



Prefeitura Municipal de Capanema

000001

PORTARIA Nº 5767/2014

Designa Comissão Permanente de Abertura e Julgamento de Licitações.

LINDAMIR MARIA DE LARA DENARDIN, Prefeita Municipal de Capanema, Estado do Paraná, no uso de suas atribuições legais

RESOLVE

Designar as pessoas abaixo relacionadas sob a presidência da primeira, para constituírem a **COMISSÃO PERMANENTE DE ABERTURA E JULGAMENTO DE LICITAÇÕES** realizadas pelo Departamento de Compras, da Prefeitura Municipal de Capanema, de 08 de janeiro a 31 de Dezembro do ano de 2014:

- Luciano Dorochowicz
- Mariluci Candioto Salvadori
- Clair José Walter
- Heliel Pedro Engel
- Edina Luciane Escher Sott

Gabinete da Prefeita Municipal de Capanema, Estado do Paraná, aos 08 dias do mês de janeiro de 2014.

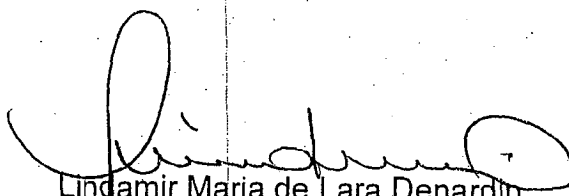
Lindamir Maria de Lara Denardin
Prefeita Municipal

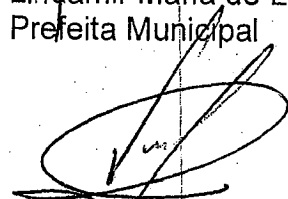
Vilson José Borowski
Secretário de Administração

CONTA 967

601.67

LIC 103

000002

ORÇAMENTO

OBJETO: AQUISIÇÃO DE MATERIAL LÚDICO DIVERSO PARA USO JUNTO AOS CMEIS DO MUNICÍPIO DE CAPANEMA – PR EM ATENDIMENTO AO PROGRAMA BRASIL CARINHOSO.

MODALIDADE: PREGÃO PRESENCIAL
 PRAZO DE ENTREGA: 5 DIAS A PARTIR DA SOLICITAÇÃO DA SECRETARIA.
 PRAZO DE PAGAMENTO: 30 DIAS APÓS A EMISSÃO DA NOTA FISCAL
 VALIDADE: 12 MESES

PRODUTO	UN.	QTDE.	FORNECEDORES			MÉDIA	TOTAL
			CB. COMERCIO DE LIVROS E BRINQUEDOS BOFF LTDA - ME	LIVRARIA E BAZAR MARKAR LTDA.	PAPELARIA E BAZAR BOM JESUS LTDA - ME.		
38383 - BRINQUEDO FAZ DE CONTA MINI LANCHONETE, PARA A FAIXA ETÁRIA DE 3 A 10 ANOS E ABRANGE AMBOS OS SEXOS. CONTÉM: 1 LANCHONETE, 1 AVENTAL, 1 MÁQUINA DE CAFÉ E SUCD, 2 COPOS, 2 XÍCARAS, 2 COLHERES, 1 HAMBÚRGUER, 2 CACHORROS QUENTES, 2 PORÇÕES DE BATATA FRITA, 2 SORVETES, 1 TUBO CATCHUP, 1 TUBO MOSTARDA, 1 FRIGIDEIRA, 1 TOSTADEIRA, 1 ESPATULA, 1 COLHER DE SORVETE, 1 PEGADOR. BRINQUEDO E ACESSÓRIOS EM PLÁSTICO INJETADO ATÓXICO, SEM REBARBAS, QUINAS VIVAS, PEÇAS SOLTAS QUE POSSAM SER ENGOLIDAS POR CRIANÇAS DA FAIXA ETÁRIA INDICADA. PRODUTO COM SELO DE APROVAÇÃO DO INMETRO. PRODUTO MARCA REFERÊNCIA: CALESITA, MODELO 352	UN	5	375,00	385,00	380,00	380,00	1.900,00
38384 - ALINHAVO DE ANIMAIS COM DEZ PEÇAS EM MDF, 10 BASES PERFURADAS DE 16 x 16 cm, SERIGRAFADAS COM ILUSTRAÇÕES SORTIDAS DE ANIMAIS MAIS 10 CADARÇOS DE POLIÉSTER COLORIDOS (MEDINDO 70 cm), QUE ALINHAM AS FIGURAS DA BASE. PRODUTO COM CERTIFICAÇÃO DO INMETRO	UN	5	80,00	93,00	88,00	87,00	435,00
38385 - ALINHAVO DE FRUTAS LEGUMES COM DEZ PEÇAS EM MDF, 10 BASES PERFURADAS DE 16 x 16 cm, SERIGRAFADAS COM ILUSTRAÇÕES SORTIDAS DE FRUTA E LEGUMES MAIS 10 CADARÇOS DE POLIÉSTER COLORIDOS (MEDINDO 70 cm), QUE ALINHAM AS FIGURAS DA BASE. PRODUTO COM CERTIFICAÇÃO DO INMETRO	UN	5	80,00	93,00	88,00	87,00	435,00
38425 - ALINHAVO DE NUMERAIS COM DEZ PEÇAS EM MDF MEDINDO 10 x 15 cm, SERIGRAFADA COM NUMERAIS DE 0 A 9, MAIS DEZ CADARÇOS COLORIDOS DE POLIÉSTER (MEDINDO 70 cm), QUE ALINHAM OS NUMERAIS. PRODUTO COM CERTIFICAÇÃO DO INMETRO	UN	5	80,00	93,00	88,00	87,00	435,00
38386 - BANDINHA RÍTMICA: CONJUNTO DE 20 INSTRUMENTOS MINI REAIS, COMO SEGUE: AFUCHÊ, AGDGO, BLACK, CAMPANELA, CASTANHOLA, CHOCALHO, CLAVE DE RUMBA, CONGUÊ, FLAUTA DOCE, GANZÁ, MARACA, PANDEIRO PASTORIAL, PLATINELAS, PRATO, SINO, SURDOPOR, TAMBOR E TRIÂNGULO. PRODUTO REFERÊNCIA MARCA BRINK MOBIL. REF. 400	UN	5	350,00	373,00	363,00	362,00	1.810,00
38387 - BATE MARTELO COMPOSTO POR APARELHO DE CRAVAR PINOS MEDINDO 10 x 20 x 25 cm, COM FRENAGEM EM BORRACHA, ACOMPANHADO DE QUATRO PINOS E UM MARTELO DE MADEIRA, BASTANDO GIRAR O BRINQUEDO EM 180° PARA REINICIAR A ATIVIDADE	UN	10	30,00	42,00	36,00	36,00	360,00
38388 - BOLA BOBAHT, CONFECCIONADA EM PLÁSTICO INFLÁVEL, MEDINDO 850 mm DE DIÂMETRO, ACONDICIONADO EM EMBALAGEM PLÁSTICA.	UN	10	96,00	110,00	103,00	103,00	1.030,00
38389 - BOLA DE TÊNIS DIÂMETRO APROXIMADO DE 6,5 cm, PESO APROXIMADO DE 70 g	UN	100	1,50	1,80	162,00	55,10	5.510,00
38390 - BOLA DE VOLEI DE QUADRA, 21 cm DE DIÂMETRO, PARTE EXTERNA EM NAPA, CÂMARA DE BORRACHA, CORES VARIADAS, PESO 265 g	UN	50	35,00	43,00	39,00	39,00	1.950,00
38391 - BOLINHAS COLORIDAS PARA PISCINA DE BOLINHAS, SACO COM 500 UNIDADES	UN	16	160,00	173,00	168,00	167,00	2.672,00

1111003

38392 - BDNECAS EMBORRACHADA MENINA OU MENINO, CORES VARIADAS (BRANCA E NEGRA) MEDINDO APROXIMADAMENTE 20 CM CADA	UN	50	20,00	26,00	28,00	24,67	1.233,33
38393 - BRINQUEDO DE FAZ-DE-CONTA MINI MERCADO, INDICADO PARA CRIANÇAS DE 02 A 06 ANOS, INCLUSOS ACESSÓRIOS COMO BALANÇA, CESTINHA DE COMPRAS, MODELOS DE FRUTAS, MODELOS DE LEGUMES, TELEFONE E MÁQUINA REGISTRADORA, TODOS EM PLÁSTICO INJETADO. BRINQUEDO E ACESSÓRIOS EM PLÁSTICO INJETADO ATÓXICO, SEM REBARBAS, QUINAS VIVAS, PEÇAS SOLTAS QUE POSSAM SER ENGOLIDAS POR CRIAÇAS DA FAIXA ETÁRIA INDICADA. PRODUTO COM SELO DE APROVAÇÃO DO INMETRO. MEDIDAS DO PRODUTO: (C X L X A) 62X28X58 cm PRODUTO MARCA REFERÊNCIA: MARCA CALESITA, MODELO MINI MARKET 313	UN	5	169,00	180,00	175,00	174,67	873,33
38394 - BRINQUEDO FAZ DE CONTA TIPO MAQUINA DE LAVAR LOUÇA, EQUIPADO COM SOM QUE REPRODUZ O BARULHO DA ÁGUA, ACOMPANHADO DE 16 PEÇAS TAIS COMO PRATOS, XÍCARAS, PAINEL E TALHERES, TODOS EM PLÁSTICO. COM PRATELEIRAS MÓVEIS. MEDIDAS APROXIMADAS: 31,5 x 20 x 43 cm. PRODUTO REFERÊNCIA: MARCA XALINGO, REF. 0483.2	UN	5	75,00	82,00	79,00	78,67	393,33
38395 - BRINQUEDO FAZ-DE-CONTA BANCADA DE TRABALHO E FERRAMENTAS EM PLÁSTICO TAIS QUAIS COMO MARTELO, MORSO, CHAVE DE FENDA, CHAVE INGLESA E FURADEIRA. BRINQUEDO E ACESSÓRIOS EM PLÁSTICO INJETADO ATÓXICO, SEM REBARBAS, QUINAS VIVAS, PEÇAS SOLTAS QUE POSSAM SER ENGOLIDAS POR CRIAÇAS DA FAIXA ETÁRIA INDICADA. PRODUTO COM SELO DE APROVAÇÃO DO INMETRO. MEDIDAS APROXIMADAS DO PRODUTO: (C X L X A) 50 x 40 x 50,5 cm PRODUTO REFERÊNCIA: MARCA CALESITA, MODELO 450	UN	5	206,00	215,00	212,00	211,00	1.055,00
38396 - BRINQUEDO FAZ-DE-CONTA TIPO TELEFONE PARA ESTÍMULO DE ÁREA DE COGNIÇÃO TAIS COMO LÓGICO-MATEMÁTICA, CAUSA E EFEITO, COORDENAÇÃO OLHOS E MÃOS E EXPLORAÇÃO E EXPERIMENTAÇÃO. PRODUTO REFERÊNCIA: MARCA CALESITA, MODELO RIVAPHONE (REF. 610)	UN	50	48,00	58,00	53,00	53,00	2.650,00
38397 - CAMA ELÁSTICA COMPLETA DE 3,05 METROS DE DIÂMETRO SUPER RESISTENTE E FÁCIL DE MONTAR. NÃO POSSUI PARAFUSOS EM SUA MONTAGEM. ESTRUTURA EM AÇO GALVANIZADO, O QUE NÃO EVITA PROBLEMAS DE FERRUGEM OU CORROÇÃO, SE MONTADA AO TEMPO, DEVENDO O USUÁRIO TOMAR OS DEVIDOS CUIDADOS. LONA DE SALTO COM PROTEÇÃO UV E SEM EMENDA. REDE DE PROTEÇÃO LATERAL E PROTEÇÃO DAS MOLAS MULTICOLORIDA. ACOMPANHA ESCADA. BRINQUEDO SUGERIDO PARA CRIANÇAS ACIMA DE 3 ANOS ACOMPANHADOS POR ADULTO. TAMANHO DA LONA DE SALTO: 2,53m SUPORTA ATÉ 110 kg, DIMENSÃO: 3,05 m (DIÂMETRO); TAMANHO DA REDE: 9,70m x 1,20m; DISTÂNCIA DO CHÃO ATÉ A LONA: 66cm (ALTURA); ALTURA TOTAL DA CAMA ELÁSTICA MONTADA: 1,96m; ESPESURA DO CANO: 1,6mm; DIÂMETRO DO CANO: 3,8cm; ESTRUTURA DE AÇO GALVANIZADO (INT. E EXT.); SISTEMA DE IMPULSÃO POR 64 MOLAS DE 17cm; LONA DE SALTO C/ PROTEÇÃO UV E REFERÊNCIA DE CENTRO; PROTEÇÃO SOBRE MOLAS COLORIDAS EM ESPUMA COM REVESTIMENTO EM PVC (NÃO ABSORVE ÁGUA); ESCADA COM 3 DEGRAUS; 4 PÉS/ 8 PIRULITOS; REDE DE PROTEÇÃO EM POLIPROPILENO MULTICOLORIDO MALHA 10; SISTEMA DE MONTAGEM POR ENCAIXE; MANUAL DE INSTRUÇÃO EM PORTUGUÊS	UN	2	2.100,00	2.370,00	2.350,00	2.273,33	4.546,67
38398 - CERCADO PLAYGROUND DESMONTÁVEL, COM REGULAGEM, TRAVAS DE SEGURANÇA NAS QUATRO BORDAS E NO FUNDO DO CERCADO; SISTEMA DE REGULAGEM DA ALTURA DO COLCHÃO; COLCHÃO REMOVÍVEL E DOBRÁVEL, MOSQUETEIRO; ESTRUTURA EM TUBO DE AÇO CARBONO DIÂMETRO MÍNIMO APROXIMADO A 1/2" PINTADO COM TINTA EPÓXI A PÓ. CAPACIDADE PARA CRIANÇAS DE ATÉ 17 kg. INCLUSA BOLSA PARA GUARDAR E TRANSPORTAR DIMENSÕES MÍNIMAS ABERTO (A x L x P): 80 x 100 x 80 cm ; MARCA REFERÊNCIA: BURIGOTTO	UN	2	380,00	392,00	388,00	386,67	773,33
38399 - CHOCALHO GIRASSOL MEDIDAS 15x4x15, PRODUTO REFERÊNCIA MARACA ELKA - REFERÊNCIA 00459	UN	50	7,50	8,50	8,20	8,07	403,33
38400 - CONJUNTO BRINQUEDOS VARIADOS TIPO BICHINHO DE BORRACHA (BRINQUEDO PARA BANHO/NATAÇÃO), MEDINDO 12 cm COM 12 BICHINHOS DIFERENTES; PRODUTO REFERÊNCIA MARCA SIDERAL - REF. 040300	UN	25	70,00	80,00	77,00	75,67	1.891,67

1111004

38401 - CONJUNTO DE BRINQUEDOS COM 4 CARRINHOS: BRINQUEDD EM PLÁSTICO TIPO CARRINHO PODENDO SER MODELO MINI JIPE, MINI TRATOR, MINI FÓRMULA OU MINI CARREGADEIRA. PARA CRIANÇAS EM IDADES DE 2 A 4 ANOS. BRINQUEDO EM PLÁSTICO IATÓXICO, SEM REBARBAS, QUINAS VIVAS, PEÇAS SOLTAS QUE POSSAM SER ENGOLIDAS POR CRIASÇAS DA FAIXA ETÁRIA INDICADA. PRODUTO COM SELO DE APROVAÇÃO DO INMETRO.	UN	250	60,00	71,00	66,00	65,67	16.416,67
38402 - GANGORRA INDIVIDUAL FABRICADA EM POLÍMERO PLÁSTICO RÍGIDO, PARA CRIANÇAS DE 1 A 6 ANOS, DIMENSÕES MÍNIMAS C x L x A (cm): COMPRIMENTO: 0,81 m x LARGURA: 0,28 m x ALTURA: 0,48 m, PESO MÍNIMO DE 2,5 kg. PRODUTO REFERÊNCIA MARCA XALINGO REF. 0937.6	UN	10	220,00	232,00	229,00	227,00	2.270,00
38403 - GANGORRA MÓVEL PARA DUAS CRIANÇAS, FABRICADA EM POLÍMERO PLÁSTICO RÍGIDO INJETADO DE, PARA CRIANÇAS DE 1 A 6 ANOS DIMENSÕES MÍNIMAS APROXIMADAS 106 x 39,5 x 49 cm PRODUTO REFERÊNCIA MARCA XALINGO REF. 0930.8	UN	20	250,00	273,00	262,00	261,67	5.233,33
38404 - JOGO ESPUMADO, COM PEÇAS ENCAIXÁVEIS, FABRICADO EM ESPUMA DE ALTA PERFORMANCE REVESTIDO EM BAGUM IMPERMEÁVEL COLORIDO E RESISTENTE, COM DIMENSÕES MÍNIMAS DE 150 x 60 x 20 cm CONTENDO NO MÍNIMO 12 PEÇAS.	UN	5	450,00	470,00	462,00	460,67	2.303,33
38405 - KIT BLOCOS DE MONTAR (SEMELHANTE A LEGO) COM 250 PEÇAS DE DIFERENTES FORMATOS E ENCAIXES COMPOSTAS DE PVC. PARA CRIANÇAS A PARTIR DE 2 ANOS. PEÇAS ACONDICIONADAS EM SACOLA OU BALDE.	UN	5	280,00	276,00	272,00	269,33	1.346,67
38406 - KIT BLOCOS DE MONTAR (SEMELHANTE A LEGO) COM NO MÍNIMO 120 PEÇAS TAMANHO GRANDE. PRODUTO REFERÊNCIA MARCA KISTAR REF. 1181	UN	5	130,00	142,00	139,00	137,00	685,00
38407 - KIT BLOCOS PARA CONSTRUÇÃO COM 100 PEÇAS COLORIDAS EM MADEIRA MACIÇA, COM ILUSTRAÇÕES. ACCNDNICIONADAS EM POTE OU SACOLA TRANSPARENTES	UN	5	75,00	82,00	79,00	78,67	393,33
38408 - KIT CONSTRUTOR MÍNIMO 24 PEÇAS EM ESPUMA REVESTIDA POR BAGUM, ACONDICIONADOS EM SACOLA PLÁSTICA MEDIDAS 27x31x37	UN	5	140,00	153,00	148,00	147,00	735,00
38409 - KIT COZINHA COMPLETO COM 13 ACESSÓRIOS, COLORIDOS, COMPOSTO POR: UMA PAINELA, UM ESCORREDOR, UMA LEITEIRA, DOIS PRATOS, 2 COPOS, DUAS FACAS, DUAS COLHERES	UN	5	28,00	36,00	33,00	32,33	161,67
38410 - KIT DE BRINQUEDOS RÉPLICA DE FRUTAS E VERDURAS, COM 12 PEÇAS, CONFECIONADO EM PLASTICO INJETADO ATÓXICO, SEM REBARBAS, FALHAS OU PEÇAS SOLTAS QUE POSSAM SER ENGOLIDAS POR CRIANÇAS DE 0 A 4 ANOS	UN	5	30,00	42,00	39,00	37,00	185,00
38411 - KIT DE PEÇAS ESPUMADAS FABRICADAS EM ESPUMA DE ALTA PERFORMANCE REVESTIDAS EM BAGUM IMPERMEÁVEL COLORIDO, FIXADAS COM VELCRO NAS MEDIDAS APRDXIMADAS DE 140 x 160 x 50 cm, CONTENDO 4 PEÇAS. MARCA REFERÊNCIA MASTERBRINK	UN	5	395,00	408,00	403,00	402,00	2.010,00
38412 - MÓBILE COLORIDO PARA ESTÍMULO DO BEBÊ, COMPOSTO POR DUAS BASES, UM ARCO, NOVE ANÉIS, TRÊS PINGENTES, ESPELHO GIRATÓRIO, CHOCALHOS PARA ESTÍMULO DOS RIMEIROS MOVIMENTOS DA CRIANÇA. PRODUTO REFERÊNCIA: MARCA CALESITA, MODELO BABY GYM (REF. 901)	UN	10	128,00	139,00	135,00	134,00	1.340,00
38413 - MOTOCA FABRICADA EM POLÍMERO PLÁSTICO INJETADO DE DUPLA CAMADA, TRÊS RODAS DIMENSÕES APROXIMADAS DO PRODUTO: 51 x 55 x 67 cm (A x L x P) PESO LÍQUIDO MÍNIMO APROXIMADO DO PRODUTO: 3,4kg. PRODUTO REFERÊNCIA MOTOCA JET BAN; MARCA REFERÊNCIA BANDEIRANTE	UN	60	96,00	110,00	103,00	103,00	6.180,00
38414 - PISCINA DE BOLINHAS 2 x 2 x 2 METROS C/ 2000 BOLINHAS.	UN	4	2.000,00	2.200,00	2.150,00	2116,67	8.466,67

111005



<p>38415 - PLAYGROUD COMPOSTO PDR BALANÇO COM ESTRUTURA EM PLÁSTICO E CADEIRA PARA 1 CRIANÇA; CADEIRA COM BARRA DE SEGURANÇA, COM ENCAIXE PARA AS MÃOS; BARRA DE SEGURANÇA QUE SE LEVANTA PARA FACILITAR O ACESSO DA CRIANÇA À CADEIRA; CINTO DE SEGURANÇA VERTICAL, QUE EVITA QUE A CRIANÇA ESCORREGUE PDR BAIXO DA BARRA DE SEGURANÇA; ASSENTO COM APOIO PARA AS COSTAS; 2 ESCORREGADORES COMPOSTOS POR 3 ITENS CADA UM : 1 RAMPA, 1 ESCADA, 1 TIRANTE CENTRAL ; 1 ESCADAS COM 4 DEGRAUS, SENDO QUE O ÚLTIMO DEGRAU (MAIS ALTO) FICA LIVRE PARA APOIO DOS PÉS E NIVELADO COM O INÍCIO DA RAMPA; CORRIMÃO INCORPORADO À PRÓPRIA ESCADA, SEM SALIÊNCIAS; TOPO DA ESCADA COM 2 LATERAIS ALTAS O SUFICIENTE PARA DAR SEGURANÇA A CRIANÇAS MENORES; A CONEXÃO DOS ESCORREGADORES À ESTRUTURA DO BALANÇO É FEITA POR 2 CDNECTORES PLÁSTICOS LOCALIZADOS NA BASE E NO MEIO DAS ESTRUTURAS; LOCAIS PRÓPRIOS PARA FIXAÇÃO NO CHÃO; TOTALMENTE DESMONTÁVEL: PRODUTO REFERÊNCIA MARCA FRESO; REF. 24150</p>	UN	5	2.900,00	2.970,00	2.962,00	2944,00	14.720,00
<p>38416 - TOCA DUPLA EM TECIDO POLIÉSTER SENDO UMA TRIANGULAR E OUTRA QUADRADA, COLORIDAS COM ARMAÇÃO EM AÇO. TOCAS SÃO PDR UM TÚNEL, ACOMPANHA 150 BOLINHAS CDLORIDAS NAS CDRES AMARELO, AZUL, VERDE E VERMELHD. ACOMPANHA com : 1 SACOLA; 1 TDCA TRIÂNGULO; 1 TOCA QUADRADA; 1 TÚNEL; 150 BOLINHAS; 1 INSTRUÇÃO DE MONTAGEM; Braskit</p>	UN	5	280,00	291,00	288,00	286,33	1.431,67
<p>38418 - TÚNEL CENTOPEIA CONFECCIONADO EM TECIDO POLIÉSTER COLDRIDO E LAVÁVEL, REVESTIDO A COM MOLA ESPIRAL, MEDINDO 4000 x 500 mm, ACONDICIONADO EM SACOLA DE TECIDO DE POLIÉSTER COM E ALÇA</p>	UN	5	220,00	239,00	228,00	229,00	1.145,00
<p>TOTAL</p>							R\$ 95.380,33

1111006





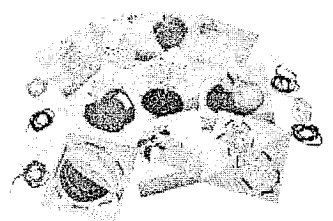

C.B. Comércio de Livros e Brinquedos Boff Ltda – ME
 Rua Amazonas, 62 - São Miguel do Oeste - SC
 CNPJ: 01.669.984/0001-60
 Inscr. Est.: 253.407.990
 Fone: 49 3622 1689

Para :
 Prefeitura Municipal de Capanema - PR

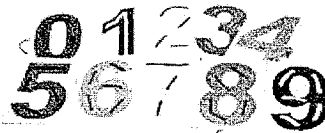
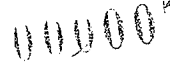
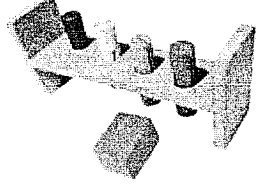
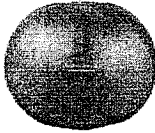
Proposta de Preços

Brinquedo	Descrição dos Produtos	V. Unit	Qtd.	V.Total
	<p>BRINQUEDO FAZ DE CONTA MINI LANCHONETE, PARA A FAIXA ETÁRIA DE 3 A 10 ANOS E ABRANGE AMBOS OS SEXOS. CONTÉM: 1 LANCHONETE, 1 AVENTAL, 1 MÁQUINA DE CAFÉ E SUCO, 2 COPOS, 2 XÍCARAS, 2 COLHERES, 1 HAMBÚRGUER, 2 CACHORROS QUENTES, 2 PORÇÕES DE BATATA FRITA, 2 SORVETES, 1 TUBO CATCHUP, 1 TUBO MOSTARDA, 1 FRIGIDEIRA, 1 TOSTADEIRA, 1 ESPATULA, 1 COLHER DE SORVETE, 1 PEGADOR. BRINQUEDO E ACESSÓRIOS EM PLÁSTICO INJETADO ATÓXICO, SEM REBARBAS, QUINAS VIVAS, PEÇAS SOLTAS QUE POSSAM SER ENGOLIDAS POR CRIAÇAS DA FAIXA ETÁRIA INDICADA. PRODUTO COM SELO DE APROVAÇÃO DO INMETRO. PRODUTO MARCA REFERÊNCIA: CALESITA, MODELO 352</p>	375,00	05	1.875,00
	<p>ALINHAVO DE ANIMAIS COM DEZ PEÇAS EM MDF 10 bases perfuradas de 16 x 16 cm, serigrafadas com ilustrações sortidas de animais mais 10 cadarços de poliéster coloridos (medindo 70 cm), que alinham as figuras da base. Produto com certificação do INMETRO. Carlu - ref. 1063</p>	80,00	05	400,00
	<p>ALINHAVO DE FRUTAS LEGUMES COM 10 PEÇAS perfuradas de 16 x 16 cm, serigrafadas com ilustrações de frutas sortidas, mais 10 cadarços de poliéster coloridos (medindo 70 cm), que alinham as figuras da base. Produto com certificação do INMETRO. - carlu - ref. 1065</p>	80,00	05	400,00

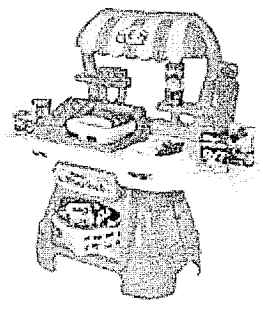



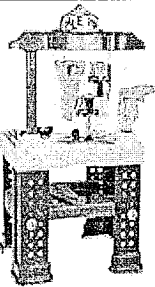
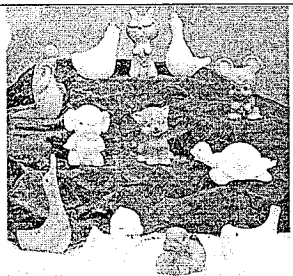
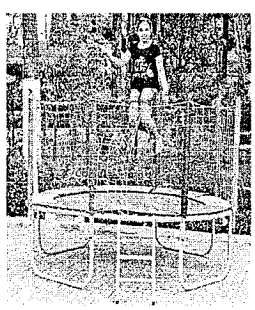

	<p>Alinhavos DE NUMERAIS COM DEZ PEÇAS EM MDF medindo 10 x 15 cm, serigrafada numerais de 0 a 9, mais 10 cadarços coloridos de poliéster (medindo 70 cm), que alinham os numerais. Produto com certificação do INMETRO. – carlu – ref. 1123</p>	80,00	05	 400,00
	<p>BATE MARTELO Composição: Aparelho de cravar pinos medindo 10x20x25cm, com frenagem em borracha, acompanhado de 4 pinos e um martelo de madeira. Para reiniciar a atividade basta girá-lo em 180°. Jott Play ; ref. 21.21</p>	30,00	10	300,00
	<p>BOLA BOBAHT, CONFECCIONADA EM PLÁSTICO INFLÁVEL, MEDINDO 850 mm DE DIÂMETRO, ACONDICIONADO EM EMBALAGEM PLÁSTICA. B. Mobil ref. 019</p>	96,00	10	960,00
	<p>BOLA DE TÊNIS de mesa DIÂMETRO APROXIMADO DE 6,5 cm, PESO APROXIMADO DE 70 GRAMAS - Krolon</p>	1,50	100	150,00
	<p>BOLA DE VOLEI DE QUADRA, 21 cm DE DIÂMETRO, PARTE EXTERNA EM NAPA, CÂMARA DE BORRACHA, CORES VARIADAS, PESO 265 g, para quadra, Xalingo ref. 0473.2</p>	35,00	50	1.750,00
	<p>BOLINHAS COLORIDAS PARA PISCINA DE BOLINHAS, SACO COM 500 UNIDADES</p>	160,00	16	2.560,00
	<p>BRINQUEDO DE FAZ-DE-CONTA MINI MERCADO, INDICADO PARA CRIANÇAS DE 02 A 06 ANOS, INCLUSOS ACESSÓRIOS COMO BALANÇA, CESTINHA DE COMPRAS, MODELOS DE FRUTAS, MODELOS DE LEGUMES, TELEFONE E MÁQUINA REGISTRADORA, TODOS EM PLÁSTICO INJETADO. BRINQUEDO E ACESSÓRIOS EM PLÁSTICO INJETADO ATÓXICO, SEM REBARBAS, QUINAS VIVAS, PEÇAS SOLTAS QUE POSSAM SER ENGOLIDAS POR CRIAÇAS DA FAIXA ETÁRIA INDICADA. PRODUTO COM SELO DE APROVAÇÃO DO INMETRO. MEDIDAS DO PRODUTO: (C X L X A) 62X28X58 cm PRODUTO MARCA REFERÊNCIA: MARCA CALESITA, MODELO MINI MARKET ; ref: 313</p>	169,00	05	845,00
	<p>Conjunto de brinquedos com 4 carinhos: BRINQUEDO EM PLÁSTICO TIPO CARRINHO PODENDO SER MODELO MINI JIPE, MINI FORMULA, MINI TRATOR, MINI carregadeira PARA CRIANÇAS EM IDADES DE 2 A 4 ANOS.</p>		250	



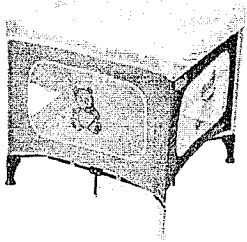

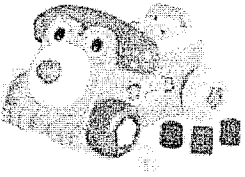

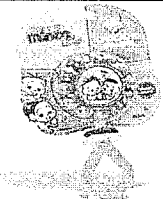
	<p>BRINQUEDO EM PLÁSTICO ATÓXICO, SEM REBARBAS, QUINAS VIVAS, PEÇAS SOLTAS QUE POSSAM SER ENGOLIDAS POR CRIÇAS DA FAIXA ETÁRIA INDICADA. PRODUTO COM SELO DE APROVAÇÃO DO INMETRO. La. Ruedita ; ref. 126, 120,124, 122</p>	60,00		15.000,00 <i>000008</i>
	<p>BRINQUEDO FAZ-DE-CONTA BANCADA DE TRABALHO E FERRAMENTAS EM PLÁSTICO TAIS QUAIS COMO MARTELO, MORSA, CHAVE DE FENDA, CHAVE INGLESA E FURADEIRA. BRINQUEDO E ACESSÓRIOS EM PLÁSTICO INJETADO ATÓXICO, SEM REBARBAS, QUINAS VIVAS, PEÇAS SOLTAS QUE POSSAM SER ENGOLIDAS POR CRIÇAS DA FAIXA ETÁRIA INDICADA. PRODUTO COM SELO DE APROVAÇÃO DO INMETRO. MEDIDAS APROXIMADAS DO PRODUTO: (C X L X A) 50 x 40 x 50,5 cm PRODUTO REFERÊNCIA: MARCA CALESITA, MODELO 450</p>	206,00	05	1.030,00
	<p>Conjunto BRINQUEDOS VARIADOS TIPO BICHINHO DE BORRACHA (BRINQUEDO PARA BANHO/NATAÇÃO) , med. 12 cm com 12 bichinhos diferentes; Sideral – ref. 040300</p>	70,00	100 <i>85</i>	7.000,00 <i>1250</i>
	<p>Cama elástica importada completa de 3,05 metros de diâmetro super resistente e fácil de montar. Não possui parafusos em sua montagem. Estrutura em aço galvanizado, o que não evita problemas de ferrugem ou corrosão, se montada ao tempo, devendo o usuário tomar os devidos cuidados. Lona de salto com proteção UV e sem emenda. Rede de proteção lateral e Proteção das molas multicolorida. Acompanha escada. Brinquedo sugerido para crianças acima de 3 anos acompanhados por adulto. Tamanho da lona de salto: 2,53m Suporta até 110 kg, dimensão: 3,05 m (diâmetro); tamanho da Rede: 9,70m x 1,20m; distância do chão até a lona: 66cm (altura); altura total da cama elástica montada: 1,96m; Espessura do cano: 1,6mm; Diâmetro do cano: 3,8cm; estrutura de aço galvanizado (int. e ext.); sistema de impulsão por 64 molas de 17cm; lona de salto c/ proteção UV e referência de centro; proteção sobre molas coloridas em espuma com revestimento em PVC (não absorve água); escada com 3 degraus; 4 Pés/ 8 Pirulitos; rede de proteção em polipropileno multicolorido malha 10; sistema de montagem por encaixe; manual de instrução em português.</p>	2.100,00	02	4.200,00



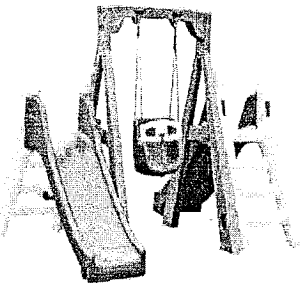

	<p>CERCADO PLAYGROUND DESMONTÁVEL, COM REGULAGEM, TRAVAS DE SEGURANÇA NAS QUATRO BORDAS E NO FUNDO DO CERCADO; SISTEMA DE REGULAGEM DA ALTURA DO COLCHÃO; COLCHÃO REMOVÍVEL E DOBRÁVEL, MOSQUETEIRO; ESTRUTURA EM TUBO DE AÇO CARBONO DIÂMETRO MÍNIMO APROXIMADO A 1/2" PINTADO COM TINTA EPÓXI A PÓ. CAPACIDADE PARA CRIANÇAS DE ATÉ 17 kg. INCLUSA BOLSA PARA GUARDAR E TRANSPORTAR DIMENSÕES MÍNIMAS ABERTO (A x L x P): 80 x 100 x 80 cm ; ref. Burigotto</p>	380,00	02	<p style="text-align: right;">0411009</p> <p>760,00</p>
	<p>Composição: 100 peças grandes em madeira natural, sendo que acompanham ilustrações da vida e atividades na cidade. Faixa etária: A partir de 3 anos.</p>	75,00	05	375,00
	<p>Rivaphone é um telefone divertido que acompanha o desenvolvimento das crianças estimulando a exploração e experimentação e ainda desenvolve a coordenação motora. Vem com formas didáticas de encaixe com cores diferentes, telefone e rodinhas. CONTÉM: 1 Rivaphone; 5 formas didáticas; 1 telefone. Calesita – ref. 610</p>	48,00	50	2.400,00
	<p>BIG CONSTRUTOR MÍNIMO 24 PEÇAS EM ESPUMA REVESTIDA POR BAGUM, ACONDICIONADOS EM SACOLA PLÁSTICA med. 27x31x37</p>	140,00	05	700,00
	<p>Chocalho girassol med. 15x4x15, elka – ref. 00459</p>	7,50	50	375,00

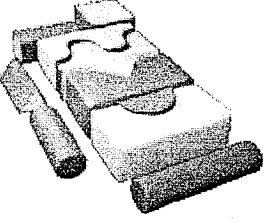



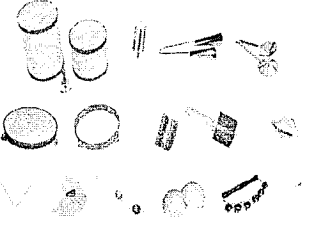
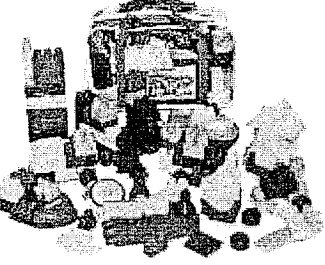

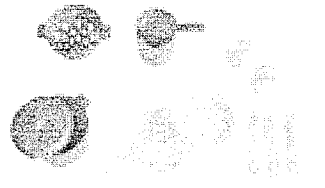
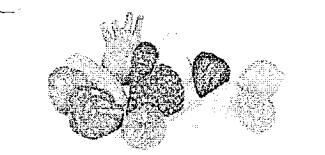
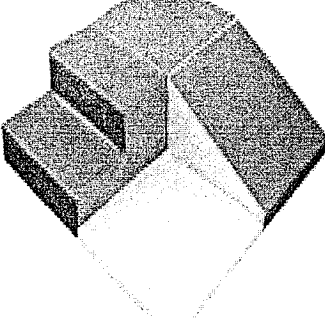
	<p>BabyPlay Plus :Balanço com estrutura em plástico e cadeira para 1 criança;cadeira com barra de segurança, com encaixe para as mãos; barra de segurança que se levanta para facilitar o acesso da criança à cadeira; cinto de segurança vertical, que evita que a criança escorregue por baixo da barra de segurança; assento com apoio para as costas;2 escorregadores compostos por 3 itens cada um : 1 rampa, 1 escada, 1 tirante central ;1 escadas com 4 degraus, sendo que o último degrau (mais alto) fica livre para apoio dos pés e nivelado com o início da rampa; corrimão incorporado à própria escada, sem saliências; topo da escada com 2 laterais altas o suficiente para dar segurança a crianças menores;a conexão dos escorregadores à estrutura do balanço é feita por 2 conectores plásticos localizados na base e no meio das estruturas;locais próprios para fixação no chão;totalmente desmontável: Freso; ref. 24150</p>	<p>2.900,00</p>	<p>05</p>	<p>14.500,00</p> <p>0111010</p>
	<p>Gangorra INDIVIDUAL FABRICADA EM POLÍMERO plástico RÍGIDO, PARA CRIANÇAS DE 1 A 6 ANOS, DIMENSÕES MÍNIMAS C x L x A (cm): COMPRIMENTO: 0,81 m x LARGURA: 0,28 m x ALTURA: 0,48 m, PESO MÍNIMO DE 2,5 kg. PRODUTO REFERÊNCIA MARCA XALINGO ref. 0937.6</p>	<p>220,00</p>	<p>10</p>	<p>2.200,00</p>
	<p>Com a gangorra dupla Cavalinho Xalingo, as crianças vão entrar no embalo da diversão. Indicado para uso com duas crianças, é fabricado em plástico rígido, o que facilita a limpeza. Possui som de galope e adesivos decorativos; med. 106 x 39,5 x 49 cm. – Xalingo : ref. 0930.8</p>	<p>250,00</p>	<p>20</p>	<p>5.000,00</p>
	<p>Bonecas emborrachadas menina menino Branca e menina menino negra, medindo aprox. 20 cm cada. Sideral</p>	<p>20,00</p>	<p>50</p>	<p>1.000,00</p>
	<p>JOGO ESPUMADO, COM PEÇAS ENCAIXÁVEIS, FABRICADO EM ESPUMA DE ALTA PERFORMANCE REVESTIDO EM BAGUM IMPERMEÁVEL COLORIDO E RESISTENTE, COM DIMENSÕES MÍNIMAS DE 150 x 60 x 20 cm CONTENDO NO MÍNIMO 12 PEÇAS. Ref. Masterbrink</p>	<p>450,00</p>	<p>05</p>	<p>2.250,00</p>

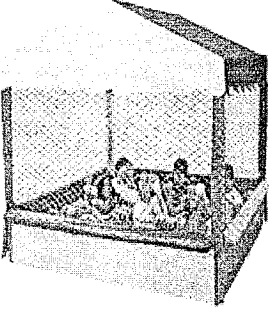
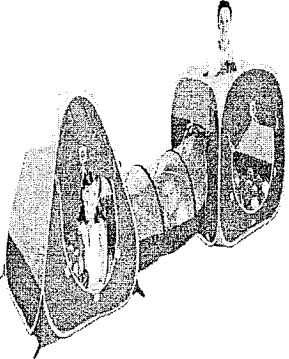

	<p>Bandinha Ritmica: Conjunto de 20 instrumentos mini reais, como segue: afuchê, agogô, black, campanela, castanhola, chocalho, clave de rumba, conguê, flauta doce, ganzá, maraca, pandeiro pastoral, platinelas, prato, sino, surdo-mor, tambor e triângulo: Brink Mobil. Ref. 400</p>	<p>350,00</p>	<p>05</p>	<p>1104011 1.750,00</p>
	<p>Sacola Quebra-Cuca Faixa etária: A partir de 2 ano(s) Composição: Contém 120 peças plásticas modelo grande na mochila. Dimensões: 40x24x18cm- ref. 1181 - Kistar</p>	<p>130,00</p>	<p>05</p>	<p>650,00</p>
	<p>DURA BLOCKS 250 PEÇAS gigantes C/BAÚ Medida aproximada:58 x 38 x 38 cm. Ref. 554 – La Ruedita</p>	<p>260,00</p>	<p>10</p>	<p>2.600,00</p>
	<p>Kit cozinha completo com 13 acessórios tem cores lindas e vem com :1 panelinha; 1 escorredor; 1 leiteira; 2 pratos; 2 copos; 2 facas; 2 garfos; 2 colheres – Calesita - ref. 331</p>	<p>28,00</p>	<p>05</p>	<p>140,00</p>
	<p>KIT DE BRINQUEDOS RÉPLICA DE FRUTAS E VERDURAS, COM 12 PEÇAS, CONFECIONADO EM PLASTICO INJETADO ATÓXICO, SEM REBARBAS, FALHAS OU PEÇAS SOLTAS QUE POSSAM SER ENGOLIDAS POR CRIANÇAS DE 0 A 4 ANOS</p>	<p>30,00</p>	<p>05</p>	<p>150,00</p>
	<p>Master Baby em espuma de alta performance revestido em bagum impermeável colorido e resistente, contando 4 peças medindo 120 x 120 x 30 cm. fixadas com velcro. Masterbrink</p>	<p>395,00</p>	<p>05</p>	<p>1.975,00</p>

5

	<p>Lava-louças Casinha Flor, com som de água. Acompanham 16 acessórios entre pratinhos, xícaras, panelinhas e talheres. Possui prateleiras móveis. Med. 31,5 x 20 x 43 cm – Xalingo – ref. 0483.2</p>	<p>75,00</p>	<p>05</p>	<p>000012 375,00</p>
	<p>Um ursinho colorido, pingente com bolinhas, espelho giratório e chocalhos em um arco colorido. O Baby Gym é centro de atividades onde o bebê se exercita estimulando os primeiros movimentos. Para divertir e estimular o seu bebe. Com:1 Arco Baby Gym;2 bases; 9 aneis; 3 pingentes- Calesita – ref. 901</p>	<p>128,00</p>	<p>10</p>	<p>1.280,00</p>
	<p>Triciclo turbo Resistentes e coloridos com rodas sopradas. Med. 60 cm, Xalingo ref. 0733.1</p>	<p>96,00</p>	<p>60</p>	<p>5.760,00</p>
	<p>PISCINA DE BOLINHAS 2 x 2 x 2 ETROS C/ 2000 BOLINHAS., com rede de proteção e cobertura.</p>	<p>2.000,00</p>	<p>04</p>	<p>8.000,00</p>
	<p>DUAS TOCAS EM TECIDO POLIÉSTER SENDO UMA TRIANGULAR E OUTRA QUADRADA, COLORIDAS COM ARMAÇÃO EM AÇO. AS TOCAS SÃO INTERLIGADAS POR UM TÚNEL. ACOMPANHA 150 BOLINHAS COLORIDAS NAS CORES AMARELO, AZUL, VERDE E VERMELHO. PROPORCIONA CAPACIDADE DE LOCOMOÇÃO, CRIATIVIDADE E IMAGINAÇÃO DE FANTASIA. COM ESTA SUPER TOCA VOCÊ TERÁ INCRÍVEIS MOMENTOS DE PURA DIVERSÃO! COM :1 SACOLA;1 TOCA TRIÂNGULO;1 TOCA QUADRADA;1 TÚNEL; 150 BOLINHAS;1 INSTRUÇÃO DE MONTAGEM; BRASKIT</p>	<p>280,00</p>	<p>05</p>	<p>1.400,00</p>
	<p>Confeccionada em tecido de poliéster colorido e lavável, revestida com mola espiral medindo 4000x500mm. Acondicionada em sacola de tecido de poliéster com zíper e alça Ref. 106 – Brink Mobil</p>	<p>220,00</p>	<p>5</p>	<p>1.100,00</p>

Handwritten signature or mark.

São Miguel do Oeste/SC, 25 de Abril de 2014.

36 / 7309111113
31.8.20



01.669.984/0001-60

**CB. COM. DE LIVROS E
BRINQUEDOS BOFF LTDA ME**

Rua Amazonas, 62
89900-000 - SÃO MIGUEL DO OESTE - SC





LIVRARIA E BAZAR MARKAR LTDA
Rua Columbia, 600 - Br. São Luiz
São Miguel do Oeste - SC
CNPJ: 85.123.149/0001-10



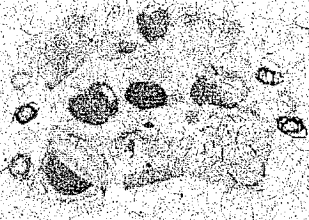

011014

A.
Prefeitura Municipal de Capanema - PR.

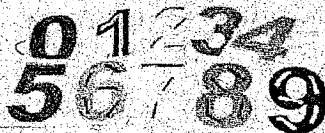
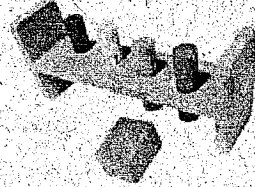
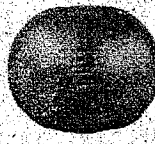

Proposta de Preços

Brinquedo	Descrição dos Produtos	V. Unit	Qtd.	V.Total
	BRINQUEDO FAZ DE CONTA MINI LANCHONETE, PARA A FAIXA ETÁRIA DE 3 A 10 ANOS E ABRANGE AMBOS OS SEXOS. CONTEM: 1 LANCHONETE, 1 AVENTAL, 1 MAQUINA DE CAFÉ E SUCO, 2 COPOS, 2 XÍCARAS, 2 COLHERES, 1 HAMBÚRGUER, 2 CACHORROS QUENTES, 2 PORÇÕES DE BATATA FRITA, 2 SORVETES, 1 TUBO CATCHUP, 1 TUBO MOSTARDA, 1 FRIGIDEIRA, 1 TOSTADEIRA, 1 ESPÁTULA, 1 COLHER DE SORVETE, 1 PEGADOR. BRINQUEDO E ACESSÓRIOS EM PLÁSTICO INJETADO ATÓXICO, SEM REBARBAS, QUINAS VIVAS, PEÇAS SOLTAS QUE POSSAM SER ENGOLIDAS POR CRIÇAS DA FAIXA ETÁRIA INDICADA. PRODUTO COM SELO DE APROVAÇÃO DO INMETRO. PRODUTO MARCA REFERÊNCIA. CALESITA, MODELO 352	385,00	05	1.925,00
	ALINHAVO DE ANIMAIS COM DEZ PEÇAS EM MDF 10 bases perfuradas de 16 x 16 cm, serigrafadas com ilustrações sortidas de animais mais 10 cadarços de poliéster coloridos (medindo 70 cm), que alinham as figuras da base. Produto com certificação do INMETRO. Carlu - ref. 1063	93,00	05	465,00
	ALINHAVO DE FRUTAS LEGUMES COM 10 PEÇAS perfuradas de 16 x 16 cm, serigrafadas com ilustrações de frutas sortidas, mais 10 cadarços de poliéster coloridos (medindo 70 cm), que alinham as figuras da base. Produto com certificação do INMETRO. - carlu - ref. 1065	93,00	05	465,00

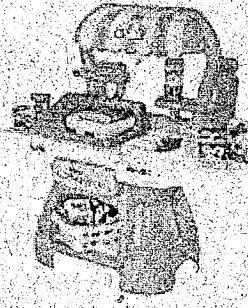

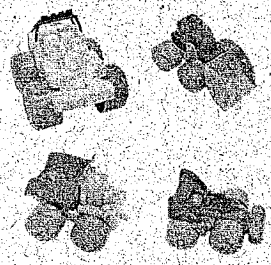
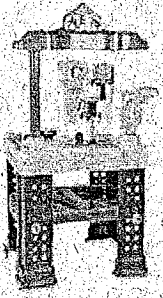

	<p>Alinhavos DE NUMERAIS COM DEZ PEÇAS EM MDF medindo 10 x 15 cm, serigrafada numerais de 0 a 9, mais 10 cadarços coloridos de poliéster (medindo 70 cm), que alinham os numerais. Produto com certificação do INMETRO. - carlu - ref. 1123</p>	93,00	05	465,00
	<p>BATE MARTELO. Composição: Aparelho de cravar pinos medindo 10x20x25cm, com frenagem em borracha, acompanhado de 4 pinos e um martelo de madeira. Para reiniciar a atividade basta girá-lo em 180° Jott Play ; ref. 21.21</p>	42,00	10	420,00
	<p>BOLA BOBAHT, CONFECCIONADA EM PLÁSTICO INFLÁVEL, MEDINDO 850 mm DE DIÂMETRO, ACONDICIONADO EM EMBALAGEM PLÁSTICA. B. Mobil ref. 019</p>	110,00	10	1.100,00
	<p>BOLA DE TÊNIS de mesa DIÂMETRO APROXIMADO DE 6,5 cm, PESO APROXIMADO DE 70 GRAMAS - Krolon</p>	1,80	100	180,00
	<p>BOLA DE VOLEI DE QUADRA, 21 cm DE DIÂMETRO, PARTE EXTERNA EM NAPA, CÂMARA DE BORRACHA, CORES VARIADAS, PESO 265 g; para quadra, Xalingo ref. 0473.2</p>	43,00	50	2.150,00
	<p>BOLINHAS COLORIDAS PARA PISCINA DE BOLINHAS, SACO COM 500 UNIDADES</p>	173,00	16	2.768,00
	<p>BRINQUEDO DE FAZ-DE-CONTA MINI MERCADO, INDICADO PARA CRIANÇAS DE 02 A 06 ANOS, INCLUSOS ACESSÓRIOS COMO BALANÇA, CESTINHA DE COMPRAS, MODELOS DE FRUTAS, MODELOS DE LEGUMES, TELEFONE E MÁQUINA REGISTRADORA, TODOS EM PLÁSTICO INJETADO. BRINQUEDO E ACESSÓRIOS EM PLÁSTICO INJETADO ATÓXICO, SEM REBARBAS, QUINAS VIVAS, PEÇAS SOLTAS QUE POSSAM SER ENGOLIDAS POR CRIAÇAS DA FAIXA ETÁRIA INDICADA. PRODUTO COM SELO DE APROVAÇÃO DO INMETRO. MEDIDAS DO PRODUTO: (C X L X A) 62X28X58 cm PRODUTO MARCA REFERÊNCIA. MARCA GALESITA, MODELO MINI MARKET ; ref: 313</p>	180,00	05	900,00

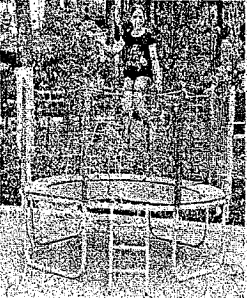



	<p>Conjunto de brinquedos com 4 carinhos. BRINQUEDO EM PLÁSTICO TIPO CARRINHO PODENDO SER MODELO MINI JIPE, MINI FORMULA, MINI TRATOR, MINI carregadeira PARA CRIANÇAS EM IDADES DE 2 A 4 ANOS. BRINQUEDO EM PLÁSTICO ATÓXICO, SEM REBARBAS, QUINAS VIVAS, PEÇAS SOLTAS QUE POSSAM SER ENGOLIDAS POR CRIANÇAS DA FAIXA ETÁRIA INDICADA. PRODUTO COM SELO DE APROVAÇÃO DO INMETRO. La. Ruedita ; ref. 126, 120, 124, 122</p>	<p>71,00</p>	<p>250</p>	<p>17.750,00</p>
	<p>BRINQUEDO FAZ-DE-CONTA BANCADA DE TRABALHO E FERRAMENTAS EM PLÁSTICO TAIS QUAIS COMO MARTELO, MORSA, CHAVE DE FENDA, CHAVE INGLESA E FURADEIRA. BRINQUEDO E ACESSÓRIOS EM PLÁSTICO INJETADO ATÓXICO, SEM REBARBAS, QUINAS VIVAS, PEÇAS SOLTAS QUE POSSAM SER ENGOLIDAS POR CRIANÇAS DA FAIXA ETÁRIA INDICADA. PRODUTO COM SELO DE APROVAÇÃO DO INMETRO. MEDIDAS APROXIMADAS DO PRODUTO: (C X L X A) 50 x 40 x 50,5 cm PRODUTO REFERÊNCIA: MARCA CALESITA, MODELO 450</p>	<p>215,00</p>	<p>05</p>	<p>1.075,00</p>
	<p>Conjunto BRINQUEDOS VARIADOS TIPO BICHINHO DE BORRACHA (BRINQUEDO PARA BANHO/NATAÇÃO) , med. 12 cm com 12 bichinhos diferentes; Sideral – ref. 040300</p>	<p>80,00</p>	<p>100</p>	<p>8.000,00</p>
	<p>Cama elástica importada completa de 3,05 metros de diâmetro super resistente e fácil de montar. Não possui parafusos em sua montagem. Estrutura em aço galvanizado, o que não evita problemas de ferrugem ou corrosão, se montada ao tempo, devendo o usuário tomar os devidos cuidados. Lona de salto com proteção UV e sem emenda. Rede de proteção lateral e Proteção das molas multicolorida. Acompanha escada. Brinquedo sugerido para crianças acima de 3 anos acompanhados por adulto. Tamanho da lona de salto: 2,53m Suporta até 110 kg, dimensão: 3,05 m (diâmetro); tamanho da Rede: 9,70m x 1,20m, distância do chão até a lona: 66cm (altura); altura total da cama elástica montada: 1,96m; Espessura do cano: 1,6mm; Diâmetro do cano: 3,8cm; estrutura de aço galvanizado (int. e ext.); sistema de impulsão por 64 molas de 17cm; lona de salto c/</p>	<p>2.370,00</p>	<p>02</p>	<p>4.740,00</p>



	proteção UV e referência de centro; proteção sobre molas coloridas em espuma com revestimento em PVC (não absorve água); escada com 3 degraus; 4 Pés/ 8 Pirulitos; rede de proteção em polipropileno multicolorido malha 10; sistema de montagem por encaixe; manual de instrução em português.			
	CERCADO PLAYGROUND DESMONTÁVEL, COM REGULAGEM, TRAVAS DE SEGURANÇA NAS QUATRO BORDAS E NO FUNDO DO CERCADO, SISTEMA DE REGULAGEM DA ALTURA DO COLCHÃO; COLCHÃO REMOVÍVEL E DOBRÁVEL, MOSQUETEIRO; ESTRUTURA EM TUBO DE AÇO CARBONO DIÂMETRO MÍNIMO APROXIMADO A 1/2" PINTADO COM TINTA EPÓXI A PÓ. CAPACIDADE PARA CRIANÇAS DE ATÉ 17 kg. INCLUSA BOLSA PARA GUARDAR E TRANSPORTAR DIMENSÕES MÍNIMAS ABERTO (A x L x P): 80 x 100 x 80 cm.; ref. Burigotto	392,00	02	784,00
	Composição: 100 peças grandes em madeira natural, sendo que acompanham ilustrações da vida e atividades na cidade. Faixa etária: A partir de 3 anos.	82,00	05	410,00
	Rivaphone é um telefone divertido que acompanha o desenvolvimento das crianças estimulando a exploração e experimentação e ainda desenvolve a coordenação motora. Vem com formas didáticas de encaixe com cores diferentes, telefone e rodinhas. CONTÉM: 1 Rivaphone; 5 formas didáticas; 1 telefone: Calesita – ref. 610	58,00	50	2.900,00
	BIG CONSTRUTOR MÍNIMO 24 PEÇAS EM ESPUMA REVESTIDA POR BAGUM, ACONDICIONADOS EM SACOLA PLÁSTICA med. 27x31x37	153,00	05	765,00
	Chocalho girassol med. 15x4x15, elka – ref. 00459	8,50	50	425,00

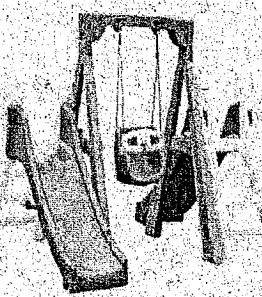

	<p>BabyPlay Plus :Balanço com estrutura em plástico e cadeira para 1 criança;cadeira com barra de segurança, com encaixe para as mãos; barra de segurança que se levanta para facilitar o acesso da criança à cadeira; cinto de segurança vertical, que evita que a criança escorregue por baixo da barra de segurança; assento com apoio para as costas;2 escorregadores compostos por 3 itens cada um . 1 rampa, 1 escada, 1 tirante central ;1 escadas com 4 degraus, sendo que o último degrau (mais alto) fica livre para apoio dos pés e nivelado com o início da rampa, corrimão incorporado à própria escada, sem saliências; topo da escada com 2 laterais altas o suficiente para dar segurança a crianças menores;a conexão dos escorregadores à estrutura do balanço é feita por 2 conectores plásticos localizados na base e no meio das estruturas;locais próprios para fixação no chão,totamente desmontável. Freso, ref. 24150</p>	<p>2.970,00</p>	<p>05</p>	<p>14.850,00</p>
	<p>Gangorra INDIVIDUAL FABRICADA EM POLIMERO plástico RÍGIDO, PARA CRIANÇAS DE 1 A 6 ANOS, DIMENSÕES MÍNIMAS C x L x A (cm): COMPRIMENTO: 0,81 m x LARGURA: 0,28 m x ALTURA: 0,48 m, PESO MÍNIMO DE 2,5 kg. PRODUTO REFERÊNCIA MARCA XALINGO ref. 0937.6</p>	<p>232,00</p>	<p>10</p>	<p>2.320,00</p>
	<p>Com a gangorra dupla Cavalinho Xalingo, as crianças vão entrar no embalo da diversão. Indicado para uso com duas crianças, é fabricado em plástico rígido, o que facilita a limpeza. Possui som de galope e adesivos decorativos, med. 106 x 39,5 x 49 cm. - Xalingo - ref. 0930.8</p>	<p>273,00</p>	<p>20</p>	<p>5.460,00</p>
	<p>Bonecas emborrachadas menina menino Branca e menina menino negra, medindo aprox. 20 cm cada. Sideral</p>	<p>26,00</p>	<p>50</p>	<p>1.300,00</p>





11/10/19

	<p>JOGO ESPUMADO, COM PEÇAS ENCAIXÁVEIS, FABRICADO EM ESPUMA DE ALTA PERFORMANCE REVESTIDO EM BAGUM IMPERMEÁVEL COLORIDO E RESISTENTE, COM DIMENSÕES MÍNIMAS DE 150 x 60 x 20 cm CONTENDO NO MÍNIMO 12 PEÇAS. Ref. Masterbrink</p>	<p>470,00</p>	<p>05</p>	<p>2.350,00</p>
	<p>Bandinha Rítmica: Conjunto de 20 instrumentos mini reais, como segue: afuchê, agogô, black, campanela, castanhola, chocalho, clave de rumba, conguê, flauta doce, ganzá, maraca, pandeiro pastorial, platinelas, prato, sino, surdo-mor, tambor e triângulo: Brink Mobil. Ref: 400</p>	<p>373,00</p>	<p>05</p>	<p>1.865,00</p>
	<p>Sacola Quebra-Cuca Faixa etária: Apartir de 2 ano(s) Composição: Contém 120 peças plásticas modelo grande na mochila. Dimensões: 40x24x18cm- ref. 1181 - Kistar</p>	<p>142,00</p>	<p>05</p>	<p>710,00</p>
	<p>DURA BLOCKS 250 PEÇAS gigantes C/BAU Medida aproximada:58 x 38 x 38 cm. Ref. 554 – La Ruedita</p>	<p>276,00</p>	<p>10</p>	<p>2.760,00</p>
	<p>Kit cozinha completo com 13 acessórios tem cores lindas e vem com :1 panelinha; 1 escorredor; 1 leiteira; 2 pratos; 2 copos; 2 facas; 2 garfos; 2 colheres – Calesita - ref. 331</p>	<p>36,00</p>	<p>05</p>	<p>180,00</p>



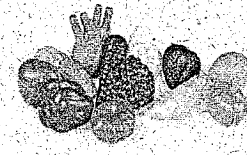
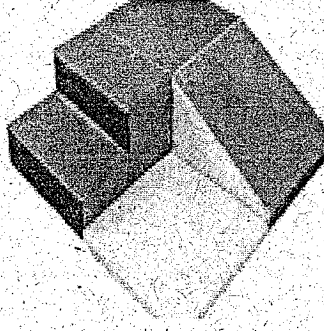
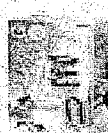

000020

	KIT DE BRINQUEDOS RÉPLICA DE FRUTAS E VERDURAS, COM 12 PEÇAS, CONFECCIONADO EM PLASTICO INJETADO ATÓXICO; SEM REBARBAS, FALHAS OU PEÇAS SOLTAS QUE POSSAM SER ENGOLIDAS.POR CRIANÇAS DE 0 A 4 ANOS	42,00	05	210,00
	Master Baby em espuma de alta performance revestido em bagum impermeável colorido e resistente, contando 4 peças medindo 120 x 120 x 30 cm. fixadas com velcro. Masterbrink	408,00	05	2.040,00
	Lava-louças Casinha Flor, com som de água. Acompanham 16 acessórios entre pratinhos, xícaras, panelinhas e talheres. Possui prateleiras móveis. Med. 31,5 x 20 x 43 cm – Xalingo – ref. 0483.2	82,00	05	410,00
	Um ursinho colorido, pingente com bolinhas, espelho giratório e choçalhos em um arco colorido. O Baby Gym é centro de atividades onde o bebê se exercita estimulando os primeiros movimentos. Para divertir e estimular o seu bebe. Com:1 Arco Baby Gym;2 bases; 9 aneis; 3 pingentes- Calesita – ref. 901	139,00	10	1.390,00
	Triciclo turbo Resistentes e coloridos com rodas sopradas. Med. 60 cm, Xalingo ref. 0733.1	110,00	60	6.600,00

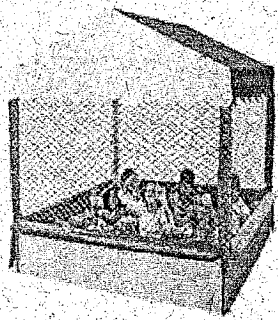
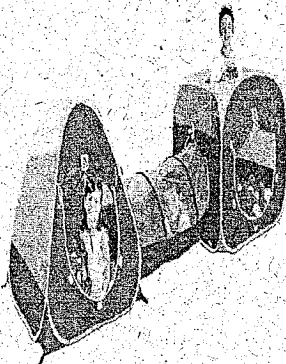

000021

	PISCINA DE BOLINHAS 2 x 2 x 2 ETROS C/ 2000 BOLINHAS, COM REDE DE PROTEÇÃO E COBERTURA. MADU BRINQUEDOS	2.200,00	04	8.800,00
	DUAS TOCAS EM TECIDO POLIESTER SENDO UMA TRIANGULAR E OUTRA QUADRADA, COLORIDAS COM ARMAÇÃO EM AÇO. AS TOCAS SÃO INTERLIGADAS POR UM TÚNEL. ACOMPANHA 150 BOLINHAS COLORIDAS NAS CORES AMARELO, AZUL, VERDE E VERMELHO. PROPORCIONA CAPACIDADE DE LOCOMOÇÃO, CRIATIVIDADE E IMAGINAÇÃO DE FANTASIA. COM ESTA SUPER TOCA VOCÊ TERÁ INCRÍVEIS MOMENTOS DE PURA DIVERSÃO! COM :1 SACOLA;1 TOCA TRIÂNGULO;1 TOCA QUADRADA;1 TÚNEL; 150 BOLINHAS;1 INSTRUÇÃO DE MONTAGEM; BRASKIT	291,00	05	1.455,00
	CENTOPEIA CONFEC. EM TECIDO POLIESTER COLORIO E LAVAVEL, REVESTIDA COM MOLA ESPIRAL, MED. 4000X500MM. BRINK MOBIL REF. 106	239,00	05	1.195,00

São Miguel do Oeste/SC, 23 de Abril de 2014.

Daniela Stambor
85.123.149/0001-10

**LIVRARIA E BAZAR
MARKAR LTDA**

Rua Columbia, 600
CEP 89900-000 - Bairro São Luiz

SAO MIGUEL DO OESTE SC





PAPELARIA E BAZAR BOM JESUS
 R: Vereador Geraldo Garlet, 404
 Anchieta - SC - Centro
 NFPJ: 02.177.741/0001-78
 Inscr. Est.: 253.516.986



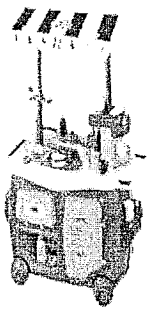

À

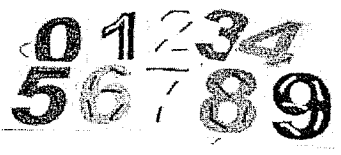
Prefeitura Municipal de Capanema

COTAÇÃO DE PREÇOS

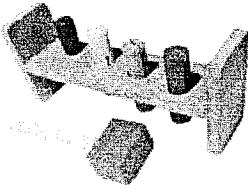
Brinquedo	Descrição dos Produtos	V. Unit	Qtd.	V.Total
	BRINQUEDO FAZ DE CONTA MINI LANCHONETE, PARA A FAIXA ETÁRIA DE 3 A 10 ANOS E ABRANGE AMBOS OS SEXOS. CONTÉM: 1 LANCHONETE, 1 AVENTAL, 1 MÁQUINA DE CAFÉ E SUCO, 2 COPOS, 2 XÍCARAS, 2 COLHERES, 1 HAMBÚRGUER, 2 CACHORROS QUENTES, 2 PORÇÕES DE BATATA FRITA, 2 SORVETES, 1 TUBO CATCHUP, 1 TUBO MOSTARDA, 1 FRIGIDEIRA, 1 TOSTADEIRA, 1 ESPATULA, 1 COLHER DE SORVETE, 1 PEGADOR. BRINQUEDO E ACESSÓRIOS EM PLÁSTICO INJETADO ATÓXICO, SEM REBARBAS, QUINAS VIVAS, PEÇAS SOLTAS QUE POSSAM SER ENGOLIDAS POR CRIAÇAS DA FAIXA ETÁRIA INDICADA. PRODUTO COM SELO DE APROVAÇÃO DO INMETRO. PRODUTO MARCA REFERÊNCIA: CALESITA, MODELO 352	380,00	05	1.900,00
	ALINHAVO DE ANIMAIS COM DEZ PEÇAS EM MDF 10 bases perfuradas de 16 x 16 cm, serigrafadas com ilustrações sortidas de animais mais 10 cadarços de poliéster coloridos (medindo 70 cm), que alinham as figuras da base. Produto com certificação do INMETRO. Carlu - ref. 1063	88,00	05	440,00
	ALINHAVO DE FRUTAS LEGUMES COM 10 PEÇAS perfuradas de 16 x 16 cm, serigrafadas com ilustrações de frutas sortidas, mais 10 cadarços de poliéster coloridos (medindo 70 cm), que alinham as figuras da base. Produto com certificação do INMETRO. - carlu - ref. 1065	88,00	05	440,00
	Alinhavos DE NUMERAIS COM DEZ PEÇAS EM MDF medindo 10 x 15 cm, serigrafada numerais de 0 a 9, mais 10 cadarços coloridos de poliéster (medindo 70 cm), que alinham os numerais. Produto com certificação do INMETRO. - carlu - ref. 1123	88,00	05	440,00



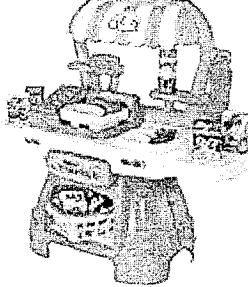
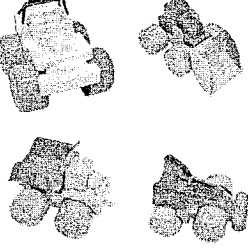

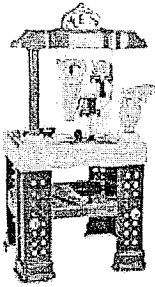
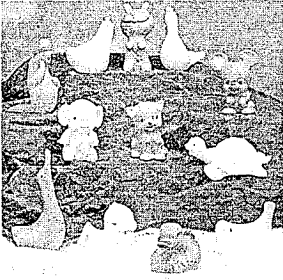
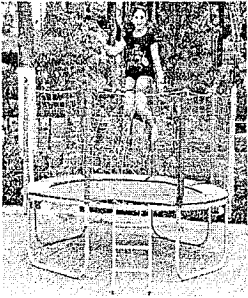

	<p>BATE MARTELO Composição: Aparelho de cravar pinos medindo 10x20x25cm, com frenagem em borracha, acompanhado de 4 pinos e um martelo de madeira. Para reiniciar a atividade basta girá-lo em 180°. Jott Play ; ref. 21.21</p>	36,00	10	360,00
	<p>BOLA BOBAHT, CONFECCIONADA EM PLÁSTICO INFLÁVEL, MEDINDO 850 mm DE DIÂMETRO, ACONDICIONADO EM EMBALAGEM PLÁSTICA. B. Mobil ref. 019</p>	103,00	10	1.030,00
	<p>BOLA DE TÊNIS de mesa DIÂMETRO APROXIMADO DE 6,5 cm, PESO APROXIMADO DE 70 GRAMAS - Krolan</p>	1,62	100	162,00
	<p>BOLA DE VOLEI DE QUADRA 21 cm DE DIÂMETRO, PARTE EXTERNA EM NAPA, CÂMARA DE BORRACHA, CORES VARIADAS, PESO 265 g, para quadra, Xalingo ref. 0473.2</p>	39,00	50	1.950,00
	<p>BOLINHAS COLORIDAS PARA PISCINA DE BOLINHAS, SACO COM 500 UNIDADES</p>	168,00	16	2.688,00
	<p>BRINQUEDO DE FAZ-DE-CONTA MINI MERCADO, INDICADO PARA CRIANÇAS DE 02 A 06 ANOS, INCLUSOS ACESSÓRIOS COMO BALANÇA, CESTINHA DE COMPRAS, MODELOS DE FRUTAS, MODELOS DE LEGUMES, TELEFONE E MÁQUINA REGISTRADORA, TODOS EM PLÁSTICO INJETADO. BRINQUEDO E ACESSÓRIOS EM PLÁSTICO INJETADO ATÓXICO, SEM REBARBAS, QUINAS VIVAS, PEÇAS SOLTAS QUE POSSAM SER ENGOLIDAS POR CRIAÇAS DA FAIXA ETÁRIA INDICADA. PRODUTO COM SELDO DE APROVAÇÃO DO INMETRO. MEDIDAS DO PRODUTO: (C X L X A) 62X28X58 cm PRODUTO MARCA REFERÊNCIA: MARCA CALESITA, MODELO MINI MARKET ; ref: 313</p>	175,00	05	875,00
	<p>Conjunto de brinquedos com 4 carinhos: BRINQUEDO EM PLÁSTICO TIPO CARRINHO PODENDO SER MODELO MINI JIPE, MINI FORMULA, MINI TRATOR, MINI carregadeira PARA CRIANÇAS EM IDADES DE 2 A 4 ANOS. BRINQUEDO EM PLÁSTICO ATÓXICO, SEM REBARBAS, QUINAS VIVAS, PEÇAS SOLTAS QUE POSSAM SER ENGOLIDAS POR CRIAÇAS DA FAIXA ETÁRIA INDICADA. PRODUTO COM SELDO DE APROVAÇÃO DO INMETRO. La. Ruedita ; ref. 126, 120, 124, 122</p>	66,00	250	16.500,00



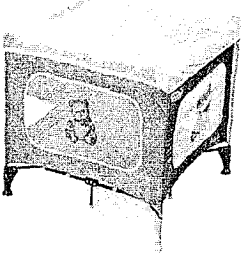

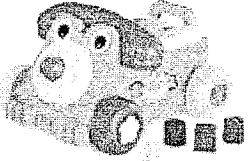

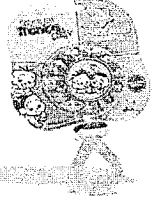
	<p>BRINQUEDO FAZ-DE-CONTA BANCADA DE TRABALHO E FERRAMENTAS EM PLÁSTICO TAIS QUAIS COMO MARTELO, MORSA, CHAVE DE FENDA, CHAVE INGLESA E FURADEIRA. BRINQUEDO E ACESSÓRIOS EM PLÁSTICO INJETADO ATÓXICO, SEM REBARBAS, QUINAS VIVAS, PEÇAS SOLTAS QUE POSSAM SER ENGOLIDAS POR CRIÇAS DA FAIXA ETÁRIA INDICADA. PRODUTO COM SELO DE APROVAÇÃO DO INMETRO. MEDIDAS APROXIMADAS DO PRODUTO: (C X L X A) 50 x 40 x 50,5 cm PRODUTO REFERÊNCIA: MARCA CALESITA, MODELO 450</p>	212,00	05	1.060,00
	<p>Conjunto BRINQUEDOS VARIADOS TIPO BICHINHO DE BORRACHA (BRINQUEDO PARA BANHO/NATAÇÃO) , med. 12 cm com 12 bichinhos diferentes: Sideral - ref. 040300</p>	77,00	100	7.700,00
	<p>Cama elástica importada completa de 3,05 metros de diâmetro super resistente e fácil de montar. Não possui parafusos em sua montagem. Estrutura em aço galvanizado, o que não evita problemas de ferrugem ou corrosão, se montada ao tempo, devendo o usuário tomar os devidos cuidados. Lona de salto com proteção UV e sem emenda. Rede de proteção lateral e Proteção das molas multicolorida. Acompanha escada. Brinquedo sugerido para crianças acima de 3 anos acompanhados por adulto. Tamanho da lona de salto: 2,53m Suporta até 110 kg, dimensão: 3,05 m (diâmetro); tamanho da Rede: 9,70m x 1,20m; distância do chão até a lona: 66cm (altura); altura total da cama elástica montada: 1,96m; Espessura do cano: 1,6mm; Diâmetro do cano: 3,8cm; estrutura de aço galvanizado (int. e ext.); sistema de impulsão por 64 molas de 17cm; lona de salto c/ proteção UV e referência de centro; proteção sobre molas coloridas em espuma com revestimento em PVC (não absorve água); escada com 3 degraus; 4 Pés/ 8 Pirulitos; rede de proteção em polipropileno multicolorido malha 10; sistema de montagem por encaixe; manual de instrução em português.</p>	2.350,00	02	4.700,00



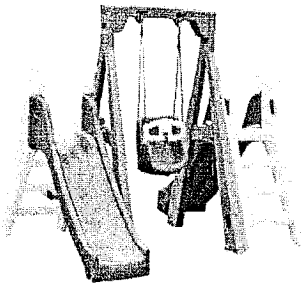

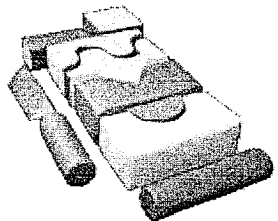

	<p>CERCADO PLAYGROUND DESMONTÁVEL, COM REGULAGEM, TRAVAS DE SEGURANÇA NAS QUATRO BORDAS E NO FUNDO DO CERCADO; SISTEMA DE REGULAGEM DA ALTURA DO COLCHÃO; COLCHÃO REMOVÍVEL E DOBRÁVEL, MOSQUETEIRO; ESTRUTURA EM TUBO DE AÇO CARBONO DIÂMETRO MÍNIMO APROXIMADO A ½" PINTADO COM TINTA EPÓXI A PÓ. CAPACIDADE PARA CRIANÇAS DE ATÉ 17 kg. INCLUSA BOLSA PARA GUARDAR E TRANSPORTAR DIMENSÕES MÍNIMAS ABERTO (A x L x P): 80 x 100 x 80 cm ; ref. Burigotto</p>	388,00	02	776,00
	<p>Composição: 100 peças grandes em madeira natural, sendo que acompanham ilustrações da vida e atividades na cidade. Faixa etária: A partir de 3 anos.</p>	79,00	05	395,00
	<p>Rivaphone é um telefone divertido que acompanha o desenvolvimento das crianças estimulando a exploração e experimentação e ainda desenvolve a coordenação motora. Vem com formas didáticas de encaixe com cores diferentes, telefone e rodinhas. CONTÉM: 1 Rivaphone; 5 formas didáticas; 1 telefone: Galesita - ref. 610</p>	53,00	50	2.650,00
	<p>BIG CONSTRUTOR MÍNIMO 24 PEÇAS EM ESPUMA REVESTIDA POR BAGUM, ACONDICIONADOS EM SACOLA PLÁSTICA med. 27x31x37</p>	148,00	05	740,00
	<p>Chocalho girassol med. 15x4x15, elka - ref. 00459</p>	8,20	50	410,00



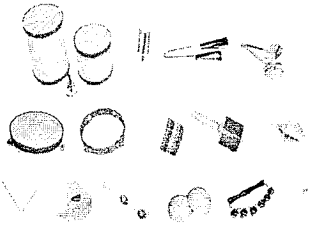
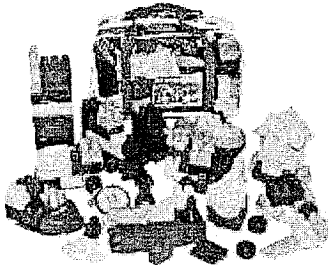



	<p>BabyPlay Plus :Balanço com estrutura em plástico e cadeira para 1 criança;cadeira com barra de segurança, com encaixe para as mãos; barra de segurança que se levanta para facilitar o acesso da criança à cadeira; cinto de segurança vertical, que evita que a criança escorregue por baixo da barra de segurança; assento com apoio para as costas;2 escorregadores compostos por 3 itens cada um : 1 rampa, 1 escada, 1 tirante central ;! escadas com 4 degraus, sendo que o último degrau (mais alto) fica livre para apoio dos pés e nivelado com o início da rampa; corrimão incorporado à própria escada, sem saliências; topo da escada com 2 laterais altas o suficiente para dar segurança a crianças menores;a conexão dos escorregadores à estrutura do balanço é feita por 2 conectores plásticos localizados na base e no meio das estruturas;locais próprios para fixação no chão;totalmente desmontável: Freso; ref. 24150</p>	2.962,00	05	14.810,00
	<p>Gangorra INDIVIDUAL FABRICADA EM POLÍMERO plástico RÍGIDO, PARA CRIANÇAS DE 1 A 6 ANOS. DIMENSÕES MÍNIMAS C x L x A (cm): COMPRIMENTO: 0,81 m x LARGURA: 0,28 m x ALTURA: 0,48 m. PESO MÍNIMO DE 2,5 kg. PRODUTO REFERÊNCIA MARCA XALINGO ref. 0937.6</p>	229,00	10	2.290,00
	<p>Com a gangorra dupla Cavalinho Xalingo, as crianças vão entrar no embalo da diversão. Indicado para uso com duas crianças, é fabricado em plástico rígido, o que facilita a limpeza. Possui som de galope e adesivos decorativos; med. 106 x 39,5 x 49 cm. - Xalingo : ref. 0930.8</p>	262,00	20	5.240,00
	<p>Bonecas emborrachadas menina menino Branca e menina menino negra, medindo aprox. 20 cm cada. Sideral</p>	28,00	50	1.400,00
	<p>JOGO ESPUMADO, COM PEÇAS ENCAIXÁVEIS, FABRICADO EM ESPUMA DE ALTA PERFORMANCE REVESTIDO EM BAGUM IMPERMEÁVEL COLORIDO E RESISTENTE, COM DIMENSÕES MÍNIMAS DE 150 x 60 x 20 cm CONTENDO NO MÍNIMO 12 PEÇAS. Ref. Masterbrink</p>	462,00	05	2.310,00



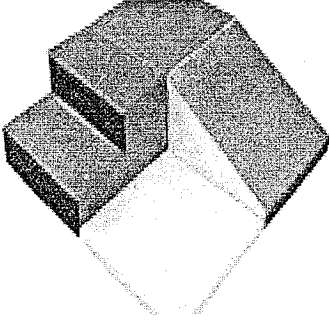

	<p>Bandinha Ritmica: Conjunto de 20 instrumentos mini reais, como segue: afuchê, agoqô, black, campanela, castanhola, chocalho, clave de rumba, conguê, flauta doce, ganzá, maraca, pandeiro pastoral, platinelas, prato, sino, surdador, tambor e triângulo: Brink Mobil. Ref. 400</p>	363,00	05	1.815,00
	<p>Sacola Quebra-Cuca Faixa etária: A partir de 2 ano(s) Composição: Contém 120 peças plásticas modelo grande na mochila. Dimensões: 40x24x18cm- ref. 1181 - Kistar</p>	139,00	05	695,00
	<p>DURA BLOCKS 250 PEÇAS gigantes C/BAÚ Medida aproximada: 58 x 38 x 38 cm. Ref. 554 - La Ruedita</p>	272,00	10	2.720,00
	<p>Kit cozinha completo com 13 acessórios tem cores lindas e vem com: 1 panelinha; 1 escorredor; 1 leiteira; 2 pratos; 2 copos; 2 facas; 2 garfos; 2 colheres - Calesita - ref. 331</p>	33,00	05	165,00
	<p>KIT DE BRINQUEDOS RÉPLICA DE FRUTAS E VEROURAS, COM 12 PEÇAS, CONFECIONADO EM PLASTICO INJETADO ATÓXICO, SEM REBARBAS, FALHAS OU PEÇAS SOLTAS QUE POSSAM SER ENGOLIDAS POR CRIANÇAS DE 0 A 4 ANOS</p>	39,00	05	195,00

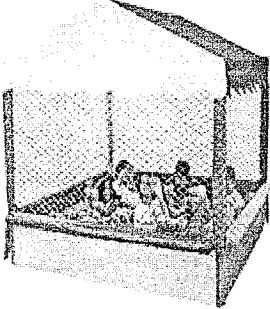

	<p>Master Baby em espuma de alta performance revestido em bagum impermeável colorido e resistente, contando 4 peças medindo 120 x 120 x 30 cm. fixadas com velcro. Masterbrink</p>	403,00	05	2.015,00
	<p>Lava-louças Casinha Flor, com som de água. Acompanham 16 acessórios entre pratinhos, xícaras, panelinhas e talheres. Possui prateleiras móveis. Med. 31,5 x 20 x 43 cm - Xalingo - ref. 0483.2</p>	79,00	05	395,00
	<p>Um ursinho colorido, pingente com bolinhas, espelho giratório e chocalhos em um arco colorido. O Baby Gym é centro de atividades onde o bebê se exercita estimulando os primeiros movimentos. Para divertir e estimular o seu bebe. Com: 1 Arco Baby Gym; 2 bases; 9 aneis; 3 pingentes- Galesita - ref. 901</p>	135,00	10	1.350,00
	<p>Triciclo turbo Resistentes e coloridos com rodas sopradas. Med. 60 cm, Xalingo ref. 0733.1</p>	103,00	60	6.180,00
	<p>PISCINA DE BOLINHAS 2 x 2 x 2 ETROS C/ 2000 BOLINHAS, com rede de proteção e cobertura.</p>	2.150,00	04	8.600,00

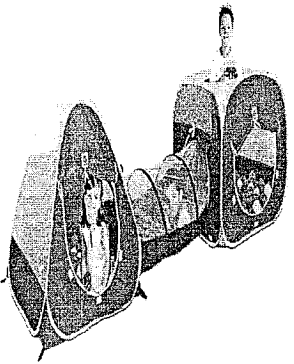

111129

	<p>DUAS TOCAS EM TECIDO POLIÉSTER SENDO UMA TRIANGULAR E OUTRA QUADRADA, COLORIDAS COM ARMAÇÃO EM AÇO. AS TOCAS SÃO INTERLIGADAS POR UM TÚNEL. ACOMPANHA 150 BOLINHAS COLORIDAS NAS CORES AMARELO, AZUL, VERDE E VERMELHO. PROPORCIONA CAPACIDADE DE LOCOMOÇÃO, CRIATIVIDADE E IMAGINAÇÃO DE FANTASIA. COM ESTA SUPER TOCA VOCÊ TERÁ INCRÍVEIS MOMENTOS DE PURA DIVERSÃO! COM : SACOLA; TOCA TRIÂNGULO; TOCA QUADRADA; TÚNEL; 150 BOLINHAS; INSTRUÇÃO DE MONTAGEM; BRASKIT</p>	288,00	05	1.440,00
	<p>Confeccionada em tecido de poliéster colorido e lavável, revestida com mola espiral medindo 4000x500mm. Acondicionada em sacola de tecido de poliéster com zíper e alça. Ref: 106 - Brink Mobil</p>	228,00	5	1.440,00

Anchieta - SC, 29 de Abril de 2014.

02.177.741/0001-78

PAPELARIA E BAZAR

BOM JESUS LTDA - ME

Rua Vereador Geraldo Garlet, 404

89970-000 - Centro

Anchieta - SC





Município de Capanema

Solicitação 67/2014

000030

Página:1

Solicitação		<i>Emitido em</i>	<i>Quantidade de itens</i>
<i>Número</i>	<i>Tipo</i>	08/05/2014	36
67	Aquisição de Material		
Solicitante		Processo Gerado	
<i>Código</i>	<i>Nome</i>	<i>Número</i>	
50665-6	JAQUELINE DE FATIMA RUHMKE VAZZOLLER	132/2014	
Local		Pagamento	
<i>Código</i>	<i>Nome</i>	<i>Forma</i>	
118	Educação Infantil	30 DIAS APÓS A ENTRE	
Órgão		Entrega	
<i>Nome</i>		<i>Local</i>	<i>Prazo</i>
07	Secretaria de Educação, Cultura e Esportes	CONFORME SOLICITAÇÕES	30 Dias

Descrição:

AQUISIÇÃO DE MATERIAIS LÚDICOS DIVERSOS PARA USO JUNTO AOS CENTROS DE EDUCAÇÃO INFANTIL DO MUNICÍPIO DE CAPANEMA - PR EM ATENDIMENTO AO PROGRAMA BRASIL CARINHOSO

001 Lote 001

Código	Nome	Unidade	Quantidade	Unitário	Valor
038383	BRINQUEDO FAZ DE CONTA MINI LANCHONETE, PARA A FAIXA ETÁRIA DE 3 A 10 ANOS E ABRANGE AMBOS OS SEXOS. CONTÉM: 1 LANCHONETE, 1 AVENTAL, 1 MÁQUINA DE CAFÉ E SUCO, 2 COPOS, 2 XÍCARAS, 2 COLHERES, 1 HAMBÚRGUER, 2 CACHORROS QUENTES, 2 PORÇÕES DE BATATA FRITA, 2 SORVETES, 1 TUBO CATCHUP, 1 TUBO MOSTARDA, 1 FRIGIDEIRA, 1 TOSTADEIRA, 1 ESPATULA, 1 COLHER DE SORVETE, 1 PEGADOR, BRINQUEDO E ACESSÓRIOS EM PLÁSTICO INJETADO ATÓXICO, SEM REBARBAS, QUINAS VIVAS, PEÇAS SOLTAS QUE POSSAM SER ENGOLIDAS POR CRIANÇAS DA FAIXA ETÁRIA INDICADA. PRODUTO COM SELO DE APROVAÇÃO DO INMETRO. PRODUTO MARCA REFERÊNCIA: CALESITA, MODELO 352	UN	5,00	380,00	1.900,00
038384	ALINHAVO DE ANIMAIS COM DEZ PEÇAS EM MDF, 10 BASES PERFURADAS DE 16 x 16 cm, SERIGRAFADAS COM ILUSTRAÇÕES SORTIDAS DE ANIMAIS MAIS 10 CADARÇOS DE POLIÉSTER COLORIDOS (MEDINDO 70 cm), QUE ALINHAM AS FIGURAS DA BASE. PRODUTO COM CERTIFICAÇÃO DO INMETRO	JG	5,00	87,00	435,00
038385	ALINHAVO DE FRUTAS LEGUMES COM DEZ PEÇAS EM MDF, 10 BASES PERFURADAS DE 16 x 16 cm, SERIGRAFADAS COM ILUSTRAÇÕES SORTIDAS DE FRUTA E LEGUMES MAIS 10 CADARÇOS DE POLIÉSTER COLORIDOS (MEDINDO 70 cm), QUE ALINHAM AS FIGURAS DA BASE. PRODUTO COM CERTIFICAÇÃO DO INMETRO	JG	5,00	87,00	435,00
038386	BANDINHA RÍTMICA: CONJUNTO DE 20 INSTRUMENTOS MINI REAIS, COMO SEGUE: AFUCHÊ, AGOGÔ, BLACK, CAMPANELA, CASTANHOLA, CHOCALHO, CLAVE DE RUMBA, CONGUÊ, FLAUTA DOCE, GANZÁ, MARACA, PANDEIRO PASTORIAL, PLATINELAS, PRATO, SINO, SURDO-MOR, TAMBOR E TRIÂNGULO. PRODUTO REFERÊNCIA MARCA BRINK MOBIL. REF. 400	JG	5,00	362,00	1.810,00
038387	BATE MARTELO COMPOSTO POR APARELHO DE CRAVAR PINOS MEDINDO 10 x 20 X 25 cm, COM FRENAGEM EM BORRACHA, ACOMPANHADO DE QUATRO PINOS E UM MARTELO DE MADEIRA, BASTANDO GIRAR O BRINQUEDO EM 180º PARA REINICIAR A ATIVIDADE	UN	10,00	36,00	360,00
038388	BOLA BOBAHT, CONFECCIONADA EM PLÁSTICO INFLÁVEL. MEDINDO 850 mm DE DIÂMETRO, ACONDICIONADO EM EMBALAGEM PLÁSTICA.	UN	10,00	103,00	1.030,00
038389	BOLA DE TÊNIS DIÂMETRO APROXIMADO DE 6,5 cm, PESO APROXIMADO DE 70 g	UN	100,00	1,64	164,00
038390	BOLA DE VOLEI DE QUADRA, 21 cm DE DIÂMETRO, PARTE EXTERNA EM NAPA, CÂMARA DE BORRACHA, CORES VARIADAS, PESO 265 g	UN	50,00	39,00	1.950,00
038391	BOLINHAS COLORIDAS PARA PISCINA DE BOLINHAS, SACO COM 500 UNIDADES	SC	16,00	167,00	2.672,00
038392	BONECAS EMBORRACHADA MENINA OU MENINO, CORES VARIADAS (BRANCA E NEGRA) MEDINDO APROXIMADAMENTE 20 CM CADA	UN	50,00	24,67	1.233,50
038393	BRINQUEDO DE FAZ-DE-CONTA MINI MERCADO, INDICADO PARA CRIANÇAS DE 02 A 06 ANOS, INCLUSOS ACESSÓRIOS COMO BALANÇA, CESTINHA DE COMPRAS, MODELOS DE FRUTAS, MODELOS DE LEGUMES, TELEFONE E MÁQUINA REGISTRADORA, TODOS EM PLÁSTICO INJETADO. BRINQUEDO E ACESSÓRIOS EM PLÁSTICO INJETADO ATÓXICO, SEM REBARBAS, QUINAS VIVAS, PEÇAS SOLTAS QUE POSSAM SER ENGOLIDAS POR CRIANÇAS DA FAIXA ETÁRIA INDICADA. PRODUTO COM SELO DE APROVAÇÃO DO INMETRO. MEDIDAS DO PRODUTO: (C X L X A) 62X28X58 cm PRODUTO MARCA REFERÊNCIA: MARCA CALESITA, MODELO MINI MARKET 313	UN	5,00	174,67	873,35
038394	BRINQUEDO FAZ DE CONTA TIPO MÁQUINA DE LAVAR LOUÇA, EQUIPADO COM SOM QUE REPRODUZ O BARULHO DA ÁGUA, ACOMPANHADO DE 16 PEÇAS TAIS COMO PRATOS, XÍCARAS, PANELA E TALHERES, TODOS EM PLÁSTICO. COM PRATELEIRAS	KIT	5,00	78,67	393,35



Município de Capanema

Solicitação 67/2014

000031

Página:2

MÓVEIS. MEDIDAS APROXIMADAS: 31,5 x 20 x 43 cm. PRODUTO REFERÊNCIA: MARCA XALINGO, REF. 0483.2					
038395	BRINQUEDO FAZ-DE-CONTA BANCADA DE TRABALHO E FERRAMENTAS EM PLÁSTICO TAIS QUAIS COMO MARTELO, MORSA, CHAVE DE FENDA, CHAVE INGLESA E FURADEIRA. BRINQUEDO E ACESSÓRIOS EM PLÁSTICO INJETADO ATÓXICO, SEM REBARBAS, QUINAS VIVAS, PEÇAS SOLTAS QUE POSSAM SER ENGOLIDAS POR CRIANÇAS DA FAIXA ETÁRIA INDICADA. PRODUTO COM SELO DE APROVAÇÃO DO INMETRO. MEDIDAS APROXIMADAS DO PRODUTO: (C X L X A) 50 x 40 x 50,5 cm PRODUTO REFERÊNCIA: MARCA CALESITA, MODELO 450	KIT	5,00	211,00	1.055,00
038396	BRINQUEDO FAZ-DE-CONTA TIPO TELEFONE PARA ESTÍMULO DE ÁREAS DE COGNIÇÃO TAIS COMO LÓGICO-MATEMÁTICA, CAUSA E EFEITO, COORDENAÇÃO OLHOS E MÃOS E EXPLORAÇÃO E EXPERIMENTAÇÃO. PRODUTO REFERÊNCIA: MARCA CALESITA, MODELO RIVAPHONE (REF. 610)	UN	50,00	53,00	2.650,00
038397	CAMA ELÁSTICA COMPLETA DE 3,05 METROS DE DIÂMETRO MONTAGEM SEM PARAFUSOS. ESTRUTURA EM AÇO GALVANIZADO, O QUE NÃO EVITA PROBLEMAS DE FERRUGEM OU CORROSÃO, SE MONTADA AO TEMPO, DEVENDO O USUÁRIO TOMAR OS DEVIDOS CUIDADOS. LONA DE SALTO COM PROTEÇÃO UV E SEM EMENDA. REDE DE PROTEÇÃO LATERAL E PROTEÇÃO DAS MOLAS MULTICOLORIDA. ACOMPANHA ESCADA. BRINQUEDO SUGERIDO PARA CRIANÇAS ACIMA DE 3 ANOS ACOMPANHADOS POR ADULTO. TAMANHO DA LONA DE SALTO: 2,53m SUPORTA ATÉ 110 kg, DIMENSÃO: 3,05 m (DIÂMETRO); TAMANHO DA REDE: 9,70m x 1,20m; DISTÂNCIA DO CHÃO ATÉ A LONA: 66cm (ALTURA); ALTURA TOTAL DA CAMA ELÁSTICA MONTADA: 1,96m; ESPESSURA DO CANO: 1,6mm; DIÂMETRO DO CANO: 3,8cm; ESTRUTURA DE AÇO GALVANIZADO (INT. E EXT.); SISTEMA DE IMPULSÃO POR 64 MOLAS DE 17cm; LONA DE SALTO C/ PROTEÇÃO UV E REFERÊNCIA DE CENTRO; PROTEÇÃO SOBRE MOLAS COLORIDAS EM ESPUMA COM REVESTIMENTO EM PVC (NÃO ABSORVE ÁGUA); ESCADA COM 3 DEGRAUS; 4 PÉS/ 8 PIRULITOS; REDE DE PROTEÇÃO EM POLIPROPILENO MULTICOLORIDO MALHA 10; SISTEMA DE MONTAGEM POR ENCAIXE; MANUAL DE INSTRUÇÃO EM PORTUGUÊS.	UN	2,00	2.273,33	4.546,66
038398	CERCADO PLAYGROUND DESMONTÁVEL, COM REGULAGEM, TRAVAS DE SEGURANÇA QUATRO BORDAS E NO FUNDO DO CERCADO; SISTEMA DE REGULAGEM DA ALTURA DO COLCHÃO; COLCHÃO REMOVÍVEL E DOBRÁVEL, MOSQUETEIRO; ESTRUTURA EM TUBO DE AÇO CARBONO DIÂMETRO MÍNIMO APROXIMADO A 3/4" PINTADO COM TINTA EPÓXI A PÓ. CAPACIDADE PARA CRIANÇAS DE ATÉ 17 kg. INCLUSA BOLSA PARA GUARDAR E TRANSPORTAR DIMENSÕES MÍNIMAS ABERTO (A x L x P): 80 x 100 x 80 cm ; MARCA REFERÊNCIA: BURIGOTTO	UN	2,00	386,67	773,34
038399	CHOCALHO GIRASSOL MEDIDAS 15x4x15, PRODUTO REFERÊNCIA MARACA ELKA: REFERÊNCIA 00459	UN	50,00	8,07	403,50
038400	CONJUNTO BRINQUEDOS VARIADOS TIPO BICHINHO DE BORRACHA (BRINQUEDO PARA BANHO/NATAÇÃO), MEDINDO 12 cm COM 12 BICHINHOS DIFERENTES; PRODUTO REFERÊNCIA MARCA SIDERAL, REF. 040300	CONJ	25,00	75,67	1.891,75
038401	CONJUNTO DE BRINQUEDOS COM 4 CARRINHOS: BRINQUEDO EM PLÁSTICO TIPO CARRINHO PODENDO SER MODELO MINI JIPE, MINI TRATOR, MINI FÓRMULA OU MINI CARREGADEIRA. PARA CRIANÇAS EM IDADES DE 2 A 4 ANOS. BRINQUEDO EM PLÁSTICO IATÓXICO, SEM REBARBAS, QUINAS VIVAS, PEÇAS SOLTAS QUE POSSAM SER ENGOLIDAS POR CRIANÇAS DA FAIXA ETÁRIA INDICADA. PRODUTO COM SELO DE APROVAÇÃO DO INMETRO.	KIT	250,00	65,67	16.417,50
038402	GANGORRA INDIVIDUAL FABRICADA EM POLÍMERO PLÁSTICO RÍGIDO, PARA CRIANÇAS DE 1 A 6 ANOS, DIMENSÕES MÍNIMAS C x L x A (cm): COMPRIMENTO: 0,81 m x LARGURA: 0,28 m x ALTURA: 0,48 m, PESO MÍNIMO DE 2,5 kg. PRODUTO REFERÊNCIA MARCA XALINGO REF. 0937.6	UN	10,00	227,00	2.270,00
038403	GANGORRA MÓVEL PARA DUAS CRIANÇAS, FABRICADA EM POLÍMERO PLÁSTICO RÍGIDO INJETADO DE, PARA CRIANÇAS DE 1 A 6 ANOS DIMENSÕES MÍNIMAS APROXIMADAS 106 x 39,5 x 49 cm PRODUTO REFERÊNCIA MARCA XALINGO REF. 0930.8	UN	20,00	261,67	5.233,40
038404	JOGO ESPUMADO, COM PEÇAS ENCAIXÁVEIS, FABRICADO EM ESPUMA DE ALTA PERFORMANCE REVESTIDO EM BAGUM IMPERMEÁVEL COLORIDO E RESISTENTE, COM DIMENSÕES MÍNIMAS DE 150 x 60 x 20 cm CONTENDO NO MÍNIMO 12 PEÇAS.	JG	5,00	460,67	2.303,35
038405	KIT BLOCOS DE MONTAR (SEMELHANTE A LEGO) COM 250 PEÇAS DE DIFERENTES FORMATOS E ENCAIXES COMPOSTAS DE PVC PARA CRIANÇAS A PARTIR DE 2 ANOS. PEÇAS ACONDICIONADAS EM SACOLA OU BALDE.	KIT	5,00	269,33	1.346,65
038406	KIT BLOCOS DE MONTAR (SEMELHANTE A LEGO) COM NO MÍNIMO 120 TAMANHO GRANDE. PRODUTO REFERÊNCIA MARCA KISTAR REF. 1181	KIT	5,00	137,00	685,00
038407	KIT BLOCOS PARA CONSTRUÇÃO COM 100 PEÇAS COLORIDAS EM MADEIRA MACIÇA, COM ILUSTRAÇÕES. ACONDICIONADAS EM POTE OU SACOLA TRANSPARENTES	KIT	5,00	78,67	393,35
038408	KIT CONSTRUTOR MÍNIMO 24 PEÇAS EM ESPUMA REVESTIDA POR BAGUM, ACONDICIONADOS EM SACOLA PLÁSTICA MEDIDAS 27x31x37	UN	5,00	147,00	735,00
038409	KIT COZINHA COMPLETO COM 13 ACESSÓRIOS, COLORIDOS, COMPOSTO POR UMA PAINEL, UM ESCORREDOR, UMA LEITEIRA, DOIS PRATOS, 2 COPOS, DUAS FACAS, DUAS COLHERES	KIT	5,00	32,33	161,65



Município de Capanema

Solicitação 67/2014

0000032

Página:3

038410	KIT DE BRINQUEDOS RÉPLICA DE FRUTAS E VERDURAS, COM 12 PEÇAS, CONFECIONADO EM PLASTICO INJETADO ATÓXICO, SEM REBARBAS, FALHAS OU PEÇAS SOLTAS QUE POSSAM SER ENGOLIDAS POR CRIANÇAS DE 0 A 4 ANOS	KIT	5,00	37,00	185,00
038411	KIT DE PEÇAS ESPUMADAS FABRICADAS EM ESPUMA DE ALTA PERFORMANCE REVESTIDAS EM BAGUM IMPERMEÁVEL COLORIDO, FIXADAS COM VELCRO NAS MEDIDAS APROXIMADAS DE 140 x 160 x 50 cm. CONTENDO 4 PEÇAS. MARCA REFERÊNCIA MASTERBRINK	KIT	5,00	402,00	2.010,00
038412	MÓBILE COLORIDO PARA ESTÍMULO DO BEBÊ, COMPOSTO POR DUAS BASES, UM ARCO, NOVE ANÉIS, TRÊS PINGENTES, ESPELHO GIRATÓRIO. CHOCHALHOS PARA ESTÍMULO DOS RIMEIROS MOVIMENTOS DA CRIANÇA. PRODUTO REFERÊNCIA: MARCA CALESITA, MODELO BABY GYM (REF. 901)	UN	10,00	134,00	1.340,00
038413	MOTOCA FABRICADA EM POLÍMERO PLÁSTICO INJETADO DE DUPLA CAMADA, TRÊS RODAS DIMENSÕES APROXIMADAS DO PRODUTO: 51 x 55 x 67 cm (A x L x P) PESO LÍQUIDO MÍNIMO APROXIMADO DO PRODUTO: 3,4kg. PRODUTO REFERÊNCIA MOTOCA JET BAN: MARCA REFERÊNCIA BANDEIRANTE	UN	60,00	103,00	6.180,00
038414	PISCINA DE BOLINHAS 2 x 2 x 2 METROS C/ 2000 BOLINHAS	SC	4,00	2.116,67	8.466,68
038415	PLAYGROUD COMPOSTO POR BALANÇO COM ESTRUTURA EM PLÁSTICO E CADEIRA PARA 1 CRIANÇA; CADEIRA COM BARRA DE SEGURANÇA, COM ENCAIXE PARA AS MÃOS; BARRA DE SEGURANÇA QUE SE LEVANTA PARA FACILITAR O ACESSO DA CRIANÇA À CADEIRA; CINTO DE SEGURANÇA VERTICAL, QUE EVITA QUE A CRIANÇA ESCORREGUE POR BAIXO DA BARRA DE SEGURANÇA; ASSENTO COM APOIO PARA AS COSTAS; 2 ESCORREGADORES COMPOSTOS POR 3 ITENS CADA UM : 1 RAMPA, 1 ESCADA, 1 TIRANTE CENTRAL ; 1 ESCADAS COM 4 DEGRAUS, SENDO QUE O ÚLTIMO DEGRAU (MAIS ALTO) FICA LIVRE PARA APOIO DOS PÉS E NIVELADO COM O INÍCIO DA RAMPA; CORRIMÃO INCORPORADO À PRÓPRIA ESCADA, SEM SALIÊNCIAS; TOPO DA ESCADA COM 2 LATERAIS ALTAS O SUFICIENTE PARA DAR SEGURANÇA A CRIANÇAS MENORES; A CONEXÃO DOS ESCORREGADORES À ESTRUTURA DO BALANÇO É FEITA POR 2 CONECTORES PLÁSTICOS LOCALIZADOS NA BASE E NO MEIO DAS ESTRUTURAS; LOCAIS PRÓPRIOS PARA FIXAÇÃO NO CHÃO; TOTALMENTE DESMONTÁVEL: PRODUTO REFERÊNCIA MARCA FRESO; REF 24150	CONJ	5,00	2.944,00	14.720,00
038416	TOCA DUPLA EM TECIDO POLIÉSTER SENDO UMA TRIANGULAR E OUTRA QUADRADA, COLORIDAS COM ARMAÇÃO EM AÇO. TOCAS SÃO POR UM TÚNEL. ACOMPANHA 150 BOLINHAS COLORIDAS NAS CORES AMARELO, AZUL, VERDE E VERMELHO. ACOMPANHA COM : 1 SACOLA; 1 TOCA TRIÂNGULO; 1 TOCA QUADRADA; 1 TÚNEL; 150 BOLINHAS; 1 INSTRUÇÃO DE MONTAGEM; BRASKIT	UN	5,00	286,33	1.431,65
038417	TÚNEL CENTOPEIA CONFECCIONADO EM TECIDO POLIÉSTER COLORIDO E LAVÁVEL, REVESTIDO A COM MOLA ESPIRAL, MEDINDO 4000 x 500 mm, ACONDICIONADO EM SACOLA DE TECIDO DE POLIÉSTER COM E ALÇA	UN	5,00	229,00	1.145,00
038425	ALINHAVO DE NUMERAIS COM DEZ PEÇAS EM MDF MEDINDO 10 x 15 cm, SERIGRAFADA COM NUMERAIS DE 0 A 9, MAIS DEZ CADARÇOS COLORIDOS DE POLIÉSTER (MEDINDO 70 cm), QUE ALINHAM OS NUMERAIS. PRODUTO COM CERTIFICAÇÃO DO INMETRO	JG	5,00	87,00	435,00

TOTAL 90.035,68

TOTAL GERAL 90.035,68

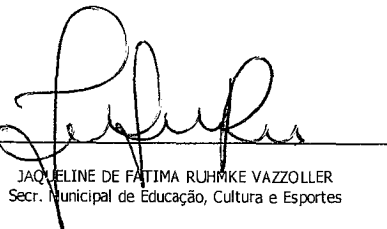

JAQUELINE DE FATIMA RUHMKE VAZZOLLER
Secr. Municipal de Educação, Cultura e Esportes



Prefeitura Municipal de Capanema

000033

PREGÃO PRESENCIAL: 020

CAPANEMA, 12/05/2014

PROTOCOLO NUMERO: 020

DE: JAQUELINE DE FÁTIMA RUHMKE VAZZOLLER – SECRETÁRIA DE EDUCAÇÃO,
CULTURA E ESPORTES
PARA: LINDAMIR MARIA DE LARA DENARDIN - PREFEITA MUNICIPAL

Senhora LINDAMIR MARIA DE LARA DENARDIN

Pelo presente solicitamos a Vossa Senhoria a competente Autorização para AQUISIÇÃO DE MATERIAIS LÚDICOS DIVERSOS PARA USO JUNTO AOS CENTROS DE EDUCAÇÃO INFANTIL DO MUNICÍPIO DE CAPANEMA – PR EM ATENDIMENTO AO PROGRAMA BRASIL CARINHOSO.

Esta Licitação se faz necessário para AQUISIÇÃO DE MATERIAIS LÚDICOS DIVERSOS PARA USO JUNTO AOS CENTROS DE EDUCAÇÃO INFANTIL DO MUNICÍPIO DE CAPANEMA – PR EM ATENDIMENTO AO PROGRAMA BRASIL CARINHOSO.

O Custo Maximo Global importa em R\$ 90.035,68 (Noventa Mil e Trinta e Cinco Reais e Sessenta e Oito Centavos).

Cordialmente

JAQUELINE DE FÁTIMA RUHMKE VAZZOLLER –
SECRETÁRIA DE EDUCAÇÃO, CULTURA E ESPORTES



Prefeitura Municipal de Capanema

000034

PREGÃO PRESENCIAL: 020

CAPANEMA, 12/05/2014.

PROTOCOLO NÚMERO: 020

DE: PREFEITA MUNICIPAL

PARA: DEPTO. DE CONTABILIDADE
DEPTO. JURÍDICO
COMISSÃO LICITAÇÃO

Preliminarmente à autorização solicitada mediante ofício numero 020 o presente processo deverá tranitar pelos setores competentes com vistas:

- 1- à indicação de recursos de ordem orçamentária para fazer frente a despesa;
- 2 - à elaboração de parecer sobre a necessidade de procedimento licitatório, indicando a modalidade e o tipo de licitação a serem adotados no certame;
- 3- à elaboração da minuta do instrumento convocatório da licitação e da minuta do contrato;
- 4- ao exame e aprovação das minutas indicadas no item 3 acima

Cordialmente



Lindamir Maria de Lara Denardin
Prefeita Municipal



Prefeitura Municipal de Capanema

1111035

PREGÃO PRESENCIAL: 020

CAPANEMA, 12/05/2014

PROTOCOLO NUMERO: 020

DE: DEPTO DE CONTABILIDADE
PARA: PREFEITA MUNICIPAL

Em atenção ao ofício numero **020** expedido por Vossa Senhoria em, 12/05/2014 informamos a existência de previsão de recursos orçamentários para assegurar o pagamento das obrigações decorrentes da aquisição constante do ofício numero supra, sendo que o pagamento será efetuado através da Dotação Orçamentária;

DOTAÇÕES			
Exercício da despesa	Conta da despesa	Funcional programática	Fonte de recurso
2014	961	07.001.12.365.12022-118	141

Cordialmente,

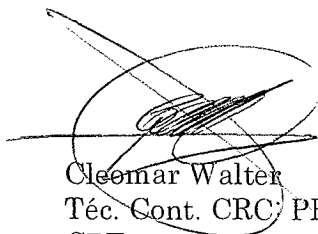

Cleomar Walter
Téc. Cont. CRC PR-046483/O-2
CPF: 723.903.959-53



Prefeitura Municipal de Capanema

1111036

PREGÃO PRESENCIAL: 020

CAPANEMA, 12/05/2014

PROTOCOLO NUMERO: 020

DE: COMISSÃO DE LICITAÇÕES

PARA: DEPARTAMENTO JURIDICO

Pelo presente encaminhamos a Vossa Senhoria minuta do Edital de Licitação nº 020, modalidade PREGÃO, para os fins previsto no parágrafo único do art. 38 da Lei nº 8.666/93.

Cordialmente,

Gabriel Felipe Cipriani
Pregoeiro



PARECER JURÍDICO Nº 57/2014
PREGÃO PRESENCIAL Nº. 20/2014

INTERESSADO: Comissão Permanente de Licitações

ASSUNTO: AQUISIÇÃO DE MATERIAIS LÚDICOS DIVERSOS PARA USO JUNTO AOS CENTROS DE EDUCAÇÃO INFANTIL DO MUNICÍPIO DE CAPANEMA – PR EM ATENDIMENTO AO PROGRAMA BRASIL CARINHOSO.

1 – CONSULTA:

A Comissão Permanente de Licitações, designada pela portaria nº. 5767/2014, encaminha para análise desta Procuradoria Jurídica, minuta de edital de pregão presencial, tipo menor preço por item, para a aquisição de materiais lúdicos diversos, conforme condições e especificações contidas no edital e seus anexos.

Constam a minuta de edital e seus anexos: Anexo 01 – Descrição do objeto a ser executado e demais informações; Anexo 02 – Modelo de Carta de Credenciamento; Anexo 03 – Modelo de Declaração de Alteração Relacionada ao Contrato Social; Anexo 04 – Modelo de Declaração de Idoneidade; Anexo 05 – Modelo de Declaração de Cumprimento dos Requisitos de Habilitação; Anexo 06 – Modelo de Declaração de Observância ao Disposto do Inciso XXXIII do Artigo 7º da Constituição Federal; Anexo 07 – Minuta de Contrato; Anexo 08 - Declaração de Microempresa ou Empresa de Pequeno Porte, e Anexo 09 – (Termo de Referência).

É o relatório.

2 – PARECER:

Importante asseverar, inicialmente, que esta Procuradoria se atém, tão-somente, a questões relativas à legalidade das minutas, ressaltando, portanto, que todo procedimento deverá observar a legislação mencionada no corpo deste parecer, principalmente no tocante a prazos e atos essenciais, não nos competindo nenhuma





consideração acerca do mérito da presente contratação e da discricionariedade da Administração Pública ao traçar os parâmetros dos serviços entendidos como necessários, bem como da forma para a sua execução.

2.1 - Da licitação: do cabimento da modalidade Pregão Presencial

No tocante à escolha da modalidade pregão, os fundamentos estão assentados em dois fatores: (1) a possibilidade jurídica de caracterização do objeto da licitação como um serviço comum, nos termos da lei 10.520, de 2002; e (2) a necessidade de se contratar aquele que oferece o menor valor pelo serviço/bem, dentro dos parâmetros objetivamente fixados no edital.

Pregão é modalidade de licitação instituída pela Lei Federal nº. 10.520/2002, restrita à contratação de bens e serviços comuns, com disciplina e procedimentos próprios visando a acelerar o processo de escolha de futuros contratados da Administração em hipóteses determinadas e específicas, aplicando-se, subsidiariamente, as normas da Lei 8.666/93. A própria lei acima mencionada, em seu art. 1º, Parágrafo Único, esclarece o que se deve entender por “bens e serviços comuns”:

“Consideram-se bens e serviços comuns, para os fins e efeitos deste artigo, aqueles cujos padrões de desempenho e qualidade possam ser objetivamente definidos pelo edital, por meio de especificações usuais no mercado”.

A doutrina tem muito estudado a abrangência da expressão “bens e serviços comuns”, citem-se as considerações do insigne Professor José dos Santos Carvalho Filho, em sua obra “Manual de Direito Administrativo” (25ª Ed., Editora Atlas, p. 304), para quem a amplitude do termo “serviços comuns” permite a adoção do pregão para praticamente todos os serviço:

“Para especificar quais os bens e serviços comuns, e diante da previsão legal de ato regulamentar, foi expedido o Decreto nº 3.555, de 8.8.2000 (publ. Em 9.8.2000). No anexo, onde há a enumeração, pode constatar-se que praticamente todos os bens





e serviços foram considerados comuns; poucos, na verdade, estarão fora da relação, o que significa que o pregão será adotado em grande escala”.

Também o Tribunal de Contas da União, em análise quanto à abrangência do significado de bens e serviços comuns, já se manifestou diversas vezes, tais como nos acórdãos 313/2004, 2.471/2008, ambos do Plenário:

“11. O administrador público, ao analisar se o objeto do pregão enquadra-se no conceito de bem ou serviço comum, deverá considerar dois fatores: os padrões de desempenho e qualidade podem ser objetivamente definidos no edital? As especificações estabelecidas são usuais de mercado? Se esses dois requisitos forem atendidos o bem ou serviço poderá ser licitado na modalidade pregão.

12. A verificação do nível de especificidade do objeto constitui um ótimo recurso a ser utilizado pelo administrador público na identificação de um bem de natureza comum. Isso não significa que somente os bens pouco sofisticados poderão ser objeto do pregão, ao contrário, objetos complexos também podem ser enquadrados como comuns (...).”

(Acórdão n° 313/2004 – Plenário)

“19. O entendimento de bem comum, de acordo com diversos autores, nada tem a ver com a complexidade do bem adquirido e sim com produtos que sejam comumente encontrados no mercado, sem a necessidade de alterações específicas para o fornecimento em questão”.

(Acórdão n° 2.471/2008 – Plenário)

Logo, em virtude da descrição objetiva, no edital, dos padrões de desempenho e qualidade dos objetos pretendidos pela Administração (Anexo 9 – termo de referência), bem como da verificação de existência de um mercado diversificado vasto, competitivo e com capacidade para identificar, amplamente, as especificações usuais do objeto da licitação, infere-se que o objeto deste certame pode ser considerado como bem comum.

2.2- Do Termo de Referência

Em licitações realizadas na modalidade pregão, é obrigatória a elaboração de termo de referência, que deve dispor sobre as condições gerais de execução do contrato.



Termo de referência é documento prévio ao procedimento licitatório. Serve de base para elaboração do edital, a exemplo de projeto básico.

O Termo de Referência deve conter todos os elementos capazes de definir o objeto, de forma clara, concisa e objetiva, bem assim com nível de precisão adequado para caracterizar o bem ou o serviço. Tem função similar à do projeto básico exigido para as demais modalidades de licitação, porém de forma mais simples, em razão da natureza comum que deve revestir o objeto a ser contratado por pregão.

Destarte, limitando-se a examinar a presença de especificações mínimas do objeto a ser adquirido, denota-se que o Termo de Referência constante dos autos atende aos requisitos legais, fornecendo subsídios claros e suficientes para que os licitantes elaborem as suas propostas.

2.3 - Das minutas de edital e do contrato

A análise das minutas de edital e de contrato será conduzida à luz da legislação aplicável ao presente caso, qual seja, a Lei 10.520/2002, a Lei Complementar Federal nº 123/2006, que instituiu o Estatuto Nacional da Microempresa e da Empresa de Pequeno Porte, bem como, de forma subsidiária, a Lei 8.666/93.

No tocante à minuta do edital, verifica-se que há a previsão das condições essenciais de procedibilidade, conforme o art. 40, da Lei 8.666/93, bem como os requisitos da Lei 10.520/2002.

Nesse mesmo rumo, destaca-se que a minuta de contrato detalha o objeto, a forma do fornecimento, o preço, a vigência, o pagamento, os prazos e as condições de entrega, as obrigações das partes, a dotação orçamentária, as sanções, a forma de fiscalização, a formas de rescisão, a possibilidade de alteração, as medidas acautelatórias, a forma de publicação, os casos omissos e o foro.



Prefeitura Municipal de Capanema

Procuradoria Municipal

procuradoria@capanema.pr.gov.br

11111041

3 – CONCLUSÃO

Diante do exposto, esta Procuradoria se manifesta **favoravelmente** à publicação da minuta de edital em apreço, bem como de seus anexos, ora rubricados com o intuito de identificar a documentação examinada.

Capanema, 12 de maio de 2014.

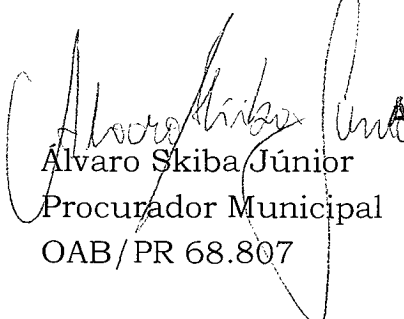
Alvaro Skiba Júnior
Procurador Municipal
OAB/PR 68.807

Alvaro Skiba Júnior
Procurador Municipal
de Capanema - PR
Dec. N° 5588/2014
OAB/PR 68.807



Prefeitura Municipal de Capanema

1111042

AUTORIZAÇÃO PARA LICITAÇÃO

PREGÃO PRESENCIAL: 020

CAPANEMA, 12/05/2014

PROTOCOLO NUMERO: 020

DE: PREFEITA MUNICIPAL
PARA: COMISSÃO DE LICITAÇÕES

Considerando as informações e pareceres contidos no presente processo **AUTORIZO** a licitação sob a modalidade PREGÃO, que tem por objeto a AQUISIÇÃO DE MATERIAIS LÚDICOS DIVERSOS PARA USO JUNTO AOS CENTROS DE EDUCAÇÃO INFANTIL DO MUNICÍPIO DE CAPANEMA – PR EM ATENDIMENTO AO PROGRAMA BRASIL CARINHOSO, nos termos da Lei nº 8.666/93, de 21 de junho de 1993.

A Comissão de Licitação é aquela nomeada pela Portaria N° 5766/2014.

Encaminhe-se ao Setor/Departamento de Licitação para as providências necessárias.

Lindamir Maria de Lara Denardin
Prefeita Municipal



Prefeitura Municipal de Capanema

0000043

AVISO DE LICITAÇÃO Nº 020

(Lei nº 8.666/93, art. 21)

Modalidade de licitação: PREGÃO PRESENCIAL

Síntese do objeto: AQUISIÇÃO DE MATERIAIS LÚDICOS DIVERSOS PARA USO JUNTO AOS CENTROS DE EDUCAÇÃO INFANTIL DO MUNICÍPIO DE CAPANEMA – PR EM ATENDIMENTO AO PROGRAMA BRASIL CARINHOSO.

Sessão de entrega de envelopes: 23/05/2014 até às 09:00 horas.

Sessão de Julgamento : 23/05/2014 às 09:00 horas.

Local para informações e obtenção do instrumento convocatório e seus anexos: Setor de Licitações da PREFEITURA MUNICIPAL DE CAPANEMA - PR
AV PEDRO VIRIATO PARIGOT DE SOUZA, 1080 - CENTRO
CAPANEMA - PR

Gabriel Felipe Cipriani
Pregoeiro



Prefeitura Municipal de Capanema

1111044

EDITAL DE LICITAÇÃO Nº 020
PREGÃO PRESENCIAL 020/2014
SECRETARIA DE EDUCAÇÃO, CULTURA E ESPORTES

1- PREÂMBULO

O Município de Capanema, por intermédio da Secretaria de Educação, Cultura e Esportes, mediante o Pregoeiro, designado pela Portaria nº 5766/2014, torna público para conhecimento dos interessados que na data, horário e local indicados, fará realizar licitação na modalidade **Pregão Presencial, do tipo MENOR PREÇO, com fornecimento imediato e integral dos objetos**, conforme as condições estabelecidas neste edital e seus anexos. O procedimento licitatório observará integralmente as disposições da Lei nº 10.520/02, do Decreto nº 5.450/05, da Lei Complementar nº 123/06, do Decreto nº 6.204/07 e, subsidiariamente, da Lei nº 8.666/93.

2- DA SESSÃO PÚBLICA DO PREGÃO PRESENCIAL:

DIA: 23/05/2014

HORÁRIO: 09h00min. (horário de Brasília/DF)

LOCAL: PREFEITURA MUNICIPAL DE CAPANEMA, situada à AV. PEDRO VIRIATO PARIGOT DE SOUZA, 1080 CENTRO - CAPANEMA - PR

3- DO OBJETO

3.1. O objeto da licitação é a escolha da(s) proposta(s) mais vantajosa(s) para **AQUISIÇÃO DE MATERIAIS LÚDICOS DIVERSOS PARA USO JUNTO AOS CENTROS DE EDUCAÇÃO INFANTIL DO MUNICÍPIO DE CAPANEMA - PR EM ATENDIMENTO AO PROGRAMA BRASIL CARINHOSO**, conforme especificado no formulário padronizado de proposta (anexo 01) e termo de Referência (anexo 09).

3.2. Todos os materiais deverão ter certificação do Inmetro.

4- DA DESPESA E DOS RECURSOS ORÇAMENTÁRIOS

4.1. A despesa com a aquisição do objeto, estimada em R\$ 90.035,68 (Noventa Mil e Trinta e Cinco Reais e Sessenta e Oito Centavos), conforme o orçamento estimativo disposto no Termo de Referência - Anexo 09, correrá à seguinte dotação orçamentária:

DOTAÇÕES			
Exercício da despesa	Conta da despesa	Funcional programática	Fonte de recurso
2014	961	07.001.12.365.12022-118	141



5 - DA PARTICIPAÇÃO NA LICITAÇÃO

5.1- Poderão participar desta licitação todos os interessados, do ramo pertinente ao objeto, que manifestarem interesse em participar do certame com antecedência de, no mínimo, 24 (vinte e quatro) horas da data marcada para a entrega da proposta.

5.2- Como requisito para participação neste Pregão, o licitante deverá entregar, na data da sessão pública do certame, uma declaração de que está ciente e concorda com as condições previstas neste edital e seus anexos e que cumpre plenamente os requisitos de habilitação definidos no item 14 deste edital.

5.2.1- A declaração falsa relativa ao cumprimento dos requisitos de habilitação e proposta sujeitará o licitante às sanções previstas neste edital.

5.3- Não poderão participar deste Pregão:

5.3.1- Empresas cujo objeto social não seja pertinente e compatível com o objeto deste Pregão.

5.3.1.1- Excepciona-se o disposto acima, nos casos em que tais sociedades apresentem autorização específica dos sócios para contratar com a Administração objeto diverso do previsto no contrato social ou estatuto;

5.3.1.2- A autorização assemblear deverá observar as regras de convocação e de quórum para instauração e deliberação previstas em lei para cada tipo de sociedade.

5.3.1.3- Para fins de comprovação, o licitante deverá apresentar a ata da assembléia ou o documento equivalente.

5.3.2- Empresas ou sociedades estrangeiras que não funcionem no país;

5.3.3- Empresas impedidas de licitar ou contratar com a União (art. 7º da Lei nº 10.520/02 e art. 28 do Decreto nº 5.450/05) ou suspensas temporariamente de participar de licitação ou impedidas de contratar com a Administração Pública (Art. 87, III, da Lei nº 8.666/93);

5.3.4- Empresas proibidas de contratar com o Poder Público, nos termos do art. 72, § 8º, V da Lei nº 9.605/98;

5.3.5- Empresas declaradas inidôneas para licitar ou contratar com a Administração Pública, enquanto perdurarem os motivos da punição ou até que seja promovida a reabilitação perante a própria autoridade que aplicou a penalidade;

5.3.6- Empresas em processo falimentar, em processo concordatário, em recuperação judicial ou extrajudicial;

5.3.7- Empresas de que sejam proprietários, controladores ou diretores Deputados ou Senadores (cfr. art. 54, II da Constituição);

5.3.8- Empresas proibidas de contratar com o Poder Público nos termos do art. 12 da Lei nº 8.429/92 (Lei de Improbidade Administrativa)

5.3.9- Quaisquer interessados que se enquadrem nas vedações previstas no artigo 9º da Lei nº 8.666/93.



5.4- O licitante deverá apresentar o preço unitário dos produtos devendo estar incluso todas as despesas com pessoal, encargos fiscais, previdenciários, sociais, trabalhistas, e quaisquer outras despesas incidentes sobre os serviços.

5.5- O descumprimento de qualquer condição de participação acarretará a inabilitação do licitante.

6- DA IMPUGNAÇÃO E PEDIDO DE INFORMAÇÕES SOBRE O EDITAL

6.1- Até 02 (dois) dias úteis antes da data fixada para abertura da sessão pública, qualquer pessoa poderá impugnar, por meio do sistema, o ato convocatório do pregão, mediante protocolo.

6.1.1- Caberá ao pregoeiro decidir sobre a impugnação no prazo de até 24 (vinte e quatro) horas.

6.1.2- Acolhida a impugnação contra o ato convocatório, será definida e publicada nova data para realização do certame.

6.2- Os pedidos de esclarecimentos referentes ao processo licitatório deverão ser enviados ao pregoeiro até 03 (três) dias úteis anteriores à data fixada para abertura da sessão pública, exclusivamente por meio eletrônico via internet, no endereço indicado no edital.

6.3- As impugnações e pedidos de esclarecimentos não suspendem os prazos previstos no certame.

6.4- As respostas às impugnações e os esclarecimentos prestados pelo pregoeiro serão autuados no processo licitatório e estarão disponíveis para consulta por qualquer interessado.

6.5 - Qualquer impugnação ao presente edital deverá ser protocolizada junto ao Protocolo da Prefeitura Municipal de Capanema, ou remetida via postal, endereçada a Divisão de Licitações do Município, considerando-se o prazo fatal para a tempestividade da impugnação a data de recebimento da correspondência, a qual deverá respeitar os itens 6.1 deste edital.

7- DO ENQUADRAMENTO COMO MICROEMPRESAS, EMPRESAS DE PEQUENO PORTE E EQUIPARADOS

7.1- O enquadramento como microempresa - ME ou empresa de pequeno porte - EPP dar-se-á nas condições do Estatuto Nacional da Microempresa e Empresa de Pequeno Porte, instituído pela Lei Complementar nº 123/06.

7.1.1- A sociedade cooperativa com receita bruta igual ou inferior a R\$ 3.600.000,00, em conformidade com as disposições do art. 34 da Lei nº 11.488/07 e do art. 3º, § 4º, VI da Lei Complementar nº 123/ receberá o mesmo tratamento concedido pela Lei Complementar nº 123/06 às ME/EPP.

7.1.2- A pessoa física ou o empresário individual enquadrados nos limites definidos pelo art. 3º da Lei Complementar nº 123/06 receberá o mesmo tratamento concedido pela Lei Complementar nº 123/06, às ME/EPP.



7.2- A fruição dos benefícios licitatórios determinados pela Lei Complementar nº 123/2006 independe da habilitação da microempresa, empresa de pequeno porte ou equiparado para a obtenção do regime tributário simplificado.

7.3- Os licitantes que se enquadrarem nas situações previstas no art. 3º da Lei Complementar nº 123/06, e não possuírem quaisquer dos impedimentos do § 4º do artigo citado, deverão apresentar declaração, sob as penas da lei, de que cumprem os requisitos legais para a qualificação como microempresa, empresa de pequeno porte ou equiparado, estando aptos a usufruir do tratamento favorecido estabelecido nos artigos 42 a 49 da referida Lei Complementar (Art. 11 do Decreto nº 6.204/07)

7.4- A declaração acima exigida deverá ser entregue juntamente com a documentação de habilitação.

8- DO CREDENCIAMENTO

8.1- O licitante, ou o seu representante, deverá, no local, data e horário indicados no preâmbulo deste Edital, apresentar-se ao Pregoeiro para efetuar seu credenciamento como participante deste Pregão, munido da sua carteira de identidade, ou de outro documento equivalente, e do documento que lhe dê poderes para manifestar-se durante a sessão pública em nome do licitante.

8.2- O licitante ou o seu representante que não se credenciar ou não comprovar seus poderes estará impedido de apresentar lances, formular intenção de recurso ou manifestar-se, de qualquer forma, durante a sessão.

8.3- Considera-se como representante do licitante qualquer pessoa habilitada, nos termos do estatuto ou contrato social, do instrumento público de procuração, ou particular com firma reconhecida, ou documento equivalente.

8.4- O estatuto, o contrato social ou o registro como empresário individual devem ostentar a competência do representante do licitante para representá-lo perante terceiros.

8.5- O instrumento de procuração público, ou particular com firma reconhecida, deve ostentar os necessários poderes para formulação de propostas e para a prática de todos os demais atos inerentes ao certame, devendo vir acompanhado dos documentos de constituição da empresa ou do registro como empresário individual.

8.6- Cada credenciado poderá representar apenas um licitante.

8.7- Cada licitante poderá credenciar apenas um representante.

9- DA ABERTURA DA SESSÃO

9.1- A abertura da presente licitação dar-se-á em sessão pública, na data, horário e local indicados no preâmbulo deste Edital, quando o licitante, ou o seu representante, após a fase de credenciamento, deverá apresentar ao Pregoeiro os seguintes documentos:

a) Declaração de cumprimento dos requisitos de habilitação (conforme modelo anexo);



Prefeitura Municipal de Capanema

000048

b) Declaração de microempresa ou empresa de pequeno porte, ou de cooperativa enquadrada no artigo 34 da Lei nº 11.488/07, quando for o caso (conforme modelo anexo), sob pena de não usufruir do tratamento diferenciado previsto na Lei Complementar nº 123, de 2006;

9.2-O licitante microempresa ou empresa de pequeno porte que se enquadrar em qualquer das vedações do artigo 3º, parágrafo 4º, da Lei Complementar nº 123/2006, não poderá usufruir do tratamento diferenciado previsto em tal diploma e, portanto, não deverá apresentar a respectiva declaração.

9.3-Envelopes da proposta de preços e da documentação de habilitação, separados, fechados e rubricados no fecho, opacos, contendo em suas partes externas e frontais, em caracteres destacados, os seguintes dizeres:

ENVELOPE Nº 1 - PROPOSTA DE PREÇOS
MUNICÍPIO DE CAPANEMA-PR
PREGÃO Nº 020/2014
(RAZÃO SOCIAL DO LICITANTE)
CNPJ Nº XXXX

ENVELOPE Nº 2 - DOCUMENTAÇÃO DE HABILITAÇÃO
MUNICÍPIO DE CAPANEMA-PR
PREGÃO Nº 020/2014
(RAZÃO SOCIAL DO LICITANTE)
CNPJ Nº XXXX

9.4-Será admitido o encaminhamento dos envelopes por via postal ou outro meio similar de entrega, mediante recibo ou aviso de recebimento, desde que entregues até 1 (uma) hora antes da abertura da sessão pública.

9.4.1-Nessa hipótese, os dois envelopes deverão ser acondicionados em invólucro único, endereçado diretamente à Comissão, com a seguinte identificação:

À COMISSÃO DE LICITAÇÃO
MUNICÍPIO DE CAPANEMA-PR
PREGÃO Nº 020/2014
SESSÃO EM 23/05/2014, ÀS 09H00MIN.

9.5-Os envelopes que não forem entregues nas condições acima estipuladas não gerarão efeitos como proposta.

9.6-A declaração falsa relativa ao cumprimento de qualquer condição sujeitará o licitante às sanções previstas neste Edital.



10- DA PROPOSTA DE PREÇO

10.1-A proposta de preços, emitida por computador, conforme modelo padronizado, redigida em língua portuguesa, com clareza, sem emendas, rasuras, acréscimos ou entrelinhas, devidamente datada e assinada, como também rubricadas todas as suas folhas pelo licitante ou seu representante, deverá conter:

10.1.1- As características do objeto de forma clara e precisa, descrevendo o produto ofertado, indicando a marca, modelo, quantidade, prazos de validade, de garantia e de entrega, no que for aplicável, bem como os valores unitários e o total, sob pena de desclassificação de sua proposta.

10.1.2- Preço unitário e total por item, em algarismo, expresso em moeda corrente nacional (real), de acordo com os preços praticados no mercado, considerando as quantidades constantes do Termo de Referência.

10.1.3- O licitante deverá observar o valor máximo especificado no Termo de referência, sob pena de desclassificação de sua proposta.

10.2- Nos preços ofertados já deverão estar inclusos os tributos, fretes, taxas, seguros, encargos sociais, trabalhistas e as despesas decorrentes da execução do objeto.

10.3- As propostas terão validade de **30 (trinta) dias** contados da data de abertura da sessão pública estabelecida no preâmbulo deste Edital.

10.3.1- Decorrido o prazo de validade das propostas, sem convocação para contratação, ficam os licitantes liberados dos compromissos assumidos.

10.4- Até a abertura da sessão, o licitante poderá retirar ou substituir a proposta anteriormente encaminhada.

10.5- Ao assinar a Proposta de Preços, o proponente estará assumindo automaticamente o cumprimento de todas as condições lá estabelecidas.

11- DA CLASSIFICAÇÃO DAS PROPOSTAS

11.1- O Pregoeiro verificará as propostas apresentadas, desclassificando aquelas que não estejam em conformidade com os requisitos estabelecidos neste Edital, que sejam omissas, apresentem irregularidades ou defeitos capazes de dificultar o julgamento.

11.2- A desclassificação de proposta será sempre fundamentada e registrada em Ata.

11.3- O Pregoeiro classificará o autor da proposta de menor preço e aqueles que tenham apresentado propostas em valores sucessivos e superiores em até 10% (dez por cento), relativamente à de menor preço, para participação na fase de lances.

11.4- Quando não forem verificadas, no mínimo, três propostas escritas de preços nas condições definidas no subitem anterior, o Pregoeiro classificará as melhores propostas subsequentes, até o máximo de três, para que seus autores participem dos lances verbais, quaisquer que sejam os preços oferecidos.



Prefeitura Municipal de Capanema

000050

12- DA FORMULAÇÃO DOS LANCES E DAS REGRAS DE DESEMPATE

12.1- Classificadas as propostas, de acordo com o Edital, o Pregoeiro dará início à etapa de apresentação de lances verbais pelos licitantes, que deverão ser formulados de forma sucessiva, em valores distintos e decrescentes.

12.1.1- O lance deverá ser ofertado pelo valor **UNITÁRIO** do item.

12.2- O Pregoeiro convidará individualmente os licitantes classificados, de forma sequencial, a apresentar lances verbais, a partir do autor da proposta classificada de maior preço e os demais, em ordem decrescente de valor.

12.3- A desistência em apresentar lance verbal, quando convocado pelo Pregoeiro, implicará a exclusão do licitante da etapa de lances e a manutenção do último preço por ele apresentado, para efeito de ordenação das propostas.

12.4- Não poderá haver desistência dos lances ofertados, sujeitando-se o proponente desistente à penalidade de multa de 2% sobre o valor máximo do objeto previsto no termo de referência.

12.5- Encerrada a etapa de lances, na hipótese de participação de licitante microempresa (ME) ou empresa de pequeno porte (EPP) ou cooperativa enquadrada no artigo 34 da Lei nº 11.488/2007 (COOP), será observado o disposto nos artigos 44 e 45, da Lei Complementar nº 123/2006, regulamentada pelo Decreto nº 6.204/2007.

12.6- O Pregoeiro identificará os preços ofertados pelas ME/EPP e COOP participantes que sejam iguais ou até 5% (cinco por cento) superiores ao menor preço, desde que a primeira colocada não seja uma ME/EPP/COOP.

12.7- As propostas ou lances que se enquadrarem nessa condição serão consideradas empatadas com a primeira colocada e o licitante ME/EPP/COOP melhor classificado terá o direito de apresentar uma última oferta para desempate, obrigatoriamente abaixo da primeira colocada, no prazo máximo de 5 (cinco) minutos.

12.8- Caso a ME/EPP/COOP melhor classificada desista ou não se manifeste no prazo estabelecido, serão convocadas as demais licitantes ME/EPP/COOP participantes que se encontrem naquele intervalo de 5% (cinco por cento), na ordem de classificação, para o exercício do mesmo direito, segundo o estabelecido no subitem anterior.

12.9- Caso sejam identificadas propostas de licitantes ME/EPP/COOP empatadas no referido intervalo de 5% (cinco por cento), será realizado sorteio para definir qual das licitantes primeiro poderá apresentar nova oferta, conforme subitens acima.

12.10- Havendo êxito neste procedimento, a ME/EPP/COOP assumirá a condição de melhor classificada no certame, para fins de aceitação. Não havendo êxito, ou tendo sido a melhor oferta inicial apresentada por ME/EPP/COOP, ou ainda não existindo ME/EPP/COOP participante, prevalecerá a classificação inicial.

12.11- Somente após o procedimento de desempate fictício, quando houver e a classificação final dos licitantes, será cabível a negociação de preço junto ao fornecedor classificado em primeiro lugar.



12.12- Havendo eventual empate entre propostas, ou entre propostas e lances, o critério de desempate será aquele previsto no artigo 3º, § 2º, da Lei nº 8.666/93, assegurando-se a preferência, sucessivamente, aos bens e serviços:

a) produzidos no País;

b) produzidos ou prestados por empresas brasileiras;

c) produzidos ou prestados por empresas que invistam em pesquisa e no desenvolvimento de tecnologia no País.

12.13- Persistindo o empate, o critério de desempate será o sorteio.

12.14- Apurada a proposta final classificada em primeiro lugar, o Pregoeiro poderá negociar com o licitante para que seja obtido melhor preço, observado o critério de julgamento, não se admitindo negociar condições diferentes daquelas previstas neste Edital.

12.15- Após a negociação do preço, o Pregoeiro iniciará a fase de aceitação e julgamento da proposta.

13- DA ACEITAÇÃO E JULGAMENTO DAS PROPOSTAS

13.1- O critério de julgamento será o de menor preço por item.

13.2- Como condição prévia à aceitação da proposta, caso o licitante detentor da proposta classificada em primeiro lugar tenha usufruído do tratamento diferenciado previsto nos artigos 44 e 45 da Lei Complementar nº 123/2006, o Pregoeiro poderá consultar o Portal da Transparência do Governo Federal (www.portaldatransparencia.gov.br), seção "Despesas – Gastos Diretos do Governo – Favorecido (pessoas físicas, empresas e outros)" para verificar se o somatório dos valores das ordens bancárias por ele recebidas, no exercício anterior, extrapola o limite de R\$ 3.600.000,00 (três milhões e seiscentos mil reais), previsto no artigo 3º, inciso II, da Lei Complementar nº 123/2006, ou o limite proporcional de que trata o artigo 3º, § 2º, do mesmo diploma, em caso de início de atividade no exercício considerado.

13.3- Para a microempresa ou empresa de pequeno porte, a consulta também abrangerá o exercício corrente, para verificar se o somatório dos valores das ordens bancárias por ela recebidas, até o mês anterior ao da sessão pública da licitação, extrapola os limites acima referidos, acrescidos do percentual de 20% (vinte por cento) de que trata o artigo 3º, §§ 9º-A e 12, da Lei Complementar nº 123/2006.

13.4- Constatada a ocorrência de qualquer das situações de extrapolamento do limite legal, o Pregoeiro indeferirá a aplicação do tratamento diferenciado em favor do licitante, conforme artigo 3º, §§ 9º, 9º-A, 10 e 12, da Lei Complementar nº 123/2006, com a consequente recusa do lance de desempate, sem prejuízo das penalidades incidentes.

13.5- Não ocorrendo situação de recusa com base na hipótese acima, o Pregoeiro examinará a proposta classificada em primeiro lugar quanto à compatibilidade do preço em relação ao valor estimado para a contratação e sua exequibilidade, bem como quanto ao cumprimento das especificações do objeto.



13.6- Havendo necessidade, o Pregoeiro suspenderá a sessão, informando a nova data e horário para a sua continuidade.

13.7- Se a proposta classificada em primeiro lugar não for aceitável, ou for desclassificada, o Pregoeiro examinará a proposta subsequente, e, assim sucessivamente, na ordem de classificação, até a apuração de uma proposta que atenda ao Edital.

13.8- Nessa situação, o Pregoeiro poderá negociar com o licitante para que seja obtido preço melhor.

13.9- No julgamento das propostas, o Pregoeiro poderá sanar erros ou falhas que não alterem sua substância, mediante despacho fundamentado, registrado em ata e acessível a todos, atribuindo-lhes validade e eficácia para fins de classificação.

13.10- Aceita a proposta classificada em primeiro lugar, o licitante deverá comprovar sua condição de habilitação, na forma determinada neste Edital.

14- DA HABILITAÇÃO

14.1- Como condição prévia ao exame da documentação de habilitação do licitante detentor da proposta classificada em primeiro lugar, o Pregoeiro poderá verificar o eventual descumprimento das condições de participação, especialmente quanto à existência de sanção que impeça a participação no certame ou a futura contratação, mediante a consulta aos seguintes cadastros:

a) CNAE (www.cnae.ibge.gov.br/);

b) SICAF;

c) Cadastro Nacional de Empresas Inidôneas e Suspensas – CEIS, mantido pela Controladoria-Geral da União (www.portaldatransparencia.gov.br/ceis/);

d) Cadastro Nacional de Condenações Cíveis por Atos de Improbidade Administrativa, mantido pelo Conselho Nacional de Justiça (www.cnj.jus.br/improbidade_adm/consultar_requerido.php).

14.2- A consulta aos cadastros será realizada em nome da empresa licitante e também de seu sócio majoritário, por força do artigo 12 da Lei nº 8.429/1992, que prevê, dentre as sanções impostas ao responsável pela prática de ato de improbidade administrativa a proibição de contratar com o Poder Público, inclusive por intermédio de pessoa jurídica da qual seja sócio majoritário.

14.3- Constatada a existência de sanção, o Pregoeiro reputará o licitante inabilitado, por falta de condição de participação.

14.4- Para a habilitação, o licitante deverá apresentar os documentos a seguir relacionados:

14.4.1. RELATIVA À HABILITAÇÃO JURÍDICA:

a. No caso de empresário individual: inscrição no Registro Público de Empresas Mercantis, a cargo da Junta Comercial da respectiva sede



b. No caso de sociedade empresária ou empresa individual de responsabilidade limitada - EIRELI: ato constitutivo, estatuto ou contrato social em vigor, devidamente registrado na Junta Comercial da respectiva sede, acompanhado de documento comprobatório de seus administradores;

b.1. Os documentos deverão estar acompanhados de todas as alterações ou da consolidação respectiva.

c. No caso de sociedade simples: inscrição do ato constitutivo no Registro Civil das Pessoas Jurídicas do local de sua sede, acompanhada de prova da indicação dos seus administradores.

d. No caso de microempresa ou empresa de pequeno porte: certidão expedida pela Junta Comercial ou pelo Registro Civil das Pessoas Jurídicas, conforme o caso, que comprove a condição de microempresa ou empresa de pequeno porte;

e. No caso de cooperativa:

e.1. A ata de fundação e o estatuto social em vigor, com a ata da assembléia que o aprovou, devidamente arquivado na Junta Comercial ou inscrito no Registro Civil das Pessoas Jurídicas da respectiva sede;

e.2. O registro de que trata o art. 107 da Lei nº 5.764, de 1971;

e.3. O regimento dos fundos instituídos pelos cooperados, com ata da assembléia que os aprovou;

e.4. Os editais de convocação das três últimas assembléias gerais extraordinárias;

e.5. A ata da sessão em que os cooperados autorizaram a cooperativa a contratar o objeto da licitação;

f. No caso de empresa ou sociedade estrangeira em funcionamento no País: decreto de autorização;

g. Para qualquer tipo de empresa: Certidão simplificada de registro do comércio - Junta Comercial, cuja pesquisa tenha sido realizada em data não anterior a 90 (noventa) dias da data prevista para apresentação dos envelopes, salvo o previsto na alínea "c" deste subitem;

14.4.2. RELATIVA À REGULARIDADE FISCAL:

a) Prova de Inscrição no Cadastro Nacional de Pessoas Jurídicas - CNPJ, com data de emissão não superior a 60(sessenta) dias;

b) Prova de regularidade referente aos Débitos Previdenciários - (INSS - Instituto Nacional da Seguridade Social);

c) Prova de regularidade referente ao Fundo de Garantia por Tempo de Serviço (FGTS), demonstrando a situação regular;

d) Prova de regularidade para com a Fazenda Federal (Certidão Conjunta Negativa da Dívida Ativa da União e Receita Federal).



e) Prova de regularidade para com a Receita Estadual, da unidade de federação da sede da licitante;

f) Prova de regularidade para com a Fazenda Municipal, (Certidão Negativa de Tributos Municipais, emitida pela prefeitura da sede do licitante);

14.4.3. RELATIVA À REGULARIDADE ECONÔMICA FINANCEIRA:

a) certidão negativa de falências ou recuperação judicial, expedida pelo distribuidor da sede da pessoa jurídica, cuja pesquisa tenha sido realizada em data não anterior a 90 (noventa) dias da data prevista para apresentação dos envelopes;

b) Certidão negativa de títulos de protesto da empresa com validade de 30 dias.

14.4.4. RELATIVA À REGULARIDADE TRABALHISTA:

a) Certidão Negativa de Débitos Trabalhistas (CNDT), de acordo com a Lei 12.440/2011 (validade 180 dias contados da data de sua emissão)

14.5- DOCUMENTAÇÃO COMPLEMENTAR (DECLARAÇÕES):

a) Declaração idoneidade, conforme modelo constante no **Anexo 04** deste Edital.

b) Declaração de que não emprega menores de 18 (dezoito) anos em trabalhos noturnos e menores de 16 (dezesseis) anos em qualquer trabalho, salvo na condição de aprendiz, a partir de 14 (quatorze) anos, conforme disposto no artigo 7º, inciso XXXIII, da Constituição Federal. (conforme modelo no **Anexo 06** deste Edital – Regularidade com o Ministério do Trabalho).

c) Declaração de Alteração Relacionada ao Contrato Social Anexo 03.

14.6. Os **DOCUMENTOS DE HABILITAÇÃO** (envelope nº 02) poderão ser apresentados em original, ou por qualquer processo de cópia desde que autenticada por cartório competente, ou cópia simples que poderá ser autenticada pelos membros da Comissão ou Funcionário do Setor de Licitações, no decorrer da sessão desde que o original esteja na posse do representante credenciado, ou ainda por meio de publicação em órgão da imprensa oficial, e inclusive expedidos via Internet.

14.7- As certidões de comprovação da regularidade fiscal e trabalhista dos licitantes deverão ser apresentadas dentro do prazo de validade estabelecido em lei ou pelo órgão expedidor, ou, na hipótese de ausência de prazo estabelecido, deverão estar datadas dos últimos 90 dias contados da data da abertura da sessão pública.

14.8- As ME/EPP e seus equiparados deverão apresentar toda a documentação exigida para efeito de comprovação de regularidade fiscal. mesmo que esta apresente alguma restrição, sob pena de desclassificação (art. 43 da LC nº 123/06).

14.9- Havendo alguma restrição na comprovação da regularidade fiscal da ME/EPP, será assegurado o prazo de 02 (dois) dias úteis, cujo termo inicial corresponderá ao momento em que o proponente for declarado o vencedor do certame, prorrogáveis por igual período.



a critério da Administração, para a regularização da documentação, pagamento ou parcelamento do débito, e emissão de eventuais certidões negativas ou positivas com efeito de certidão negativa (art. 43, §1º, da LC nº 123/06);

14.10- A declaração do vencedor do certame acontecerá no momento imediatamente posterior à fase de habilitação, aguardando-se os prazos de regularização fiscal para a abertura da fase recursal (art. 4º, § 2º, do Decreto 6.204/07);

14.11- A não regularização da documentação, no prazo previsto acima, implicará decadência do direito à contratação, sem prejuízo das sanções previstas no art. 81 da Lei nº 8.666/93, sendo facultado à Administração convocar os licitantes remanescentes, para a assinatura do contrato, ou revogar a licitação.

14.12- O proponente que não cumprir com o disposto no item 14 e seus subitens será desclassificado.

15- DO ENCAMINHAMENTO DA PROPOSTA VENCEDORA

15.1- A proposta final do licitante declarado vencedor deverá ser encaminhada no prazo de até 24 (vinte e quatro) horas, a contar da solicitação do Pregoeiro.

15.1.1- A proposta final deverá ser redigida em língua portuguesa, datilografada ou digitada, em uma via, sem emendas, rasuras, entrelinhas ou ressalvas, devendo a última folha ser assinada e as demais rubricadas pelo licitante ou seu representante legal.

15.1.2- A proposta final deverá conter a indicação do banco, número da conta e agência do licitante vencedor, para fins de pagamento.

15.2- A proposta final deverá ser documentada nos autos e será levada em consideração no decorrer da execução do contrato e aplicação de eventual sanção à Contratada, se for o caso.

16- DOS RECURSOS

16.1- Declarado o vencedor, e depois de decorrida a fase de regularização fiscal, caso o licitante vencedor seja microempresa ou empresa de pequeno porte ou cooperativa enquadrada no artigo 34 da Lei nº 11.488/2007, qualquer licitante poderá, ao final da sessão pública, de forma imediata e motivada, manifestar sua intenção de recorrer, quando lhe será concedido o prazo de três dias para apresentar as razões do recurso, ficando os demais licitantes, desde logo, intimados para, querendo, apresentarem contra razões em igual prazo, que começará a contar do término do prazo da recorrente, sendo-lhes assegurada vista imediata dos elementos indispensáveis à defesa dos seus interesses.

16.2- A falta de manifestação imediata e motivada do licitante quanto à intenção de recorrer importará a decadência desse direito.

16.3- Cabe ao Pregoeiro receber, examinar e decidir os recursos, encaminhando-os à autoridade competente quando mantiver sua decisão.



16.4- A análise quanto ao recebimento ou não do recurso, pelo Pregoeiro, ficará adstrita à verificação da tempestividade e da existência de motivação da intenção de recorrer.

16.5- O acolhimento de recurso, pelo Pregoeiro, ou pela autoridade competente, conforme o caso, importará invalidação apenas dos atos insuscetíveis de aproveitamento.

16.6- Não serão conhecidos os recursos cujas razões forem apresentadas fora dos prazos legais.

17- DA ADJUDICAÇÃO E HOMOLOGAÇÃO

17.1- O objeto da licitação será adjudicado ao licitante declarado vencedor, por ato do Pregoeiro, caso não haja interposição de recurso, ou pela autoridade competente, após a regular decisão dos recursos apresentados.

17.2- Após a fase recursal, constatada a regularidade dos atos praticados, a autoridade competente homologará o procedimento licitatório.

18- DO INSTRUMENTO DO CONTRATO

18.1- A contratação será formalizada através de contrato.

18.2- Após a homologação da licitação, a Adjudicatária terá o prazo de 5 (cinco) dias úteis, contados a partir da data de sua convocação, para assinar o Contrato, sob pena de decair do direito à contratação, sem prejuízo das sanções previstas neste Edital.

18.3- O prazo previsto no subitem anterior poderá ser prorrogado, por igual período, por solicitação justificada da Adjudicatária e aceita pela Administração.

18.4- Antes da assinatura do Contrato ou da emissão da Nota de Empenho, a Contratante realizará consulta online ao SICAF, para identificar possível proibição de contratar com o Poder Público e verificar a manutenção das condições de habilitação, cujos resultados serão anexados aos autos do processo.

18.5- Se a Adjudicatária, no ato da assinatura do Contrato ou da retirada da Nota de Empenho, não comprovar que mantém as condições de habilitação, ou quando, injustificadamente, recusar-se a assinar o Contrato ou retirar a Nota de Empenho, poderá ser convocado outro licitante, desde que respeitada a ordem de classificação, para, após feita a negociação, verificada a aceitabilidade da proposta e comprovados os requisitos de habilitação, celebrar a contratação, sem prejuízo das sanções previstas neste Edital e das demais cominações legais.

18.6- Durante a vigência da contratação, a fiscalização será exercida por um representante da Contratante, ao qual competirá registrar em relatório todas as ocorrências e as deficiências verificadas e dirimir as dúvidas que surgirem no curso da execução contratual, de tudo dando ciência à Administração.

19- DA VIGÊNCIA DO CONTRATO

19.1- O contrato terá vigência de 30 (trinta) dias contados a partir da assinatura do contrato.



20- DAS OBRIGAÇÕES DAS PARTES

20.1-Caberá à CONTRATANTE, sem prejuízo das demais obrigações e responsabilidades insertas neste edital e das constantes da Minuta do Contrato (Anexo 07):

a) responsabilizar-se pela lavratura do respectivo contrato, com base nas disposições estabelecidas no edital e seus anexos, e ainda, em consonância com a Lei Federal Lei Federal nº 8.666/93 e suas alterações;

b) assegurar os recursos orçamentários e financeiros para custear a aquisição;

c) permitir, durante a vigência do contrato, o acesso dos representantes ou prepostos da CONTRATADA ao local da entrega dos materiais, desde que devidamente identificados;

d) encaminhar à CONTRATADA a Requisição de Compra, contendo todas as informações necessárias para a aquisição, objeto deste edital;

e) acompanhar, controlar e avaliar os materiais, observando os padrões de qualidade e segurança exigidas, através da unidade responsável pela gestão do contrato.

f) prestar à CONTRATADA, em tempo hábil, as informações eventualmente necessárias à entrega dos objetos;

g) poderá exigir, a qualquer tempo, que a contratada efetue a substituição dos objetos que julgar insuficientes, inadequados ou prejudiciais;

h) atestar as faturas correspondentes à aquisição, por intermédio do servidor competente;

i) efetuar o pagamento devido pela aquisição no prazo estabelecido, desde que cumpridas todas as formalidades e exigências previstas.

20.2. Caberá à CONTRATADA, sem prejuízo das demais obrigações e responsabilidades insertas neste edital e da Minuta do Contrato (Anexo 07):

a) A Contratada obriga-se a entregar os materiais no tempo, lugar e forma estabelecidos previamente pela Administração Municipal.

b) A Contratada deve se manter, durante toda a execução da contratação, em compatibilidade com as obrigações assumidas, todas as condições de habilitação e qualificação exigidas na licitação.

c) A Contratada fica obrigada a garantir a qualidade do equipamento, pelo período mínimo de 12 (doze) meses da entrega dos objetos, contra defeitos de fábrica.

d) Durante o prazo de garantia, caso não seja possível a solução do problema no próprio local onde se encontre o material e haja necessidade de transporte para sede própria da Contratada, fica sob responsabilidade desta todos os ônus com transporte, locomoção, alimentação, hospedagem e outros que por ventura se fizerem necessários à perfeita solução do problema.

e) promover a venda dentro dos parâmetros e rotinas estabelecidos, em observância às normas legais e regulamentares aplicáveis e às recomendações aceitas pela boa técnica;



f) prestar todos os esclarecimentos que lhe forem solicitados pela Contratante, atendendo prontamente a quaisquer reclamações;

g) adotar medidas para a venda solicitada, observando todas as condições e especificações aprovadas pela Contratante;

h) cumprir, impreterivelmente, todos os prazos e condições exigidos;

i) substituir imediatamente qualquer material que não atenda às normas sem direito a ressarcimento e sem ônus para a Contratante;

j) observar, rigorosamente, a legislação e as normas regulamentares emanadas pelos Órgãos competentes;

k) atentar-se para as normas relativas a volumes e outras, quando do transporte dos objetos;

l) encaminhar à Contratante a Nota Fiscal/Fatura correspondendo aos objetos entregues, no prazo máximo de 15 (quinze) dias após a efetiva entrega.

21.1 – DO PRAZO E CONDIÇÕES DE ENTREGA

21.1 - A empresa vencedora deverá entregar e instalar os equipamentos em até 30 (trinta) dias após solicitação da Prefeitura.

21.2 - O(s) equipamento(s) entregue(s) será(ão) recebido(s) provisoriamente pelo(s) técnico(s), a ser(em) designado(s) para tanto e, ainda, verificará a consistência e a exatidão da Nota Fiscal/fatura, apresentada em duas vias.

21.3 O(s) equipamento(s) só será(ão) recebido(s) definitivamente depois de certificado(s) pelo(s) técnico(s), a ser(em) designado(s) para tanto, através de vistoria e termo de recebimento definitivo, observadas as especificações contidas no **Anexo 01**.

21.4 O(s) técnico(s) poderá(ão) solicitar informações na oportunidade da vistoria, ficando o contratado obrigado a atender.

21.5 No caso de equipamento rejeitado, o contratado deverá providenciar a imediata troca por outro sem defeito ou de acordo com o **Anexo 01**, dentro do prazo de 10 (dez) dias corridos, sob pena de serem aplicadas as sanções estabelecidas, ficando sob sua responsabilidade todos os custos da operação de troca.

21.6 O licitador não se responsabilizará pelo armazenamento, guarda ou por danos causados ao equipamento entregue e rejeitado pelo(s) técnico(s).

21.7 A proponente fica obrigada a garantir a qualidade do equipamento, pelo período mínimo de 12 (doze) meses da entrada em operação, contra defeitos mecânicos e pelo mesmo período para assistência técnica e treinamento para operação do sistema (se necessário), fornecendo os respectivos termos e/ou declaração de garantia.

21.8 A proponente fica obrigada a garantir a prestação de assistência técnica durante o prazo de garantia e após este por prazo não inferior a 60 meses.

21.9 Durante o prazo de garantia, caso não seja possível a solução do problema no próprio local onde se encontre o equipamento e haja necessidade de transporte para sede própria da proponente, fica sob responsabilidade desta todos os ônus com transporte.



locomoção, alimentação, hospedagem e outros que por ventura se fizerem necessários à perfeita solução do problema.

22- DO PAGAMENTO

22.1.O pagamento será feito pela Prefeitura Municipal de Capanema/PR em parcela única.

22.2.O prazo para pagamento será de até 30 (trinta) dias, subsequentes à apresentação da Nota Fiscal, a qual deverá ser emitida após o recebimento definitivo dos materiais solicitados.

22.3. Ao ser emitida a Nota Fiscal, deverá ser imediatamente enviada por e-mail, nos endereços eletrônicos: empenho@capanema.pr.gov.br e/ou compras@capanema.pr.gov.br, para fins de liquidação de empenho, ou entregue pessoalmente nas mãos das Servidoras designadas para o Pagamento.

22.4. O pagamento será efetuado por meio da Tesouraria do Município.

22.5.A Contratada deverá encaminhar junto à Nota Fiscal, documento em papel timbrado da empresa informando a Agência Bancária e o número da Conta a ser depositado o pagamento. 22.6.Não será aceita a emissão de boletos bancários para efetuar o pagamento das Notas Fiscais e/ou Faturas.

22.7. A nota fiscal deverá ser emitida pela própria Contratada, obrigatoriamente com o número de inscrição no CNPJ apresentado nos documentos de habilitação e das propostas de preços, bem como da Nota de Empenho, não se admitindo notas fiscais emitidas com outros CNPJ's.

22.8.Os pagamentos somente serão efetuados após o repasse dos valores pelo órgão CONCEDENTE, em decorrência do convênio especificado no item 3 deste edital, não gerando para a CONTRATANTE nenhuma responsabilidade nem obrigação de reajustamento ou atualização monetária do valor devido caso a CONCEDENTE não repasse os valores nos prazos previstos nos itens acima.

22.9.A CONTRATADA se obriga a revalidar todas as suas certidões e documentos vencidos, que tenham sido apresentados na ocasião da habilitação ou junto ao Cadastro de Fornecedores do Município de Capanema. Os pagamentos somente serão efetivados caso a CONTRATADA apresente situação regular.

22.10. Qualquer suspensão de pagamento devido à falta de regularidade do fornecedor não gerará para a CONTRATANTE nenhuma responsabilidade nem obrigação de reajustamento ou atualização monetária do valor devido.

22.11. Na ocasião do pagamento a Contratada deverá apresentar na tesouraria da Contratante, além dos documentos exigidos nos subitens anteriores:

a) Certidões de regularidade junto ao INSS e ao FGTS da Licitante emitidas no respectivo mês do pagamento.

b) Termo de recebimento definitivo do objeto.



- e) Comportar-se de modo inidôneo;
- f) Cometer fraude fiscal;
- g) Fizer declaração falsa;
- h) Ensejar o retardamento da execução do certame.

23.2- A licitante/Adjudicatária que cometer qualquer das infrações discriminadas no subitem anterior ficará sujeita, sem prejuízo da responsabilidade civil e criminal, às seguintes sanções:

a) Multa de até 2% (dois por cento) sobre o valor estimado do(s) item(s) prejudicado(s) pela conduta do licitante;

b) Impedimento de licitar e de contratar com o Município de Capanema e descredenciamento no SICAF, pelo prazo de até dois anos;

23.3- Em caso de inexecução do contrato, erro de execução, execução imperfeita, mora de execução, inadimplemento contratual ou não veracidade das informações prestadas, a Contratada estará sujeita às sanções administrativas abaixo, garantidas a prévia defesa:

I- Advertência por escrito;

II- Multas:

a) Multa de 0,5 % por dia de atraso na entrega do objeto, calculada sobre o valor total do contrato, limitada ao percentual máximo de 10% do valor total da contratação, a partir do qual estará configurada a sua inexecução total;

b) Multa de 5,0 % sobre o valor do objeto no caso de inexecução parcial do contrato;

c) Multa de 0,2 % sobre o valor total do Contrato, por infração a qualquer cláusula ou condição do contrato não especificada nas alíneas "a" e "b" deste item, aplicada em dobro na reincidência;

d) Multa de 5,0 % sobre o valor total do Contrato, no caso de rescisão do contrato por ato unilateral da Administração, motivado por culpa da Contratada, havendo a possibilidade de cumulação com as demais sanções cabíveis;

e) Multa de 20,0 % sobre o valor total do certame, quando configurada a inexecução total do contrato.

III- Suspensão temporária de participação em licitação e impedimento de contratar com a Administração, por prazo não superior a 02 (dois) anos;

IV- Declaração de inidoneidade para licitar ou contratar com a Administração Pública enquanto perdurarem os motivos determinantes da punição ou até que seja promovida a reabilitação perante a própria autoridade que aplicou a penalidade, que será concedida sempre que o contratado ressarcir a Administração pelos prejuízos resultantes e depois de decorrido o prazo de 02 (dois) anos.

23.4- As sanções de suspensão temporária de participação em licitação e impedimento de contratar e de declaração de inidoneidade para licitar ou contratar com a Administração poderão também ser aplicadas às empresas ou aos profissionais que:



Prefeitura Municipal de Capanema

000062

a) Tenham sofrido condenação definitiva por praticarem, por meios dolosos, fraude fiscal no recolhimento de quaisquer tributos;

b) Tenham praticado atos ilícitos visando a frustrar os objetivos da licitação;

c) Demonstrem não possuir idoneidade para contratar com a Administração em virtude de atos ilícitos praticados.

23.5- As penalidades serão aplicadas após regular processo administrativo, em que seja assegurado ao licitante o contraditório e a ampla defesa, com os meios e recursos que lhes são inerentes, observando-se o procedimento previsto na Lei nº 8.666/93, e subsidiariamente na Lei nº 9.784/99.

23.6- A multa será descontada da garantia do contrato, caso houver, e de pagamentos eventualmente devidos pela Administração.

23.7- A sanção de declaração de inidoneidade para licitar ou contratar com a Administração Pública é de competência exclusiva do(a) Prefeito(a) Municipal.

23.8- As demais sanções são de competência exclusiva do Pregoeiro.

23.9- A autoridade competente, na aplicação das sanções, levará em consideração a gravidade da conduta do infrator, o caráter educativo da pena, bem como o dano causado à Administração, observado o princípio da proporcionalidade.

23.10- As multas serão recolhidas em favor do Município, no prazo máximo de 30 (trinta) dias, a contar da data do recebimento da comunicação enviada pela autoridade competente, ou, quando for o caso, inscritas na Dívida Ativa do Município e cobradas judicialmente.

23.11- As penalidades serão obrigatoriamente registradas no SICAF.

23.12- As sanções aqui previstas são independentes entre si, podendo ser aplicadas isoladas ou, no caso das multas, cumulativamente, sem prejuízo de outras medidas cabíveis.

24- DA RESCISÃO DO CONTRATO

24.1- Constituem motivo para rescisão do contrato:

a) O não cumprimento de cláusulas contratuais, especificações, projetos ou prazos;

b) O cumprimento irregular de cláusulas contratuais, especificações, projetos e prazos;

c) A lentidão do seu cumprimento, levando a Administração a comprovar a impossibilidade da conclusão da entrega e/ou instalação dos objetos, nos prazos estipulados;

d) O atraso injustificado na entrega e/ou instalação dos objetos;

e) Entrega parcial dos objetos, sem justa causa e prévia comunicação à Administração;

f) A subcontratação total do seu objeto, a associação do contratado com outrem, a cessão ou transferência, total ou parcial, bem como a fusão, cisão ou incorporação, não admitidas neste edital e no contrato;



Prefeitura Municipal de Capanema

1111003

g) A subcontratação parcial do seu objeto, sem que haja prévia aquiescência da Administração e autorização em contrato.

h) O desatendimento das determinações regulares da autoridade designada para acompanhar e fiscalizar a sua execução, assim como as de seus superiores;

i) O cometimento reiterado de faltas na sua execução, anotadas na forma do § 1º do art. 67 da Lei nº 8.666/93;

j) A decretação de falência ou a instauração de insolvência civil;

k) A dissolução da sociedade ou o falecimento do contratado;

l) A alteração social ou a modificação da finalidade ou da estrutura da empresa, que prejudique a execução do contrato;

m) Razões de interesse público de alta relevância e de amplo conhecimento justificadas e determinadas pela máxima autoridade da esfera administrativa a que está subordinado o contratante e exaradas no processo administrativo a que se refere o contrato;

n) A supressão, por parte da Administração, dos objetos, acarretando modificação do valor inicial do contrato além do limite permitido no § 1º do art. 65 da Lei nº 8.666/93.

o) A suspensão de sua execução, por ordem escrita da Administração, por prazo superior a 120 (cento e vinte) dias, salvo em caso de calamidade pública, grave perturbação da ordem interna ou guerra, ou ainda por repetidas suspensões que totalizem o mesmo prazo, independentemente do pagamento obrigatório de indenizações pelas sucessivas e contratualmente imprevistas desmobilizações e mobilizações e outras previstas, assegurado ao contratado, nesses casos, o direito de optar pela suspensão do cumprimento das obrigações assumidas até que seja normalizada a situação;

p) O atraso superior a 90 (noventa) dias dos pagamentos devidos pela Administração decorrentes da entrega dos objetos, ou parcelas destes, já recebidas, salvo em caso de calamidade pública, grave perturbação da ordem interna ou guerra, assegurado ao contratado o direito de optar pela suspensão do cumprimento de suas obrigações até que seja normalizada a situação;

q) A não liberação, por parte da Administração, de área, local ou objeto para entrega dos objetos, nos prazos contratuais;

r) A ocorrência de caso fortuito ou de força maior, regularmente comprovada, impeditiva da execução do contrato;

s) Descumprimento do disposto no inciso V do art. 27 da Lei nº 8.666/93, sem prejuízo das sanções penais cabíveis.

24.2- A rescisão, devidamente motivada nos autos, será precedida de procedimento administrativo, assegurado o contraditório e a ampla defesa.



25- DA REVOGAÇÃO DO PROCEDIMENTO

25.1- A Administração poderá revogar a licitação por razões de interesse público decorrente de fato superveniente devidamente comprovado, pertinente e suficiente para justificar tal conduta.

25.2- A revogação será precedida de procedimento administrativo, assegurado o contraditório e a ampla defesa, e formalizada mediante parecer escrito e devidamente fundamentado.

25.3- A revogação do contrato administrativo opera efeitos *ex nunc*, isto é, a partir do ato de revogação, impedindo os efeitos jurídicos que o contrato, ordinariamente, deveria produzir, preservando-se os já produzidos.

25.4- A revogação do contrato não exonera a Administração do dever de indenizar o contratado pelo que este houver executado até a data em que ela for declarada e por outros prejuízos regularmente comprovados.

26- DA ANULAÇÃO DO PROCEDIMENTO

26.1- A Administração, de ofício ou por provocação de terceiros, deverá anular o procedimento quando eivado de vício insanável.

26.2- A anulação será precedida de procedimento administrativo, assegurado o contraditório e a ampla defesa, e formalizada mediante parecer escrito e devidamente fundamentado.

26.3- A nulidade do procedimento de licitação não gera obrigação de indenizar pela Administração.

26.4- A declaração de nulidade de algum ato do procedimento somente resultará na nulidade dos atos que diretamente dependam ou sejam consequências do ato anulado.

26.5- Quando da declaração de nulidade de algum ato do procedimento, a autoridade competente indicará expressamente os atos a que ela se estende.

26.6- A nulidade do contrato administrativo opera efeitos retroativamente (*extunc*), impedindo os efeitos jurídicos que o contrato, ordinariamente, deveria produzir, além de desconstituir os já produzidos.

26.7- A nulidade do contrato não exonera a Administração do dever de indenizar o contratado pelo que este houver executado até a data em que ela for declarada e por outros prejuízos regularmente comprovados, contanto que não lhe seja imputável, promovendo-se a responsabilidade de quem lhe deu causa.

26.8- Nenhum ato será declarado nulo se do defeito não resultar prejuízo ao interesse público ou aos demais interessados.

27. DA FISCALIZAÇÃO

27.1- O acompanhamento e a fiscalização da execução do contrato consistem na verificação da conformidade da entrega dos equipamentos e da alocação dos recursos necessários, de forma a assegurar o perfeito cumprimento do ajuste, devendo ser exercidos por um



Prefeitura Municipal de Capanema

0000065

representante da Administração, especialmente designado, na forma dos arts. 67 e 73 da Lei nº 8.666, de 1993, e do art. 6º do Decreto nº 2.271, de 1997.

27.2-O representante da Contratante deverá ter a experiência necessária para o acompanhamento e controle da entrega e instalação dos equipamentos e do contrato.

27.3-A verificação da adequação da entre dos equipamentos deverá ser realizada com base nos critérios previstos no Termo de Referência e especificações do objeto contratual.

27.4-A execução dos contratos deverá ser acompanhada e fiscalizada por meio de instrumentos de controle, que compreendam a mensuração dos seguintes aspectos, quando for o caso:

- a)os resultados alcançados em relação ao contratado, com a verificação dos prazos de execução e da qualidade demandada;
- b)os recursos humanos empregados, em função da quantidade e da formação profissional exigidas;
- c)a qualidade e quantidade dos recursos materiais utilizados;
- d)a adequação dos serviços prestados à rotina de execução estabelecida;
- e)o cumprimento das demais obrigações decorrentes do contrato; e
- f)a satisfação do público usuário.

27.5- O fiscal ou gestor do contrato, ao verificar que houve subdimensionamento da produtividade pactuada, sem perda da qualidade do equipamento, deverá comunicar à autoridade responsável para que esta promova a adequação contratual à produtividade efetivamente realizada, respeitando-se os limites de alteração dos valores contratuais previstos no § 1º do artigo 65 da Lei nº 8.666, de 1993.

27.6-O representante da Administração anotará em registro próprio todas as ocorrências relacionadas com a execução do contrato, indicando dia, mês e ano, bem como o nome dos empregados eventualmente envolvidos, adotando as providências necessárias ao fiel cumprimento das cláusulas contratuais e comunicando a autoridade competente, quando for o caso, conforme o disposto nos §§ 1º e 2º do artigo 67 da Lei nº 8.666, de 1993.

27.7-O descumprimento total ou parcial das responsabilidades assumidas pela CONTRATADA, sobretudo quanto às obrigações e encargos sociais e trabalhistas, ensejará a aplicação de sanções administrativas, previstas no instrumento convocatório e na legislação vigente, podendo culminar em rescisão contratual, conforme disposto nos artigos 77 e 87 da Lei nº 8.666, de 1993.

27.8-A fiscalização de que trata esta cláusula não exclui nem reduz a responsabilidade da CONTRATADA, inclusive perante terceiros, por qualquer irregularidade, ainda que resultante de imperfeições técnicas, vícios redibitórios, ou emprego de material inadequado ou de qualidade inferior e, na ocorrência desta, não implica em corresponsabilidade da CONTRATANTE ou de seus agentes e prepostos, de conformidade com o art. 70 da Lei nº 8.666, de 1993.



Prefeitura Municipal de Capanema

0000066

28- DAS ALTERAÇÕES E DO REAJUSTE

28.1- Eventuais alterações contratuais reger-se-ão pela disciplina do artigo 65 da Lei nº 8.666, de 1993.

28.1.1- A CONTRATADA ficará obrigada a aceitar, nas mesmas condições contratuais, os acréscimos ou supressões que se fizerem necessários, até o limite de 25% (vinte e cinco por cento) do valor inicial atualizado da contratação

28.1.2- As supressões resultantes de acordo celebrado entre os contratantes poderão exceder o limite de 25% (vinte e cinco por cento).

28.2- Em caso de prorrogação contratual a que se refere o art. 57, da Lei 8.666/93, fica assegurado o reajuste do valor pactuado inicialmente pelo índice INPC/IBGE.

29- DOS ANEXOS DO EDITAL

29.1- É facultada a apresentação dos Anexos em modelos próprios do proponente, desde que não descaracterizem suas finalidades.

29.2- Compõem esta Convocação Geral, além das condições específicas, constantes do corpo do Edital, os seguintes documentos:

- a) Anexo 01 – Descrição do objeto a ser executado e demais informações;
- b) Anexo 02 – Modelo de Carta de Credenciamento;
- c) Anexo 03 – Modelo de Declaração de Alteração Relacionada ao Contrato Social
- d) Anexo 04 – Modelo de Declaração de Idoneidade;
- e) Anexo 05 – Modelo de Declaração de Cumprimento dos Requisitos de Habilitação;
- f) Anexo 06 – Modelo de Declaração de Observância ao Disposto do Inciso XXXIII do Artigo 7º da Constituição Federal;
- g) Anexo 07 – Minuta de Contrato;
- h) Anexo 08 - Declaração de Microempresa ou Empresa de Pequeno Porte;
- i) Anexo 09 – Termo de Referência.

30- DAS DISPOSIÇÕES GERAIS

30.1- Não havendo expediente ou ocorrendo qualquer fato superveniente que impeça a realização do certame na data marcada, a sessão será automaticamente transferida para o primeiro dia útil subsequente, no horário anteriormente estabelecido, desde que não haja comunicação em contrário.

30.2- Esta licitação poderá ser revogada por interesse público e anulada por ilegalidade de ofício ou mediante provocação de terceiros, mediante parecer por escrito e devidamente fundamentado, aplicando-se os procedimentos inerentes aos recursos quanto à concessão de prazo para contraditório.

30.3- O Pregoeiro e sua Equipe de Apoio, no interesse público, poderão relevar omissões puramente formais, desde que não reste infringido o princípio da vinculação ao



Prefeitura Municipal de Capanema

000.067

instrumento convocatório e em atendimento ao disposto no §1º do artigo 32 da Lei 8.666/93.

31.4-será(ão) lavrada(s) ata(s) do(s) trabalho(s) desenvolvido(s) em ato público de abertura dos envelopes, a(s) qual(is) será(ão) assinada(s) pelo Pregoeiro, pela equipe de apoio e representantes credenciados presentes.

30.5- A licitação não implica da obrigatoriedade de aquisição ou a contratação dos serviços por parte da Prefeitura do Município de Capanema. Até a entrega do empenho, poderá o licitante vencedor ser excluído da licitação, sem direito a indenização ou ressarcimento e sem prejuízo de outras sanções cabíveis, se a contratante tiver conhecimento de qualquer fato ou circunstância superveniente, anterior ou posterior ao julgamento desta licitação, que desabone sua idoneidade ou capacidade financeira, técnica ou administrativa.

30.6. Quaisquer impugnação, recurso, ou troca de documentos relacionados a este Edital deverão ser protocolizados junto ao Protocolo da Prefeitura Municipal de Capanema, ou remetida via postal, endereçada a Divisão de Licitações do Município, considerando-se a data de recebimento da correspondência para verificação da tempestividade dos atos, respeitando-se os prazos previstos neste edital.

30.7. A Divisão de Licitações prestará todos os esclarecimentos solicitados pelos interessados nesta licitação, estando disponível para atendimento de segunda a sexta-feira, no horário de expediente, na AV. PEDRO VIRIATO PARIGOT DE SOUZA, 1080, CENTRO - CAPANEMA - PR.

31- DO FORO

31.1- O foro para dirimir questões relativas ao presente Edital será o da Comarca de Capanema-PR, com exclusão de qualquer outro, por mais privilegiado que seja.

Aprovo o PREGÃO PRESENCIAL.

Dê-lhe a divulgação prevista no art. 21 da Lei nº 8.666/93.

CAPANEMA, 12 de Maio de 2014.

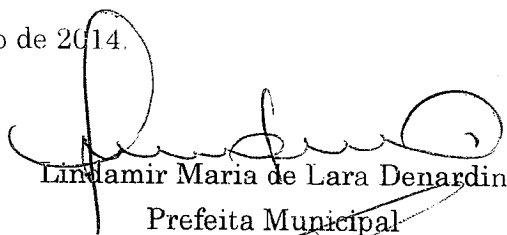
Lindamir Maria de Lara Denardin
Prefeita Municipal

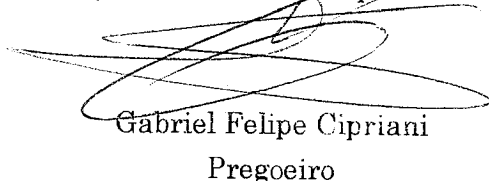
Gabriel Felipe Cipriani
Pregoeiro





Prefeitura Municipal de Capanema

001068

ANEXO 07

MINUTA CONTRATO N° XXX/2014

CONTRATO DE AQUISIÇÃO DE BENS QUE ENTRE SI CELEBRAM O MUNICÍPIO DE CAPANEMA E A EMPRESA.....

Pelo presente instrumento particular de Contrato de Fornecimento, sem vínculo empregatício, de um lado o **MUNICÍPIO DE CAPANEMA**, com sede e Prefeitura à Avenida Pedro Viriato Parigot de Souza , 1080, Estado do Paraná, inscrito no CNPJ sob o n° 75.792.760/0001-60, a seguir denominado **CONTRATANTE**, neste ato representado pela Prefeita Municipal, Sra. **LINDAMIR MARIA DE LARA DENARDIN**.

De outro lado a Empresa....., inscrita no CNPJ/MF sob o n.º, neste ato representada pelo(a) Sr(a).....inscrito no CPF n°....., residente e domiciliado em.....,doravante denominada **CONTRATADA**, vêm firmar o presente Contrato nos termos da Lei n.º 8.666/93, de 21 de junho de 1993 e legislação pertinente, obedecidas às condições estabelecidas na licitação realizada na modalidade **PREGÃO PRESENCIAL N° 020/2014**, que fazem parte integrante deste instrumento, mediante as cláusulas e condições a seguir estipuladas:

1. CLÁUSULA PRIMEIRA - DO OBJETO

1.1. AQUISIÇÃO DE MATERIAIS LÚDICOS DIVERSOS PARA USO JUNTO AOS CENTROS DE EDUCAÇÃO INFANTIL DO MUNICÍPIO DE CAPANEMA - PR EM ATENDIMENTO AO PROGRAMA BRASIL CARINHOSO, conforme descrito no edital e seus anexos.

1.1.1. Integram o presente contrato, independentemente de transcrição, o Edital do PREGÃO PRESENCIAL N° 020/2014, com seus Anexos, e a Proposta da CONTRATADA.

1.1.2.

2. CLÁUSULA SEGUNDA - DO REGIME DE FORNECIMENTO

2.1- Os objetos do presente certame deverão ser fornecidos em parcela única, de forma integral, isto é, a entrega deverá ser imediata de todos os materiais, no prazo previsto neste instrumento contratual.

3. CLÁUSULA TERCEIRA - DO LOCAL, DA QUANTIDADE E DO PRAZO DE ENTREGA DOS OBJETOS

3.1. O objeto deverá ser entregue conforme discriminado abaixo:

ITE	DESCRIÇÃO/	LOCAL	QUANTIDADE	PRAZO DE
-----	------------	-------	------------	----------



Prefeitura Municipal de Capanema

0000000

M	ESPECIFICAÇÃO			ENTREGA
1				
2				
3				

3.1.1. O prazo de entrega e instalação do material será contado a partir da solicitação emitida pela Prefeitura Municipal.

4. CLÁUSULA QUARTA - DAS OBRIGAÇÕES DA CONTRATADA

4.1. A CONTRATADA obriga-se a:

4.1.1. Efetuar a entrega e/ou instalar os bens em perfeitas condições, no prazo e local indicados pela Administração, em estrita observância das especificações do Edital e da proposta, acompanhado da respectiva nota fiscal constando detalhadamente as indicações da marca, fabricante, modelo, tipo, procedência e prazo de garantia;

4.1.1.1. Os bens devem estar acompanhados, ainda, quando for o caso, do manual do usuário, com uma versão em português, e da relação da rede de assistência técnica autorizada;

4.1.2. Responsabilizar-se pelos vícios e danos decorrentes do produto, de acordo com os artigos 12, 13, 18 e 26, do Código de Defesa do Consumidor (Lei nº 8.078, de 1990);

4.1.2.1. Este dever implica na obrigação de, a critério da Administração, substituir, reparar, corrigir, remover, ou reconstruir, às suas expensas, no prazo máximo fixado no Termo de Referência, o produto com avarias ou defeitos;

4.1.3. Atender prontamente a quaisquer exigências da Administração, inerentes ao objeto da presente licitação;

4.1.4. Comunicar à Administração, no prazo máximo de 24 (vinte e quatro) horas que antecede a data da entrega, os motivos que impossibilitem o cumprimento do prazo previsto, com a devida comprovação;

4.1.5. Manter, durante toda a execução do contrato, em compatibilidade com as obrigações assumidas, todas as condições de habilitação e qualificação exigidas na licitação;

4.1.6. Não transferir a terceiros, por qualquer forma, nem mesmo parcialmente, as obrigações assumidas, nem subcontratar qualquer das prestações a que está obrigada, exceto nas condições autorizadas no Termo de Referência ou na minuta de contrato;

4.1.7. Responsabilizar-se pelas despesas dos tributos, encargos trabalhistas, previdenciários, fiscais, comerciais, taxas, fretes, seguros, deslocamento de pessoal, prestação de garantia e quaisquer outras que incidam ou venham a incidir na execução do contrato.

5. CLÁUSULA QUINTA - DAS OBRIGAÇÕES DA CONTRATANTE

5.1. A CONTRATANTE obriga-se a:

5.1.1. Receber provisoriamente o material, disponibilizando local, data e horário;



Prefeitura Municipal de Capanema

1111070

5.1.2. Verificar minuciosamente, no prazo fixado, a conformidade dos bens recebidos provisoriamente com as especificações constantes do Edital e da proposta, para fins de aceitação e recebimento definitivos;

5.1.3. Acompanhar e fiscalizar o cumprimento das obrigações da CONTRATADA, através de servidor especialmente designado;

5.1.4. Efetuar o pagamento no prazo previsto.

6. CLÁUSULA SEXTA - DO VALOR DO CONTRATO

6.1. O valor do contrato é de R\$ XXXX(XXXX).

6.1.1. No valor acima estão incluídas todas as despesas ordinárias diretas e indiretas decorrentes da execução contratual, inclusive tributos e/ou impostos, encargos sociais, trabalhistas, previdenciários, fiscais e comerciais incidentes, taxa de administração, materiais de consumo, seguro e outros necessários ao cumprimento integral do objeto contratado.

6.2. Os preços são fixos e irrevogáveis.

7. CLÁUSULA SÉTIMA - DA VIGÊNCIA

7.1. O prazo de vigência do contrato será de 30 (trinta) dias, a partir da data da assinatura do instrumento, nos termos do artigo 57 da Lei nº 8.666, de 1993.

7.2. O prazo de vigência previsto no item acima terá início na data de/...../..... e encerramento em/...../.....

8. CLÁUSULA OITAVA - DO PAGAMENTO

8.1. O prazo e a forma do pagamento estão previstos no item 22 do edital.

8.2. O pagamento somente será efetuado após o "atesto", pelo servidor competente, da Nota Fiscal/Fatura apresentada pela Contratada.

8.2.1. O "atesto" fica condicionado à verificação da conformidade da Nota Fiscal/Fatura apresentada pela Contratada e do regular cumprimento das obrigações assumidas.

8.3. Havendo erro na apresentação da Nota Fiscal/Fatura ou dos documentos pertinentes à contratação, ou, ainda, circunstância que impeça a liquidação da despesa, o pagamento ficará pendente até que a Contratada providencie as medidas saneadoras. Nesta hipótese, o prazo para pagamento iniciar-se-á após a comprovação da regularização da situação, não acarretando qualquer ônus para a Contratante.

8.4. Antes do pagamento, a Contratante verificará, por meio de consulta eletrônica, a regularidade do cadastramento da Contratada no SICAF e/ou nos sites oficiais, especialmente quanto à regularidade fiscal, devendo seu resultado ser impresso, autenticado e juntado ao processo de pagamento.

8.5. Quando do pagamento, será efetuado a retenção tributária prevista na legislação aplicável.



Prefeitura Municipal de Capanema

000071

8.5.1. A CONTRATADA regularmente optante pelo Simples Nacional, nos termos da Lei Complementar nº 123, de 2006, não sofrerá a retenção tributária quanto aos impostos e contribuições abrangidos por aquele regime. No entanto, o pagamento ficará condicionado à apresentação de comprovação, por meio de documento oficial, de que faz jus ao tratamento tributário favorecido previsto na referida Lei Complementar.

8.6. O pagamento será efetuado por meio de Ordem Bancária de Crédito, mediante depósito em contacorrente, na agência e estabelecimento bancário indicado pela CONTRATADA, ou por outro meio previsto na legislação vigente.

8.7. Será considerada como data do pagamento o dia em que constar como emitida a ordem bancária para pagamento.

8.8. A CONTRATANTE não se responsabilizará por qualquer despesa que venha a ser efetuada pela CONTRATADA, que porventura não tenha sido acordada no contrato.

8.9. Nos casos de eventuais atrasos de pagamento, desde que a Contratada não tenha concorrido de alguma forma para tanto, o valor devido deverá ser acrescido de encargos moratórios proporcionais aos dias de atraso, apurados desde a data limite prevista para o pagamento até a data do efetivo pagamento, à taxa de 6% (seis por cento) ao ano, aplicando-se a seguinte fórmula:

$$EM = I \times N \times VP$$

EM = Encargos Moratórios a serem acrescidos ao valor originariamente devido

I = Índice de atualização financeira, calculado segundo a fórmula:

$$I = \frac{(6 / 100)}{365}$$

N = Número de dias entre a data limite prevista para o pagamento e a data do efetivo pagamento

VP = Valor da Parcela em atraso

9. CLÁUSULA NONA - DO PRAZO E CONDIÇÕES DE ENTREGA

9.1. A empresa vencedora deverá entregar e/ou instalar os equipamentos em até 30 (trinta) dias após solicitação da Prefeitura.

9.2. O(s) equipamento(s) entregue(s) será(ão) recebido(s) provisoriamente pelo(s) técnico(s), a ser(em) designado(s) para tanto e, ainda, verificará a consistência e a exatidão da Nota Fiscal/fatura, apresentada em duas vias.

9.3. O(s) equipamento(s) só será(ão) recebido(s) definitivamente depois de certificado(s) pelo(s) técnico(s), a ser(em) designado(s) para tanto, através de vistoria e termo de recebimento definitivo, observadas as especificações contidas no Anexo 01.

9.4. O(s) técnico(s) poderá(ão) solicitar informações na oportunidade da vistoria, ficando o contratado obrigado a atender.

9.5. No caso de equipamento rejeitado, o contratado deverá providenciar a imediata troca por outro sem defeito ou de acordo com o Anexo 01, dentro do prazo de 10 (dez) dias



Prefeitura Municipal de Capanema

0001072

corridos, sob pena de serem aplicadas as sanções estabelecidas, ficando sob sua responsabilidade todos os custos da operação de troca.

9.6. O licitador não se responsabilizará pelo armazenamento, guarda ou por danos causados ao equipamento entregue e rejeitado pelo(s) técnico(s).

9.7. A proponente fica obrigada a garantir a qualidade do equipamento, pelo período mínimo de 12 (doze) meses da entrada em operação, contra defeitos e pelo mesmo período para assistência técnica e treinamento para operação do sistema (se necessário), fornecendo os respectivos termos e/ou declaração de garantia.

9.8. A proponente fica obrigada a garantir a prestação de assistência técnica durante o prazo de garantia e após este por prazo não inferior a 60 meses.

9.9. Durante o prazo de garantia, caso não seja possível a solução do problema no próprio local onde se encontre o equipamento e haja necessidade de transporte para sede própria da proponente, fica sob responsabilidade desta todos os ônus com transporte, locomoção, alimentação, hospedagem e outros que por ventura se fizerem necessários à perfeita solução do problema.

10. CLÁUSULA DÉCIMA - DA DOTAÇÃO ORÇAMENTÁRIA

10.1. As despesas decorrentes da presente contratação correrão à conta de recursos específicos consignados no Orçamento Geral Do Município deste exercício, na dotação abaixo discriminada:

DOTAÇÕES			
Exercício da despesa	Conta da despesa	Funcional programática	Fonte de recurso
2014	961	07.001.12.365.12022-118	141

10.2. Caso a vigência do contrato ultrapasse o exercício financeiro, as despesas do exercício subsequente correrão à conta das dotações orçamentárias indicadas em termo aditivo ou apostilamento.

11. CLÁUSULA DÉCIMA PRIMEIRA - DA FISCALIZAÇÃO

11.1. A fiscalização do presente Contrato será exercida por um representante da Administração, ao qual competirá dirimir as dúvidas que surgirem no curso da execução do contrato e de tudo dará ciência à Administração.

11.1.1. O representante da CONTRATANTE deverá ter a experiência necessária para o acompanhamento e controle da execução do contrato.

11.2. A fiscalização de que trata esta cláusula não exclui nem reduz a responsabilidade da CONTRATADA, inclusive perante terceiros, por qualquer irregularidade, ainda que resultante de imperfeições técnicas, vícios redibitórios, ou emprego de material inadequado ou de qualidade inferior e, na ocorrência desta, não implica em corresponsabilidade da CONTRATANTE ou de seus agentes e prepostos, de conformidade com o art. 70 da Lei nº 8.666, de 1993.



Prefeitura Municipal de Capanema

000073

11.3. O fiscal do contrato anotará em registro próprio todas as ocorrências relacionadas com a execução do contrato, indicando dia, mês e ano, bem como o nome dos empregados eventualmente envolvidos, determinando o que for necessário à regularização das faltas ou defeitos observados e encaminhando os apontamentos à autoridade competente para as providências cabíveis.

12. CLÁUSULA DÉCIMA SEGUNDA - DAS ALTERAÇÕES

12.1. Eventuais alterações contratuais reger-se-ão pela disciplina do artigo 65 da Lei nº 8.666, de 1993.

12.1.1. A CONTRATADA ficará obrigada a aceitar, nas mesmas condições contratuais, os acréscimos ou supressões que se fizerem necessários, até o limite de 25% (vinte e cinco por cento) do valor inicial atualizado da contratação.

12.1.2. As supressões resultantes de acordo celebrado entre os contratantes poderão exceder o limite de 25% (vinte e cinco por cento).

13. CLÁUSULA DÉCIMA TERCEIRA - DAS INFRAÇÕES E DAS SANÇÕES ADMINISTRATIVAS

13.1. As penalidades cabíveis estão pormenorizadas no item 23 e seus subitens do edital.

14. CLÁUSULA DÉCIMA QUARTA - MEDIDAS ACAUTELADORAS

14.1. Consoante o artigo 45 da Lei nº 9.784, de 1999, a Administração Pública poderá motivadamente adotar providências acauteladoras, inclusive retendo o pagamento, como forma de prevenir a ocorrência de dano de difícil ou impossível reparação.

15. CLÁUSULA DÉCIMA QUINTA - DA RESCISÃO CONTRATUAL

15.1. Os motivos para a rescisão do presente Contrato estão pormenorizados no item 24 do edital.

15.2. Os casos da rescisão contratual serão formalmente motivados nos autos, assegurado o contraditório e a ampla defesa.

15.3. A rescisão administrativa ou amigável deverá ser precedida de autorização escrita e fundamentada da autoridade competente.

15.4. Quando a rescisão ocorrer com base nas alíneas "m" a "q" do item 24.1, do edital, sem que haja culpa da CONTRATADA, será esta ressarcida dos prejuízos regularmente comprovados que houver sofrido, tendo ainda direito a:

15.4.1. Devolução da garantia;

15.4.2. Pagamentos devidos pela execução do Contrato até a data da rescisão.

15.5. A rescisão por descumprimento das cláusulas contratuais acarretará a execução da garantia contratual, para ressarcimento da CONTRATANTE, e dos valores das multas e indenizações a ela devidos, bem como a retenção dos créditos decorrentes do Contrato, até o limite dos prejuízos causados à CONTRATANTE, além das sanções previstas neste



Prefeitura Municipal de Capanema

0000074

instrumento.

16. CLÁUSULA DÉCIMA SEXTA - DOS CASOS OMISSOS

16.1. Os casos omissos ou situações não explicitadas nas cláusulas deste Contrato serão decididos pela CONTRATANTE, segundo as disposições contidas na Lei nº 8.078, de 1990 - Código de Defesa do Consumidor, no Decreto nº 3.722, de 2001, na Lei Complementar nº 123, de 2006, e na Lei nº 8.666, de 1993, bem como nos demais regulamentos e normas administrativas federais, que fazem parte integrante deste Contrato, independentemente de suas transcrições.

17. CLÁUSULA DÉCIMA SÉTIMA - DA PUBLICAÇÃO

17.1. A publicação resumida do instrumento de contrato no Diário Oficial Do Município será providenciada pela CONTRATANTE, no prazo de vinte dias 20 (vinte) dias, contados do quinto dia útil do mês seguinte ao da sua assinatura, correndo a despesa por sua conta.

18. CLÁUSULA DÉCIMA OITAVA - DO FORO

18.1. As questões decorrentes da utilização do presente Instrumento que não puderem ser dirimidas administrativamente, serão processadas e julgadas na Justiça Estadual. Comarca de Capanema-PR.

E assim, por estarem de acordo, ajustados e contratados, após lido e achado conforme, as partes a seguir firmam o presente Contrato em 02 (duas) vias, de igual teor e forma. para um só efeito, na presença de 02 (duas) testemunhas abaixo assinadas.

Município de Capanema-PR, XX de XXXX de 2014.

LINDAMIR MARIA DE LARA DENARDIN
Prefeita Municipal

Contratada
Representante legal

Testemunhas:

NOME:

CPF:

NOME:

CPF:



ANEXO 02 - MODELO DE PROCURAÇÃO PARA CREDENCIAMENTO(*)

(em papel preferencialmente timbrado com razão social, CNPJ, endereço completo, endereço eletrônico, telefone, fax, com nome e assinatura do representante legal)

PROCURAÇÃO PARA CREDENCIAMENTO

Por este instrumento particular de Procuração, a (Razão Social da Empresa), com sede (endereço completo da matriz), inscrita no CNPJ/MF sob n.ºe Inscrição Estadual sob n.º, representada neste ato por seu(s) (qualificação(ões) do(s) outorgante(s)) Sr(a)....., portador(a) da Cédula de Identidade RG n.º e CPF n.º....., nomeia(m) e constitui(em) seu bastante Procurador o(a) Sr(a)....., portador(a) da Cédula de Identidade RG n.º e CPF n.º....., a quem confere(imos) amplos poderes para representar a (Razão Social da Empresa) perante (indicação do órgão licitante), **no que se referir ao presente PREGÃO PRESENCIAL n.º. ___/___**, com poderes para tomar qualquer decisão durante todas as fases do PREGÃO, inclusive apresentar **DECLARAÇÃO DE QUE A PROPONENTE CUMPRE OS REQUISITOS DE HABILITAÇÃO**, os envelopes PROPOSTA DE PREÇOS (Nº 01) e DOCUMENTOS DE HABILITAÇÃO (Nº 02) em nome da Outorgante, formular verbalmente lances ou ofertas na(s) etapa(s) de lances, desistir verbalmente de formular lances ou ofertas na(s) etapa(s) de lance(s), negociar a redução de preço, desistir expressamente da intenção de interpor recurso administrativo ao final da sessão, manifestar-se imediata e motivadamente sobre a intenção de interpor recurso administrativo ao final da sessão, assinar a ata da sessão, prestar todos os esclarecimentos solicitados pelo PREGOEIRO, enfim, praticar todos os demais atos pertinentes ao certame, em nome da Outorgante.

A presente Procuração é válida até o dia

(Assinatura do representante legal com firma reconhecida)

Nome

Recomendação: Na hipótese de apresentação de procuração por instrumento particular, a mesma deverá vir acompanhada do Contrato Social da proponente ou de outro documento, onde esteja expressa a capacidade / competência do outorgante para constituir mandatário.



Prefeitura Municipal de Capanema

1111076

<p>ANEXO 03 – DECLARAÇÃO DE ALTERAÇÃO RELACIONADA AO CONTRATO SOCIAL</p>
--

PREGÃO PRESENCIAL Nº 020/2014

(Nome da Empresa), CNPJ/MF Nº (000), sediada (Endereço Completo), declara, sob as penas da Lei, que não houve nenhuma alteração relacionada ao Contrato Social, no período compreendido entre a última alteração contratual e o último arquivamento na Junta Comercial.

(Local e Data)

(Nome e Número da Carteira de Identidade do Declarante)

OBS.: Esta declaração deverá ser emitida em papel timbrado da empresa proponente e carimbada com o número do CNPJ.



Prefeitura Municipal de Capanema

1110077

PREGÃO PRESENCIAL Nº 020/2014

TIPO: MENOR PREÇO

ANEXO 04 – DECLARAÇÃO DE IDONEIDADE

RAZÃO SOCIAL: _____

CNPJ Nº _____

ENDEREÇO _____ FONE: _____

MUNICÍPIO: _____ EST. _____

Declaramos para os fins de direito, na qualidade de proponente do procedimento licitatório, sob a modalidade de PREGÃO PRESENCIAL Nº 020/2014, instaurado pela Prefeitura do Município de Capanema, que não fomos declarados inidôneos para licitar ou contratar com o Poder Público, em qualquer de suas esferas.

Por ser a expressão da verdade, firmamos a presente.

Local e data _____ / _____ / _____

Nome:

RG/CPF

CARGO



Prefeitura Municipal de Capanema

1111078

PREGÃO PRESENCIAL Nº020/2014

TIPO: MENOR PREÇO

ANEXO 05 – DECLARAÇÃO DE CUMPRIMENTO DOS REQUISITOS DE HABILITAÇÃO

(documento obrigatório. Apresentar fora dos envelopes)

RAZÃO SOCIAL: _____

CNPJ Nº _____

ENDEREÇO _____ FONE: _____

MUNICÍPIO: _____ EST. _____

O representante legal da empresa _____
_____, na qualidade de Proponente do procedimento
licitatório sob a modalidade de PREGÃO PRESENCIAL Nº 020/2014, instaurado pela
Prefeitura do Município de Capanema, declarada para fins de direito que a referida
empresa cumpre plenamente os requisitos de habilitação exigidos no respectivo edital de
licitação.

Por ser a expressão da verdade, firmamos a presente.

Local e data _____ / _____ / _____

Nome: _____

RG/CPF

CARGO



Prefeitura Municipal de Capanema

0000079

ANEXO 06 - MODELO DE DECLARAÇÃO DE REGULARIDADE NO MINISTÉRIO DO TRABALHO(*)

(em papel preferencialmente timbrado com razão social, CNPJ, endereço completo, endereço eletrônico, telefone, fax, com nome e assinatura do representante legal)

Abaixo consta modelo para apresentação da Declaração de Atendimento ao disposto no artigo 7º, inciso XXXIII, da Constituição Federal. A declaração deverá ser entregue em papel timbrado da empresa licitante, com assinatura de seu Representante Legal. Em caso de necessidade, deve ser feita a ressalva relativa ao emprego de aprendiz: se não for o caso, esta ressalva não deve constar da declaração.

DECLARAÇÃO DE REGULARIDADE NO MINISTÉRIO DO TRABALHO EM ATENDIMENTO AO DISPOSTO NO ARTIGO 7º, INCISO XXXIII, DA CONSTITUIÇÃO FEDERAL

Referência:

Prefeitura Municipal de Capanema
Pregão Presencial nº .../2014

_____, inscrita no CNPJ/MF nº _____, por intermédio de seu representante legal, o(a) Sr(a) _____, portador(a) do documento de identidade RG nº _____, emitido pela SSP/_____, e do CPF nº _____, DECLARA, sob as penas da lei, para fins do disposto no inciso V do artigo 27 da Lei Federal nº 8.666, de 21 de junho de 1993, acrescido pela Lei nº 9.854, de 27 de outubro de 1999, que não emprega menor de dezoito anos em trabalho noturno, perigoso ou insalubre e que não emprega menor de dezesseis anos.

Ressalva, ainda, que emprega menor, a partir de quatorze anos, na condição de aprendiz.

Capanema-PR, ____ de _____ de 2014.

(Assinatura do representante legal)

Nome

RG/CPF

Cargo



Prefeitura Municipal de Capanema

0110080

ANEXO 08– DECLARAÇÃO DE MICROEMPRESA OU EMPRESA DE PEQUENO
PORTE – MODELO
À COMISSÃO DE LICITAÇÃO DO MUNICÍPIO DE CAPANEMA – PR

Declaramos, sob as penas da Lei, sem prejuízo das sanções e multas previstas no edital, que a empresa _____ (denominação da Pessoa Jurídica), inscrita no CNPJ sob o nº _____, é microempresa ou empresa de pequeno porte, nos termos do enquadramento previsto na Lei Complementar nº 123/2006, de 14 de dezembro de 2006, cujos termos declaramos conhecer na íntegra, estando apta, portanto, a exercer o direito de preferência como critério de desempate no procedimento licitatório nº 020/2014 – Pregão, realizado pelo Município de Capanema – PR.

LOCAL E DATA

(assinatura do representante legal da empresa, com firma reconhecida)



Prefeitura Municipal de Capanema

000081

ANEXO 09

TERMO DE REFERÊNCIA

OBJETO

AQUISIÇÃO DE MATERIAIS LÚDICOS DIVERSOS PARA USO JUNTO AOS CENTROS DE EDUCAÇÃO INFANTIL DO MUNICÍPIO DE CAPANEMA - PR EM ATENDIMENTO AO PROGRAMA BRASIL CARINHOSO.

QUANTIDADE

ITEM	DESCRIÇÃO	UNIDADE	QUANTIA	VALOR UNITÁRIO MÁXIMO
1	38383 - BRINQUEDO FAZ DE CONTA MINI LANCHONETE, PARA A FAIXA ETÁRIA DE 3 A 10 ANOS E ABRANGE AMBOS OS SEXOS. CONTÉM: 1 LANCHONETE, 1 AVENTAL, 1 MÁQUINA DE CAFÉ E SUCO, 2 COPOS, 2 XÍCARAS, 2 COLHERES, 1 HAMBÚRGUER, 2 CACHORROS QUENTES, 2 PORÇÕES DE BATATA FRITA, 2 SORVETES, 1 TUBO CATCHUP, 1 TUBO MOSTARDA, 1 FRIGIDEIRA, 1 TOSTADEIRA, 1 ESPATULA, 1 COLHER DE SORVETE, 1 PEGADOR. BRINQUEDO E ACESSÓRIOS EM PLÁSTICO INJETADO ATÓXICO, SEM REBARBAS, QUINAS VIVAS, PEÇAS SOLTAS QUE POSSAM SER ENGOLIDAS POR CRIAÇAS DA FAIXA ETÁRIA INDICADA. PRODUTO COM SELO DE APROVAÇÃO DO INMETRO. PRODUTO MARCA REFERÊNCIA: CALESITA, MODELO 352	UN	5	380,00



Prefeitura Municipal de Capanema

000082

2	38384 - ALINHAVO DE ANIMAIS COM DEZ PEÇAS EM MDF, 10 BASES PERFURADAS DE 16 x 16 cm, SERIGRAFADAS COM ILUSTRAÇÕES SORTIDAS DE ANIMAIS MAIS 10 CADARÇOS DE POLIÉSTER COLORIDOS (MEDINDO 70 cm), QUE ALINHAM AS FIGURAS DA BASE. PRODUTO COM CERTIFICAÇÃO DO INMETRO	UN	5	87,00
3	38385 - ALINHAVO DE FRUTAS LEGUMES COM DEZ PEÇAS EM MDF, 10 BASES PERFURADAS DE 16 x 16 cm, SERIGRAFADAS COM ILUSTRAÇÕES SORTIDAS DE FRUTA E LEGUMES MAIS 10 CADARÇOS DE POLIÉSTER COLORIDOS (MEDINDO 70 cm), QUE ALINHAM AS FIGURAS DA BASE. PRODUTO COM CERTIFICAÇÃO DO INMETRO	UN	5	87,00
4	38425 - ALINHAVO DE NUMERAIS COM DEZ PEÇAS EM MDF MEDINDO 10 x 15 cm, SERIGRAFADA COM NUMERAIS DE 0 A 9, MAIS DEZ CADARÇOS COLORIDOS DE POLIÉSTER (MEDINDO 70 cm), QUE ALINHAM OS NUMERAIS. PRODUTO COM CERTIFICAÇÃO DO INMETRO	UN	5	87,00
5	38386 - BANDINHA RITMICA: CONJUNTO DE 20 INSTRUMENTOS MINI REAIS, COMO SEGUE: AFUCHÊ, AGOGÔ, BLACK, CAMPANELA, CASTANHOLA, CHOCALHO, CLAVE DE RUMBA, CONGUÊ, FLAUTA DOCE, GANZÁ, MARACA, PANDEIRO PASTORIAL, PLATINELAS, PRATO, SINO, SURDO-MOR, TAMBOR E TRIÂNGULO. PROODUTO REFERÊNCIA MARCA BRINK MOBIL. REF. 400	UN	5	362,00



Prefeitura Municipal de Capanema

000083

6	38387 - BATE MARTELO COMPOSTO POR APARELHO DE CRAVAR PINOS MEDINDO 10 x 20 X 25 cm. COM FRENAGEM EM BORRACHA, ACOMPANHADO DE QUATRO PINOS E UM MARTELO DE MADEIRA, BASTANDO GIRAR O BRINQUEDO EM 180° PARA REINICIAR A ATIVIDADE	UN	10	36,00
7	38388 - BOLA BOBAHT, CONFECCIONADA EM PLÁSTICO INFLÁVEL, MEDINDO 850 mm DE DIÂMETRO, ACONDICIONADO EM EMBALAGEM PLÁSTICA.	UN	10	103,00
8	38389 - BOLA DE TÊNIS DIÂMETRO APROXIMADO DE 6.5 cm, PESO APROXIMADO DE 70 g	UN	100	55,10
9	38390 - BOLA DE VOLEI DE QUADRA, 21 cm DE DIÂMETRO, PARTE EXTERNA EM NAPA, CÂMARA DE BORRACHA. CORES VARIADAS, PESO 265 g	UN	50	39,00
10	38391 - BOLINHAS COLORIDAS PARA PISCINA DE BOLINHAS, SACO COM 500 UNIDADES	UN	16	167,00
11	38392 - BONECAS EMBORRACHADA MENINA OU MENINO, CORES VARIADAS (BRANCA E NEGRA) MEDINDO APROXIMADAMENTE 20 CM CADA	UN	50	24,67



Prefeitura Municipal de Capanema

000084

12	38393 - BRINQUEDO DE FAZ-DE-CONTA MINI MERCADO. INDICADO PARA CRIANÇAS DE 02 A 06 ANOS, INCLUSOS ACESSÓRIOS COMO BALANÇA, CESTINHA DE COMPRAS, MODELOS DE FRUTAS, MODELOS DE LEGUMES, TELEFONE E MÁQUINA REGISTRADORA, TODOS EM PLÁSTICO INJETADO. BRINQUEDO E ACESSÓRIOS EM PLÁSTICO INJETADO ATÓXICO, SEM REBARBAS, QUINAS VIVAS, PEÇAS SOLTAS QUE POSSAM SER ENGOLIDAS POR CRIAÇAS DA FAIXA ETÁRIA INDICADA. PRODUTO COM SELO DE APROVAÇÃO DO INMETRO. MEDIDAS DO PRODUTO: (C X L X A) 62X28X58 cm PRODUTO MARCA REFERÊNCIA: MARCA CALESITA, MODELO MINI MARKET 313	UN	5	174,67
13	38394 - BRINQUEDO FAZ DE CONTA TIPO MAQUINA DE LAVAR LOUÇA, EQUIPADO COM SOM QUE REPRODUZ O BARULHO DA ÁGUA. ACOMPANHADO DE 16 PEÇAS TAIS COMO PRATOS, XÍCARAS, PANELA E TALHERES, TODOS EM PLÁSTICO. COM PRATELEIRAS MÓVEIS. MEDIDAS APROXIMADAS: 31,5 x 20 x 43 cm. PRODUTO REFERÊNCIA: MARCA XALINGO, REF. 0483.2	UN	5	78,67



Prefeitura Municipal de Capanema

1111085

14	38395 - BRINQUEDO FAZ-DE-CONTA BANCADA DE TRABALHO E FERRAMENTAS EM PLÁSTICO TAIS QUAIS COMO MARTELO, MORSA, CHAVE DE FENDA, CHAVE INGLESA E FURADEIRA. BRINQUEDO E ACESSÓRIOS EM PLÁSTICO INJETADO ATÓXICO, SEM REBARBAS, QUINAS VIVAS, PEÇAS SOLTAS QUE POSSAM SER ENGOLIDAS POR CRIAÇAS DA FAIXA ETÁRIA INDICADA. PRODUTO COM SELO DE APROVAÇÃO DO INMETRO. MEDIDAS APROXIMADAS DO PRODUTO: (C X L X A) 50 x 40 x 50,5 cm PRODUTO REFERÊNCIA: MARCA CALESITA, MODELO 450	UN	5	211,00
15	38396 - BRINQUEDO FAZ-DE-CONTA TIPO TELEFONE PARA ESTÍMULO DE AÁREA DE COGNIÇÃO TAIS COMO LÓGICO-MATEMÁTICA, CAUSA E EFEITO, COORDENAÇÃO OLHOS E MÃOS E EXPLORAÇÃO E EXPERIMENTAÇÃO. PRODUTO REFERÊNCIA: MARCA CALESITA, MODELO RIVAPHONE (REF. 610)	UN	50	53,00



Prefeitura Municipal de Capanema

000086

16	38397 - CAMA ELÁSTICA COMPLETA DE 3,05 METROS DE DIÂMETRO SUPER RESISTENTE E FÁCIL DE MONTAR. NÃO POSSUI PARAFUSOS EM SUA MONTAGEM. ESTRUTURA EM AÇO GALVANIZADO, O QUE NÃO EVITA PROBLEMAS DE FERRUGEM OU CORROSÃO. SE MONTADA AO TEMPO. DEVENDO O USUÁRIO TOMAR OS DEVIDOS CUIDADOS. LONA DE SALTO COM PROTEÇÃO UV E SEM EMENDA. REDE DE PROTEÇÃO LATERAL E PROTEÇÃO DAS MOLAS MULTICOLORIDA. ACOMPANHA ESCADA. BRINQUEDO SUGERIDO PARA CRIANÇAS ACIMA DE 3 ANOS ACOMPANHADOS POR ADULTO. TAMANHO DA LONA DE SALTO: 2.53m SUPORTA ATÉ 110 kg, DIMENSÃO: 3,05 m (DIÂMETRO); TAMANHO DA REDE: 9,70m x 1,20m; DISTÂNCIA DO CHÃO ATÉ A LONA: 66cm (ALTURA); ALTURA TOTAL DA CAMA ELÁSTICA MONTADA: 1,96m; ESPESSURA DO CANO: 1,6mm; DIÂMETRO DO CANO: 3,8cm; ESTRUTURA DE AÇO GALVANIZADO (INT. E EXT.); SISTEMA DE IMPULSÃO POR 64 MOLAS DE 17cm. LONA DE SALTO C/ PROTEÇÃO UV E REFERÊNCIA DE CENTRO; PROTEÇÃO SOBRE MOLAS COLORIDAS EM ESPUMA COM REVESTIMENTO EM PVC (NÃO ABSORVE ÁGUA); ESCADA COM 3 DEGRAUS; 4 PÉS/ 8 PIRULITOS; REDE DE PROTEÇÃO EM POLIPROPILENO MULTICOLORIDO MALHA 10; SISTEMA DE MONTAGEM POR ENCAIXE; MANUAL DE INSTRUÇÃO EM PORTUGUÊS	UN	2	2273 33
----	--	----	---	---------



Prefeitura Municipal de Capanema

1111087

17	38398 - CERCADO PLAYGROUND DESMONTÁVEL, COM REGULAGEM, TRAVAS DE SEGURANÇA NAS QUATRO BORDAS E NO FUNDO DO CERCADO; SISTEMA DE REGULAGEM DA ALTURA DO COLCHÃO; COLCHÃO REMOVÍVEL E DOBRÁVEL, MOSQUETEIRO; ESTRUTURA EM TUBO DE AÇO CARBONO DIÂMETRO MÍNIMO APROXIMADO A ½" PINTADO COM TINTA EPÓXI A PÓ. CAPACIDADE PARA CRIANÇAS DE ATÉ 17 kg. INCLUSA BOLSA PARA GUARDAR E TRANSPORTAR DIMENSÕES MÍNIMAS ABERTO (A x L x P): 80 x 100 x 80 cm MARCA REFERÊNCIA: BURIGOTTO	UN	2	386,67
18	38399 - CHOCALHO GIRASSOL MEDIDAS 15x4x15, PRODUTO REFERÊNCIA MARACA ELKA - REFERÊNCIA 00459	UN	50	8,07
19	38400 - CONJUNTO BRINQUEDOS VARIADOS TIPO BICHINHO DE BORRACHA (BRINQUEDO PARA BANHO/NATAÇÃO), MEDINDO 12 cm COM 12 BICHINHOS DIFERENTES; PRODUTO REFERÊNCIA MARCA SIDERAL - REF. 040300	UN	25	75,67
20	38401 - CONJUNTO DE BRINQUEDOS COM 4 CARRINHOS: BRINQUEDO EM PLÁSTICO TIPO CARRINHO PODENDO SER MODELO MINI JIPE, MINI TRATOR, MINI FÓRMULA OU MINI CARREGADEIRA. PARA CRIANÇAS EM IDADES DE 2 A 4 ANOS. BRINQUEDO EM PLÁSTICO IATÓXICO, SEM REBARBAS, QUINAS VIVAS, PEÇAS SOLTAS QUE POSSAM SER ENGOLIDAS POR CRIANÇAS DA FAIXA ETÁRIA INDICADA. PRODUTO COM SELO DE APROVAÇÃO DO INMETRO.	UN	250	65,67



Prefeitura Municipal de Capanema

1111088

21	38402 - GANGORRA INDIVIDUAL FABRICADA EM POLÍMERO PLÁSTICO RÍGIDO, PARA CRIANÇAS DE 1 A 6 ANOS, DIMENSÕES MÍNIMAS C x L x A (cm): COMPRIMENTO: 0,81 m x LARGURA: 0,28 m x ALTURA: 0,48 m. PESO MÍNIMO DE 2,5 kg. PRODUTO REFERÊNCIA MARCA XALINGO REF. 0937.6	UN	10	227,00
22	38403 - GANGORRA MÓVEL PARA DUAS CRIANÇAS, FABRICADA EM POLÍMERO PLÁSTICO RÍGIDO INJETADO DE, PARA CRIANÇAS DE 1 A 6 ANOS DIMENSÕES MÍNIMAS APROXIMADAS 106 x 39,5 x 49 cm PRODUTO REFERÊNCIA MARCA XALINGO REF. 0930.8	UN	20	261,67
23	38404 - JOGO ESPUMADO, COM PEÇAS ENCAIXÁVEIS, FABRICADO EM ESPUMA DE ALTA PERFORMANCE REVESTIDO EM BAGUM IMPERMEÁVEL COLORIDO E RESISTENTE, COM DIMENSÕES MÍNIMAS DE 150 x 60 x 20 cm CONTENDO NO MÍNIMO 12 PEÇAS.	UN	5	460,67
24	38405 - KIT BLOCOS DE MONTAR (SEMELHANTE A LEGO) COM 250 PEÇAS DE DIFERENTES FORMATOS E ENCAIXES COMPOSTAS DE PVC. PARA CRIANÇAS A PARTIR DE 2 ANOS. PEÇAS ACONDICIONADAS EM SACOLA OU BALDE.	UN	5	269,33
25	38406 - KIT BLOCOS DE MONTAR (SEMELHANTE A LEGO) COM NO MÍNIMO 120 PEÇAS TAMANHO GRANDE. PRODUTO REFERÊNCIA MARCA KISTAR REF. 1181	UN	5	137,00



Prefeitura Municipal de Capanema

0111089

26	38407 - KIT BLOCOS PARA CONSTRUÇÃO COM 100 PEÇAS COLORIDAS EM MADEIRA MACIÇA, COM ILUSTRAÇÕES. ACONDICIONADAS EM POTE OU SACOLA TRANSPARENTES	UN	5	78,67
27	38408 - KIT CONSTRUTOR MÍNIMO 24 PEÇAS EM ESPUMA REVESTIDA POR BAGUM, ACONDICIONADOS EM SACOLA PLÁSTICA MEDIDAS 27x31x37	UN	5	147,00
28	38409 - KIT COZINHA COMPLETO COM 13 ACESSÓRIOS, COLORIDOS, COMPOSTO POR: UMA PANELA, UM ESCORREDOR, UMA LEITEIRA, DOIS PRATOS, 2 COPOS, DUAS FACAS, DUAS COLHERES	UN	5	32,33
29	38410 - KIT DE BRINQUEDOS RÉPLICA DE FRUTAS E VERDURAS, COM 12 PEÇAS, CONFECIONADO EM PLASTICO INJETADO ATÓXICO, SEM REBARBAS, FALHAS OU PEÇAS SOLTAS QUE POSSAM SER ENGOLIDAS POR CRIANÇAS DE 0 A 4 ANOS	UN	5	37,00
30	38411 - KIT DE PEÇAS ESPUMADAS FABRICADAS EM ESPUMA DE ALTA PERFORMANCE REVESTIDAS EM BAGUM IMPERMEÁVEL COLORIDO, FIXADAS COM VELCRO NAS MEDIDAS APROXIMADAS DE 140 x 160 x 50 cm, CONTENDO 4 PEÇAS. MARCA REFERÊNCIA MASTERBRINK	UN	5	402,00
31	38412 - MÓBILE COLORIDO PARA ESTÍMULO DO BEBÊ, COMPOSTO POR DUAS BASES, UM ARCO, NOVE ANÉIS, TRÊS PINGENTES, ESPELHO GIRATÓRIO, CHOCALHOS PARA ESTÍMULO DOS RIMEIROS MOVIMENTOS DA CRIANÇA. PRODUTO REFERÊNCIA: MARCA CALESITA.	UN	10	134,00



Prefeitura Municipal de Capanema

1111090

	MODELO BABY GYM (REF. 901)			
32	38413 - MOTOCA FABRICADA EM POLÍMERO PLÁSTICO INJETADO DE DUPLA CAMADA, TRÊS RODAS DIMENSÕES APROXIMADAS DO PRODUTO: 51 x 55 x 67 cm (A x L x P) PESO LÍQUIDO MÍNIMO APROXIMADO DO PRODUTO: 3,4kg. PRODUTO REFERÊNCIA MOTOCA JET BAN; MARCA REFERÊNCIA BANDEIRANTE	UN	60	103,00
33	38414 - PISCINA DE BOLINHAS 2 x 2 x 2 METROS C/ 2000 BOLINHAS.	UN	4	2116,67
34	38415 - PLAYGROUD COMPOSTO POR BALANÇO COM ESTRUTURA EM PLÁSTICO E CADEIRA PARA 1 CRIANÇA; CADEIRA COM BARRA DE SEGURANÇA, COM ENCAIXE PARA AS MÃOS; BARRA DE SEGURANÇA QUE SE LEVANTA PARA FACILITAR O ACESSO DA CRIANÇA À CADEIRA; CINTO DE SEGURANÇA VERTICAL, QUE EVITA QUE A CRIANÇA ESCORREGUE POR BAIXO DA BARRA DE SEGURANÇA; ASSENTO COM APOIO PARA AS COSTAS; 2 ESCORREGADORES COMPOSTOS POR 3 ITENS CADA UM : 1 RAMPA, 1 ESCADA, 1 TIRANTE CENTRAL ; 1 ESCADAS COM 4 DEGRAUS, SENDO QUE O ÚLTIMO DEGRAU (MAIS ALTO) FICA LIVRE PARA APOIO DOS PÉS E NIVELADO COM O INÍCIO DA RAMPA; CORRIMÃO INCORPORADO À PRÓPRIA ESCADA, SEM SALIÊNCIAS; TOPO DA	UN	5	2944,00



Prefeitura Municipal de Capanema

000001

	ESCADA COM 2 LATERAIS ALTAS O SUFICIENTE PARA DAR SEGURANÇA A CRIANÇAS MENORES; A CONEXÃO DOS ESCORREGADORES À ESTRUTURA DO BALANÇO É FEITA POR 2 CONECTORES PLÁSTICOS LOCALIZADOS NA BASE E NO MEIO DAS ESTRUTURAS; LOCAIS PRÓPRIOS PARA FIXAÇÃO NO CHÃO; TOTALMENTE DESMONTÁVEL; PRODUTO REFERÊNCIA MARCA FRESO; REF. 24150			
35	38416 - TOCA DÚPLA EM TECIDO POLIÉSTER SENDO UMA TRIANGULAR E OUTRA QUADRADA. COLORIDAS COM ARMAÇÃO EM AÇO. TOCAS SÃO POR UM TÚNEL. ACOMPANHA 150 BOLINHAS COLORIDAS NAS CORES AMARELO, AZUL, VERDE E VERMELHO. ACOMPANHA com 1 SACOLA; 1 TOCA TRIÂNGULO; 1 TOCA QUADRADA; 1 TÚNEL; 150 BOLINHAS; 1 INSTRUÇÃO DE MONTAGEM; Braskit	UN	5	286,33
36	38418 - TÚNEL CENTOPEIA CONFECCIONADO EM TECIDO POLIÉSTER COLORIDO E LAVAVEL. REVESTIDO A COM MOLA ESPIRAL MEDINDO 4000 x 500 mm. ACONDICIONADO EM SACOLA DE TECIDO DE POLIÉSTER COM FALÇA	UN	5	229,00



Prefeitura Municipal de Capanema

000092

VALOR ESTIMADO DA CONTRATAÇÃO

O Custo Máximo Global importa em R.R\$ 90.035,68 (Noventa Mil e Trinta e Cinco Reais e Sessenta e Oito Centavos).

JUSTIFICATIVA

A licitação foi baseada em um levantamento feito pelas Coordenações dos CMEIs supracitados, juntamente à Secretaria de Educação, Cultura e Esportes, onde definiu-se as quantidades optou-se pela aquisição destes equipamentos, visando o melhor entreterimento, desenvolvimento e o auxílio em atividades educacionais das crianças que freqüentam esses locais.

PRAZO PARA A ENTREGA DOS EQUIPAMENTOS

A empresa vencedora deverá entregar e/ou instalar os equipamentos nos locais indicados pela Secretaria de Educação, Cultura e Esportes, em até 30 (trinta) dias após solicitação.

PRAZO DE VALIDADE DO CONTRATO

30 (trinta) dias. O contrato poderá ser aditivado em prazo somente pela necessidade da finalização do pagamento.

CLASSIFICAÇÃO ORÇAMENTÁRIA

DOTAÇÕES			
Exercício da despesa	Conta da despesa	Funcional programática	Fonte de recurso
2014	961	07.001.12.365.12022-118	141

Capanema, 12 de Maio de 2014

Gabriel Felipe Cipriani
Pregoeiro

PROPOSTA DE FORNECIMENTO DE PRODUTOS / SERVIÇOS

CNPJ: . / - Fornecedor : E-mail:
 Endereço : Telefone: Fax: Celular:
 Inscrição Estadual: Contador: Telefone contador:
 Representante: CPF: RG: Telefone representante:
 Endereço representante:
 E-mail representante:
 Banco: Agência: Conta: Data de abertura:

Lote : 001 Lote 001

Nº Item	Descrição do Produto / Serviço	Qtde.	Unid.	Preço Máximo	Marca	Preço Unitário	Preço Total
001	BRINQUEDO FAZ DE CONTA MINI LANCHONETE, PARA A FAIXA ETÁRIA DE 3 A 10 ANOS E ABRANGE AMBOS OS SEXOS. CONTÉM: 1 LANCHONETE, 1 AVENTAL, 1 MÁQUINA DE CAFÉ E SUCO, 2 COPOS, 2 XÍCARAS, 2 COLHERES, 1 HAMBÚRGUER, 2 CACHORROS QUENTES, 2 PORÇÕES DE BATATA FRITA, 2 SORVETES, 1 TUBO CATCHUP, 1 TUBO MOSTARDA, 1 FRIGIDEIRA, 1 TOSTADEIRA, 1 ESPATULA, 1 COLHER DE SORVETE, 1 PEGADOR. BRINQUEDO E ACESSÓRIOS EM PLÁSTICO INJETADO ATÓXICO, SEM REBARBAS, QUINAS VIVAS, PEÇAS SOLTAS QUE POSSAM SER ENGOLIDAS POR CRIAÇÃS DA FAIXA ETÁRIA INDICADA. PRODUTO COM SELIO DE APROVAÇÃO DO INMETRO. PRODUTO MARCA REFERÊNCIA: CALESITA, MODELO 352	5,00	UN	380,00			0,00
002	ALINHAVO DE ANIMAIS COM DEZ PEÇAS EM MDF. 10 BASES PERFURADAS DE 16 x 16 cm, SERIGRAFADAS COM ILUSTRAÇÕES SORTIDAS DE ANIMAIS MAIS 10 CADARÇOS DE POLIÉSTER COLORIDOS (MEDINDO 70 cm), QUE ALINHAM AS FIGURAS DA BASE. PRODUTO COM CERTIFICAÇÃO DO INMETRO	5,00	JG	87,00			0,00
003	ALINHAVO DE FRUTAS LEGUMES COM DEZ PEÇAS EM MDF, 10 BASES PERFURADAS DE 16 x 16 cm, SERIGRAFADAS COM ILUSTRAÇÕES SORTIDAS DE FRUTA E LEGUMES MAIS 10 CADARÇOS DE POLIÉSTER COLORIDOS (MEDINDO 70 cm), QUE ALINHAM AS FIGURAS DA BASE. PRODUTO COM CERTIFICAÇÃO DO INMETRO	5,00	JG	87,00			0,00
004	BANDINHA RÍTMICA: CONJUNTO DE 20 INSTRUMENTOS MINI REAIS, COMO SEGUE: AFUCHÊ, AGOGÔ, BLACK, CAMPANELA, CASTANHOLA, CHOCALHO, CLAVE DE RUMBA, CONGUÊ, FLAUTA DOCE, GANZÁ, MARACA, PANDEIRO PASTORIAL, PLATINELAS, PRATO, SINO, SURDO-MOR, TAMBOR E TRIÂNGULO. PRODUTO REFERÊNCIA MARCA BRINK MOBIL, REF. 400	5,00	JG	362,00			0,00
005	BATE MARTELO COMPOSTO POR APARELHO DE CRAVAR PINOS MEDINDO 10 x 20 X 25 cm, COM FRENAGEM EM BORRACHA, ACOMPANHADO DE QUATRO PINOS E UM MARTELO DE MADEIRA, BASTANDO GIRAR O BRINQUEDO EM 180º PARA REINICIAR A ATIVIDADE	10,00	UN	36,00			0,00
006	BOLA BOBAHT, CONFECCIONADA EM PLÁSTICO INFLÁVEL, MEDINDO 850 mm DE DIÂMETRO, ACONDICIONADO EM EMBALAGEM PLÁSTICA.	10,00	UN	103,00			0,00
007	BOLA DE TÊNIS DIÂMETRO APROXIMADO DE 6,5 cm, PESO APROXIMADO DE 70 g	100,00	UN	1,64			0,00
008	BOLA DE VOLEI DE QUADRA, 21 cm DE DIÂMETRO, PARTE EXTERNA EM NAPA, CÂMARA DE BORRACHA, CORES VARIADAS, PESO 265 g	50,00	UN	39,00			0,00
009	BOLINHAS COLORIDAS PARA PISCINA DE BOLINHAS, SACO COM 500 UNIDADES	16,00	SC	167,00			0,00
010	BONECAS EMBORRACHADA MENINAOU MENINO, CORES VARIADAS (BRANCA E NEGRA) MEDINDO APROXIMADAMENTE 20 CM CADA	50,00	UN	24,67			0,00
011	BRINQUEDO DE FAZ-DE-CONTA MINI MERCADO,	5,00	UN	174,67			0,00

PROPOSTA DE FORNECIMENTO DE PRODUTOS / SERVIÇOS

CNPJ: . . . / - Fornecedor : E-mail:
 Endereço : Telefone: Fax: Celular:
 Inscrição Estadual: Contador: Telefone contador:
 Representante: CPF: RG:
 Endereço representante: Telefone representante:
 E-mail representante:
 Banco: Agência: Conta: Data de abertura:

Lote : 001 Lote 001

Nº Item	Descrição do Produto / Serviço	Qtde.	Unid.	Preço Máximo	Marca	Preço Unitário	Preço Total
	COM 3 DEGRAUS; 4 PÉS/ 8 PIRULITOS; REDE DE PROTEÇÃO EM POLIPROPILENO MULTICOLORIDO MALHA 10; SISTEMA DE MONTAGEM POR ENCAIXE; MANUAL DE INSTRUÇÃO EM PORTUGUÊS.						
016	CERCADO PLAYGROUND DESMONTÁVEL, COM REGULAGEM, TRAVAS DE SEGURANÇA QUATRO BORDAS E NO FUNDO DO CERCADO; SISTEMA DE REGULAGEM DA ALTURA DO COLCHÃO: COLCHÃO REMOVÍVEL E DOBRÁVEL, MOSQUETEIRO; ESTRUTURA EM TUBO DE AÇO CARBONO DIÂMETRO MÍNIMO APROXIMADO A ½" PINTADO COM TINTA EPÓXI A PÓ. CAPACIDADE PARA CRIANÇAS DE ATÉ 17 kg. INCLUSA BOLSA PARA GUARDAR E TRANSPORTAR DIMENSÕES MÍNIMAS ABERTO (A x L x P): 80 x 100 x 80 cm ; MARCA REFERÊNCIA: BURIGOTTO	2,00	UN	386,67			0,00
017	CHOCALHO GIRASSOL MEDIDAS 15x4x15. PRODUTO REFERÊNCIA MARACA ELKA: REFERÊNCIA 00459	50,00	UN	8,07			0,00
018	CONJUNTO BRINQUEDOS VARIADOS TIPO BICHINHO DE BORRACHA (BRINQUEDO PARA BANHO/NATAÇÃO), MEDINDO 12 cm COM 12 BICHINHOS DIFERENTES: PRODUTO REFERÊNCIA MARCA SIDERAL. REF. 040300	25,00	CONJ	75,67			0,00
019	CONJUNTO DE BRINQUEDOS COM 4 CARRINHOS: BRINQUEDO EM PLÁSTICO TIPO CARRINHO PODENDO SER MODELO MINI JIPE, MINI TRATOR, MINI FÓRMULA OU MINI CARREGADEIRA. PARA CRIANÇAS EM IDADES DE 2 A 4 ANOS. BRINQUEDO EM PLÁSTICO IATÓXICO, SEM REBARBAS, QUINAS VIVAS, PEÇAS SOLTAS QUE POSSAM SER ENGOLIDAS POR CRIAÇAS DA FAIXA ETÁRIA INDICADA. PRODUTO COM SELO DE APROVAÇÃO DO INMETRO.	250,00	KIT	65,67			0,00
020	GANGORRA INDIVIDUAL FABRICADA EM POLÍMERO PLÁSTICO RÍGIDO, PARA CRIANÇAS DE 1 A 6 ANOS, DIMENSÕES MÍNIMAS C x L x A (cm): COMPRIMENTO: 0,81 m x LARGURA: 0,28 m x ALTURA: 0,48 m, PESO MÍNIMO DE 2,5 kg. PRODUTO REFERÊNCIA MARCA XALINGO REF. 0937.6	10,00	UN	227,00			0,00
021	GANGORRA MÓVEL PARA DUAS CRIANÇAS, FABRICADA EM POLÍMERO PLÁSTICO RÍGIDO INJETADO DE, PARA CRIANÇAS DE 1 A 6 ANOS DIMENSÕES MÍNIMAS APROXIMADAS 106 x 39,5 x 49 cm PRODUTO REFERÊNCIA MARCA XALINGO REF. 0930.8	20,00	UN	261,67			0,00
022	JOGO ESPUMADO, COM PEÇAS ENCAIXÁVEIS, FABRICADO EM ESPUMA DE ALTA PERFORMANCE REVESTIDO EM BAGUM IMPERMEÁVEL COLORIDO E RESISTENTE, COM DIMENSÕES MÍNIMAS DE 150 x 60 x 20 cm CONTENDO NO MÍNIMO 12 PEÇAS.	5,00	JG	460,67			0,00
023	KIT BLOCOS DE MONTAR (SEMELHANTE A LEGO) COM 250 PEÇAS DE DIFERENTES FORMATOS E ENCAIXES COMPOSTAS DE PVC. PARA CRIANÇAS A PARTIR DE 2 ANOS. PEÇAS ACONDICIONADAS EM SACOLA OU BALDE.	5,00	KIT	269,33			0,00

1111098

Prefeitura Municipal de Capanema - Estado do Paraná
Av. Parigot de Souza, 1080- Capanema - Paraná - Centro.
AVISO DE LICITAÇÃO -- PREGÃO PRESENCIAL Nº 020/2014

MUNICÍPIO DE CAPANEMA, Estado do Paraná, toma público que realizará
Processo Licitatório, nos termos a seguir:
Modalidade: Pregão Presencial nº 020/2014 - PMC
Tipo de Julgamento: Menor preço por ITEM.
Objeto: AQUISIÇÃO DE MATERIAIS LÚDICOS DIVERSOS PARA USO
JUNTO AOS CENTROS DE EDUCAÇÃO INFANTIL DO MUNICÍPIO DE
CAPANEMA - PR EM ATENDIMENTO AO PROGRAMA BRASIL
CARINHOSO.

Abertura das propostas: 09:00 horas do dia 23 de Maio de 2014
Local: Prefeitura Municipal de Capanema, Av. Parigot de Souza, 1080-
Capanema - Paraná - Centro.
Demais informações poderão ser obtidas no endereço acima citado em horário
normal de expediente.

Capanema-Pr, 09 de Maio de 2014

Gabriel Felipe Cipriani - Pregoeiro

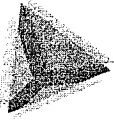
**TCEPR**
Tribunal de Contas do Estado do Paraná

1111009

[Voltar](#)

Registrar processo licitatório

Informações Gerais

Município: CAPANEMA

Entidade Executora: MUNICIPIO DE CAPANEMA

Os campos Ano, Nº e Modalidade devem ser iguais aos informados (à informar) no SIM-AM

Ano: 2014

Modalidade: Pregão

Nº licitação/dispensa/inexigibilidade: 20

Número edital/processo: 20

Descrição do Objeto: AQUISIÇÃO DE MATERIAIS LUDICOS DIVERSOS PARA USO JUNTO AOS CENTROS DE EDUCAÇÃO INFANTIL DO MUNICIPIO DE CAPANEMA - PR EM ATENDIMENTO AO PROGRAMA BRASIL CARINHOSO

Forma de Avaliação: Menor Preço

Dotação Orçamentaria: 0700112365120221180961339030

Preço máximo/Referência de preço: 90.035,68
R\$:

Data de Lançamento do Edital: 12/05/2014

Data de Abertura das Propostas: 23/05/2014

CPF: 8472608956 [Logout](#)



Prefeitura Municipal de Capanema

DECRETO Nº 5703/2014, DE 30 DE ABRIL DE 2014.

Abre Créditos Adicionais Suplementares no valor de R\$ 165.000,00.

LINDAMIR MARIA DE LARA DENARDIN, Prefeita do Município de Capanema, Estado do Paraná, no uso de suas atribuições legais, em base na Lei Municipal nº 1491/2013 e na Lei Federal nº 4.320/64.

DECRETA:

Artigo 1º Ficam abertos os Créditos Adicionais Suplementares no valor de R\$ 165.000,00 (cento e sessenta e cinco mil reais), conforme classificação funcional programática abaixo:

ÓRGÃO: 07.00-SECRETARIA DE EDUCAÇÃO, CULTURA E ESPORTES
UNIDADE: 07.01 - DEPARTAMENTO DE EDUCAÇÃO
ATIVIDADE: 12.365.12022.118 - EDUCAÇÃO INFANTIL
CONTA/ELEMENTO: 0900 - 3390.39.00.00 - MATERIAL DE CONSUMO
FUNTE RECURSO: 163 - 15 - SOBRE TRANSF. CONST.FUNDEQ-EX CORR
VALOR: R\$ 47.000,00 (recurso por cancelamento)

ÓRGÃO: 08.00 - SECRETARIA DE VIAÇÃO, OBRAS E SERVIÇOS URBANOS
UNIDADE: 08.02 - DEPARTAMENTO DE SERVIÇOS URBANOS
ATIVIDADE: 15.452.15012.164 - ATIV. DO DEPTO DE SERVIÇOS URBANOS
CONTA/ELEMENTO: 1470 - 3390.39.00.00 - OUT. SERV. TERC. - P. JURÍDICA
FUNTE RECURSO: 001 - RECURSOS ORDINÁRIOS LIVRES - EX CORR
VALOR: R\$ 47.000,00 (recurso por cancelamento)

ÓRGÃO: 13.00-SECRETARIA DE PLANEJAMENTO E PROJETOS
UNIDADE: 13.01 - DEPARTAMENTO DE PROJETOS
ATIVIDADE: 04.121.04222.422 - ATIV. DO DEPARTAMENTO DE PROJETOS
CONTA/ELEMENTO: 3010 - 3190.11.00.00 - VENC. E VANT. FIXAS - P. CIVIL
FUNTE RECURSO: 001 - RECURSOS ORDINÁRIOS LIVRES - EX CORR
VALOR: R\$ 71.000,00 (recurso por cancelamento)

TOTAL DE SUPLEMENTAÇÕES R\$ 165.000,00

Artigo 2º - Os recursos necessários para cobertura do crédito de que trata o artigo anterior serão oriundos do cancelamento parcial das seguintes dotações orçamentárias, conforme o previsto no parágrafo 1º do art. 43 da Lei Federal 4.320/64:

ÓRGÃO: 07.00-SECRETARIA DE EDUCAÇÃO, CULTURA E ESPORTES
UNIDADE: 07.01 - DEPARTAMENTO DE EDUCAÇÃO
ATIVIDADE: 12.361.12012.102 - ATIV. DO ENS.FUNDAMENTAL - MANUTENÇÃO
CONTA/ELEMENTO: 1580 - 3190.11.00.00 - VENC. E VANT. FIXAS - P. CIVIL
FUNTE RECURSO: 163 - 15 - SOBRE TRANSF. CONST.FUNDEQ-EX CORR
VALOR: R\$ 165.000,00

ÓRGÃO: 11.00 - SECRETARIA DA FAMÍLIA E DESENVOLVIMENTO SOCIAL
UNIDADE: 11.03 - FUNDO MUN. DOS DIREITOS DA CRIANÇA E ADOLESCENTE
ATIVIDADE: 06.243.98020.958 - ATIV. DO FUNDO MUN. DIR. CRIANÇA E ADOLESC.
CONTA/ELEMENTO: 2670 - 3190.11.00.00 - VENC. E VANT. FIXAS - P. CIVIL
FUNTE RECURSO: 001 - RECURSOS ORDINÁRIOS LIVRES - EX CORR
VALOR: R\$ 165.000,00

TOTAL DE CANCELAMENTOS R\$ 165.000,00

Artigo 3º - Este Decreto entrará em vigor na data de sua publicação revogadas as disposições em contrário.

Gabinete da Prefeita do Município de Capanema, Estado do Paraná, em 30 dias do mês de abril de 2014.

Vilson José Borowski - Secretário de Administração

Lindamir Maria de Lara Denardin - Prefeita Municipal



Prefeitura Municipal de Capanema

PREFEITURA MUNICIPAL DE CAPANEMA
SECRETARIA DE ADMINISTRAÇÃO
CAPANEMA - PR

EDITAL DE CONVOCAÇÃO

A Secretária de Administração do Município de Capanema, Estado do Paraná, no uso de suas atribuições legais e em cumprimento ao que determina a Instrução Normativa nº 71/2012, do Tribunal de Contas do Paraná, convoca as pessoas abaixo relacionadas, aprovadas no concurso público nº 01/2011 para tomar posse junto ao Departamento de Recursos Humanos, no prazo de 10 (dez) dias da data da publicação. O não comparecimento do mesmo, neste prazo, implicará na perda dos direitos sobre a vaga em questão:

No Cargo de Nutricionista

RONEI CARLOS LOCATELLI

Capanema, 08 de maio de 2014.

Vilson José Borowski - Secretário de Administração

Prefeitura Municipal de Capanema - Estado do Paraná
Av. Pargot de Souza, 1080 - Capanema - Paraná - Centro.

AVISO DE LICITAÇÃO - PREGÃO PRESENCIAL Nº 020/2014

MUNICÍPIO DE CAPANEMA, Estado do Paraná, torna público que realiza Processo Licitatório, nos termos a seguir:

Modalidade: Pregão Presencial nº 020/2014 - PMO

Tipo de Julgamento: Menor preço por ITEM

Objeto: AQUISIÇÃO DE MATERIAIS LÚDICOS DIVERSOS PARA USO JUNTO AOS CENTROS DE EDUCAÇÃO INFANTIL DO MUNICÍPIO DE CAPANEMA - PR EM ATENDIMENTO AO PROGRAMA BRASIL CARINHOSO

Abertura das propostas: 09:00 horas do dia 23 de Maio de 2014

Local: Prefeitura Municipal de Capanema, Av. Pargot de Souza, 1080 - Capanema - Paraná - Centro.

Demais informações poderão ser obtidas no endereço acima citado em horário normal de expediente

Capanema-Pr, 09 de Maio de 2014

Gabriel Felipe Cipriani - Pregoeiro

Prefeitura Municipal de Capanema - Estado do Paraná
Av. Pargot de Souza, 1080 - Capanema - Paraná - Centro.

AVISO DE LICITAÇÃO - PREGÃO PRESENCIAL Nº 021/2014

MUNICÍPIO DE CAPANEMA, Estado do Paraná, torna público que realizará Processo Licitatório, nos termos a seguir:

Modalidade: Pregão Presencial nº 021/2014 - PMO

Tipo de Julgamento: Menor preço por ITEM

Objeto: AQUISIÇÃO DE PRODUTOS QUE COMPÕEM AS CESTAS BÁSICAS PARA DISTRIBUIÇÃO AS FAMÍLIAS DE TRABALHADORES QUE SE ENCONTRAM EM SITUAÇÃO DE VULNERABILIDADE SOCIAL E QUE POSSUEM CRIANÇAS EM ESTADO DE RISCO E DESMATERIAÇÃO, IDOSOS EM SITUAÇÃO DE DOENÇA, PESSOAS COM DEFICIÊNCIA, E FAMÍLIAS QUE SE ENCONTRAM EM SITUAÇÃO DE RISCO SOCIAL E QUE ALIMENTAVELMENTE ENFRENTAM NECESSIDADES BÁSICAS DE ALIMENTAÇÃO NO MUNICÍPIO DE CAPANEMA - PR

Abertura das propostas: 09:00 horas do dia 23 de Maio de 2014

Local: Prefeitura Municipal de Capanema, Av. Pargot de Souza, 1080 - Capanema - Paraná - Centro.

Demais informações poderão ser obtidas no endereço acima citado em horário normal de expediente

Capanema-Pr, 09 de Maio de 2014

Gabriel Felipe Cipriani - Pregoeiro

Prefeitura Municipal de Capanema - Estado do Paraná
Av. Pargot de Souza, 1080 - Capanema - Paraná - Centro

AVISO DE LICITAÇÃO - PART. PLAVITEN Nº 023/2014

MUNICÍPIO DE CAPANEMA, Estado do Paraná, torna público que realizará Processo Licitatório, nos termos a seguir:

Modalidade: Carta Convite nº 023/2014 - PMO

Tipo de Julgamento: Menor preço por ITEM

Objeto: CONTRATAÇÃO DE EMPRESA PARA PRESTAÇÃO DE SERVIÇOS COM FORNECIMENTO DE MATERIAIS DE CONSTRUÇÃO E ACABAMENTOS PARA USO NOS CENTROS DE EDUCAÇÃO INFANTIL, IVETE KAFER E PEQUENO PRINCE DO MUNICÍPIO DE CAPANEMA - PR, EM ATENDIMENTO AO PROGRAMA BRASIL CARINHOSO

Abertura das propostas: 09:00 horas do dia 21 de Maio de 2014

Local: Prefeitura Municipal de Capanema, Av. Pargot de Souza, 1080 - Capanema - Paraná - Centro

Capanema-Pr, 09 de Maio de 2014

Luciano Dorochowicz - Presidente da Comissão de Licitação



Prefeitura Municipal de Capanema

EXTRATO DE CONTRATO Nº 066/2014
Convênio Nº 017/2014

Data de Assinatura: 28/04/2014
Contratante: Município de Capanema-PR
Contratada: JTMACHADO CONSTRUÇÕES LTDA
Objeto: CONTRATAÇÃO DE EMPRESA ESPECIALIZADA PARA ELABORAÇÃO DE PROJETO ESTRUTURAL, PROJETO HIDROSSANITÁRIO, PROJETO DE PREVENÇÃO CONTRA INCÊNDIO E PROJETO ELÉTRICO DE BAIXA TENSÃO PARA AMPLIAÇÃO DO CENTRO MUNICIPAL DE SAÚDE DE CAPANEMA - PR

Lindamir Maria de Lara Denardin - Prefeita Municipal



Prefeitura Municipal de Capanema

EXTRATO DE CONTRATO Nº 078/2014
Convênio Nº 052/2014

Data de Assinatura: 07/05/2014
Contratante: Município de Capanema-PR
Contratada: MICMETAL HULLER INDUSTRIA E COMERCIO LTDA
Objeto: CONTRATAÇÃO DE EMPRESA PARA CONSTRUÇÃO DO CENTRO EDUCACIONAL DO PERÍODO INTEGRAL (12 SALAS DE AULA - PROJETO PADRÃO FNDE) LOCALIZADO NA CHÁCARA 62 E 63 DO SETOR SE. SANTO EXPEDITO, CAPANEMA - PR, EM ATENDIMENTO AO CONVENIO DO FNDE PROCESSO 2340001045201316

Lindamir Maria de Lara Denardin - Prefeita Municipal



Prefeitura Municipal de Capanema

Table with columns: Item, Descrição, Valor, Quantidade, Preço. Includes details for construction materials and services.

Lindamir Maria de Lara Denardin - Prefeita Municipal



Prefeitura Municipal de Capanema

DISPENSA DE LICITAÇÃO Nº 003-2014

Localização de imóvel localizada na Avenida Sete de Setembro, Quadra 10, do Setor M... no Bairro São Cristóvão, Capanema - PR, com uma área edificada na sua totalidade de 522,20 m². Centro Comunitário Católico do São Cristóvão, em conformidade com o Anexo 1 do Edital nº 02 de 08/06/09.

Capanema-Pr, 24/04/2014.

EXTRATO DE CONTRATO Nº 644/2014
Processo 00589/2014

Data de Assinatura: 24/04/2014
Contratante: Município de Capanema-PR
Contratada: MIRA DOCELOSO DE PALMAS
Objeto: LOCAÇÃO DE IMÓVEL LOCALIZADO NA AVENIDA SETE DE SETEMBRO, QUADRA 10, DO SETOR SÃO CRISTÓVÃO, CAPANEMA - PR, COM UMA ÁREA EDIFICADA NA SUA TOTALIDADE DE 522,20 M², CENTRO COMUNITÁRIO CATÓLICO DO SÃO CRISTÓVÃO.

Lindamir Maria de Lara Denardin - Prefeita Municipal



Prefeitura Municipal de Capanema

OBJETO: REGISTRO DE PREÇOS PARA AQUISIÇÃO DE MATERIAL PARA USO NO SISTEMA DE ALIMENTAÇÃO PÚBLICA EM RUAS E AVENIDAS DA CIDADE E INTERIORES DO MUNICÍPIO DE CAPANEMA - PR. Permanecem inalteradas as demais preçõs homologadas em 05 de agosto de 2012.

Município de Capanema - Estado do Paraná
Av. Pargot de Souza, 1080 - Capanema - Paraná - Centro

PUBLICAÇÃO TRIMESTRAL RES: PREGÃO PRESENCIAL Nº 030/2014

Objeto: REGISTRO DE PREÇOS PARA AQUISIÇÃO DE MATERIAL PARA USO NO SISTEMA DE ALIMENTAÇÃO PÚBLICA EM RUAS E AVENIDAS DA CIDADE E INTERIORES DO MUNICÍPIO DE CAPANEMA - PR. Permanecem inalteradas as demais preçõs homologadas em 05 de agosto de 2012.

Lindamir Maria de Lara Denardin - Prefeita Municipal

Prefeitura Municipal de Salto do Lontra

PORTARIA Nº 065/2014. SÚMULA. Renegocia a Servidora Municipal MARINES MIOLA SEGATO, e da outras providências MAURICIO BAU, Prefeito Municipal de Salto do Lontra, Estado do Paraná, no uso das atribuições que lhe são conferidas em Lei.

Art. 1º - Renegocia, a partir de 02 de maio de 2014 a Servidora Municipal MARINES MIOLA SEGATO, brasileira, casada, portadora do RG nº 7.599.529-6 SSP-PR e CPF nº 022.657.599-37, ocupante do cargo eletivo de Zeladora 20hrs, Lotada na Secretaria Municipal de Educação, admitida em 10/04/2007.

Art. 2º - Revogadas as disposições em contrário, esta Portaria entrará em vigor na data de sua publicação, com efeito retroativo a 02 de maio de 2014. Edifício da Prefeitura Municipal de Salto do Lontra, em 09 de maio de 2014.

AVISO DE LICITAÇÃO

PREGÃO PRESENCIAL Nº 037/2014 - SRP O MUNICÍPIO DE SALTO DO LONTRA, ESTADO DO PARANÁ, toma público que fará realizar, às 09:00 horas do dia 22 de maio de 2014, nas dependências da Prefeitura Municipal, sita a Rua Rio Grande do Sul, 975 em Salto do Lontra, Paraná, Brasil, PREGÃO PRESENCIAL - SISTEMA REGISTRO DE PREÇOS para de serviços de Reparos, Manutenção e Pequenas Reformas, com fornecimento de materiais, equipamentos e mão-de-obra, em bens públicos imóveis.

Objeto de Julgamento: Menor Preço Por Lote. A Pasta Técnica, com o inteiro teor do Edital e seus respectivos modelos, anexos e anexos, poderá ser examinada no endereço acima indicado a partir do dia 09 de maio de 2014, no horário comercial. Informações adicionais, dúvidas e pedidos de esclarecimento deverão ser dirigidos à Comissão de Licitação no endereço acima mencionado.

AVISO DE LICITAÇÃO

PREGÃO PRESENCIAL Nº 038/2014 O MUNICÍPIO DE SALTO DO LONTRA, ESTADO DO PARANÁ, toma público que fará realizar, às 14:00 horas do dia 22 de maio de 2014, nas dependências da Prefeitura Municipal, sita a Rua Rio Grande do Sul, 975 em Salto do Lontra, Paraná, Brasil, PREGÃO PRESENCIAL para Contratação de empresa especializada para reparação e manutenção de equipamentos eletroeletrônicos.

Objeto de Julgamento: Menor Preço por Lote. A Pasta Técnica, com o inteiro teor do Edital e seus respectivos modelos, anexos e anexos, poderá ser examinada no endereço acima indicado a partir do dia 09 de maio de 2014, no horário comercial. Informações adicionais, dúvidas e pedidos de esclarecimento deverão ser dirigidos à Comissão de Licitação no endereço acima mencionado.

AVISO DE HOMOLOGAÇÃO E ADJUDICAÇÃO DE LICITAÇÃO

Tomada de Preços Nº 5/2014 Expirado o prazo recursal, torna-se público a homologação e adjudicação do procedimento licitatório em epígrafe e a adjudicação do objeto em favor da(s) empresa(s):

Table with columns: LOTE, TIPO, DESIGNAÇÃO DO OBJETO, FUNDAMENTAÇÃO LEGAL, VALOR, DATA DE ENTREGA, DATA DE PAGAMENTO. Includes lot 01 for 'CONSTRUTORA LTDA - ME' with value 117.9236.

Salto do Lontra, 09 de maio de 2014. Sedenir Rhoden, Presidente CPL.

Prefeitura Municipal de Vitorino

PORTARIA 110/2014 Juarez Votri, Prefeito de Vitorino, Estado do Paraná, no uso de suas atribuições legais.

Resolvo. 1 - Autorizar o pagamento de 05 (cinco) diárias para o Secretário Municipal Educação, Cultura, Esporte e Lazer Dirceu Antonio Ruaro, conforme ofício 360/2014, para participar reunião secretaria estadual educação e participar das oficinas ref. Prestação de Contas, na cidade de Curitiba PR nos dias 12 a 16 de maio de 2014.

Art. 2º - Revogadas as disposições em contrário, esta Portaria entra em vigor a partir da data de sua publicação. Gabinete do Prefeito municipal de Vitorino, Estado do Paraná, em 08 de maio de 2014.

PORTARIA 111/2014

Juarez Votri, Prefeito de Vitorino, Estado do Paraná, no uso de suas atribuições legais. Resolvo. 1 - Autorizar o pagamento de meia diária para os servidores Neiva Fogas professora, Rosane Lanzan assistente administrativo, Acrí Sidel Soares Borges assessor, conforme ofício 374/2014, protocolo 110/2014, para participar reunião com os professores Universidade Federal da Fronteira Sul, na cidade de Chapecó SC no dia 13 de maio de 2014.

Art. 2º - Revogadas as disposições em contrário, esta Portaria entra em vigor a partir da data de sua publicação. Gabinete do Prefeito municipal de Vitorino, Estado do Paraná, em 08 de maio de 2014.

PORTARIA 112/2014

Juarez Votri, Prefeito de Vitorino, Estado do Paraná, no uso de suas atribuições legais. Resolvo. 1 - Autorizar o pagamento de 03(três) diárias para os servidores Roseane Eteutério Gerente do RH e Rui Sérgio Testadoto Auditor Fiscal, conforme ofício 368/2014, para participar curso de capacitação sobre avaliação de desempenho e E-Social, na cidade de Curitiba PR nos dias 11 a 13 de maio de 2014.

Art. 2º - Revogadas as disposições em contrário, esta Portaria entra em vigor a partir da data de sua publicação. Gabinete do Prefeito municipal de Vitorino, Estado do Paraná, em 08 de maio de 2014.

PORTARIA 113/2014

Juarez Votri, Prefeito de Vitorino, Estado do Paraná, no uso de suas atribuições legais. Resolvo. 1 - Autorizar o pagamento de 03(três) diárias para a servidora Lucelia Maria Zatta Bertoni ocupante do cargo nutrícia, conforme ofício 377/2014, para participar curso PNAE execução e organização, na cidade de Curitiba PR nos dias 11 a 13 de maio de 2014.

Art. 2º - Revogadas as disposições em contrário, esta Portaria entra em vigor a partir da data de sua publicação. Gabinete do Prefeito municipal de Vitorino, Estado do Paraná, em 08 de maio de 2014.

Edital de Convocação

O Município de Vitorino, Estado do Paraná, atendendo o disposto no artigo 9º, parágrafo único da Lei de Responsabilidade Fiscal, Lei nº 101, de 04 de maio de 2000, torna público a todos os interessados que no próximo dia 26 de maio de 2014, às 17:00 horas nas dependências da Câmara Municipal de Vereadores de Vitorino, localizada na Rua Barão de Capatzen, 137, realizará Audiência Pública para demonstrar o cumprimento das metas fiscais do PRIMEIRO QUADRIMESTRE de 2014, perante a Comissão da Câmara Municipal Vitorino, 09 de maio de 2014.

Juarez Votri, Prefeito Municipal.

Prefeitura Municipal de Nova Prata do Iguazu

AVISO DE LICITAÇÃO EDITAL DE PROCESSO LICITATORIO PREGÃO PRESENCIAL Nº 034/2014 O MUNICÍPIO DE NOVA PRATA DO IGUAZU - ESTADO DO PARANÁ, através de sua Comissão Permanente de Licitação, torna público para conhecimento dos interessados, que no dia 21/05/2014, às 09:00horas, na sala de licitação da Prefeitura Municipal, sito a Rua Vereador Valmor Gomes, Município de Nova Prata do Iguazu - Pr, realizará licitação na modalidade PREGÃO PRESENCIAL sob nº 034/2014, pelo critério de MENOR PREÇO POR ITEM, tendo como objeto a aquisição de 03 (três) motocicletas 100cc, para serem usadas contínuas da campanha de incentivo à arrecadação de tributos do município de Nova Prata do Iguazu, conforme Lei Municipal nº 124/2014.

Todas as informações pertinentes ao presente edital, inclusive as características quanto ao objeto licitado, estarão à disposição dos interessados no Departamento de Licitações da Prefeitura Municipal de Nova Prata do Iguazu, ou pelo fone (46) 3545-8000, em dias úteis, nos horários das 08:00 às 12:00 e das 13:30 às 17:30 horas. Nova Prata do Iguazu - Pr, 08 de maio de 2014. JANETE DE CASTRO - Pregoeira

Prefeitura Municipal de Capanema

AVISO DE LICITAÇÃO - PREGÃO PRESENCIAL Nº 020/2014 MUNICÍPIO DE CAPANEMA, Estado do Paraná, torna público que realizará Processo Licitatório, nos termos a seguir. Modalidade: Pregão Presencial nº 020/2014 - PMC Tipo de Julgamento: Menor preço por ITEM. Objeto: AQUISIÇÃO DE MATERIAIS LÚDICOS DIVERSOS PARA USO JUNTO AOS CENTROS DE EDUCAÇÃO INFANTIL DO MUNICÍPIO DE CAPANEMA - PR EM ATENDIMENTO AO PROGRAMA BRASIL CARINHOSO.

Abertura das propostas: 09:00 horas do dia 23 de Maio de 2014 Local: Prefeitura Municipal de Capanema, Av. Pargol de Souza, 1080 - Capanema - Paraná - Centro. Demais informações poderão ser obtidas no endereço acima citado em horário normal de expediente. Capanema-Pr, 09 de Maio de 2014 Gabriel Felipe Cipriani - Pregoeiro

AVISO DE LICITAÇÃO - PREGÃO PRESENCIAL Nº 021/2014 MUNICÍPIO DE CAPANEMA, Estado do Paraná, torna público que realizará Processo Licitatório, nos termos a seguir. Modalidade: Pregão Presencial nº 021/2014 - PMC Tipo de Julgamento: Menor preço por ITEM. Objeto: AQUISIÇÃO DE PRODUTOS QUE COMPÕEM AS CESTAS BÁSICAS PARA DISTRIBUIÇÃO ÀS FAMÍLIAS DE TRABALHADORES QUE SE ENCONTRAM EM SITUAÇÃO DE VULNERABILIDADE SOCIAL, E QUE POSSUÍM CRIANÇAS EM ESTADO DE RISCO DE DESNUTRIÇÃO, IDOSOS EM SITUAÇÃO DE DOENÇAS PESSOAS COM DEFICIÊNCIA, E FAMÍLIAS QUE SE ENCONTRAM EM SITUAÇÃO DE RISCO SOCIAL E QUE MOMENTANEAMENTE ENFRENTAM NECESSIDADES BÁSICAS DE ALIMENTAÇÃO, NO MUNICÍPIO DE CAPANEMA - PR.

Abertura das propostas: 09:00 horas do dia 26 de Maio de 2014 Local: Prefeitura Municipal de Capanema, Av. Pargol de Souza, 1080 - Capanema - Paraná - Centro. Demais informações poderão ser obtidas no endereço acima citado em horário normal de expediente. Capanema-Pr 09 de Maio de 2014 Gabriel Felipe Cipriani - Pregoeiro

Prefeitura Municipal de Marmeleiro

PORTARIA Nº 4.592, DE 06 DE MAIO DE 2014. Altera a composição da Comissão de Central de Avaliação dos Servidores do Magistério. O Prefeito do Município de Marmeleiro, Estado do Paraná, no uso de suas atribuições e de conformidade com o disposto na Lei nº 1.923, de 05 de abril de 2013, e nos artigos 14 e 15 do Decreto nº 2.303, de 17 de maio de 2012.

RESOLVE. Art. 1º ALTERAR a composição da Comissão Central de Avaliação dos Servidores do Magistério, a fim de incluir membros da classe Professor de Educação Infantil e observar a paridade entre os membros:

Table with columns: Representantes do Departamento Municipal de Educação e Cultura, Representantes das Instituições Educacionais. Lists names like Vandrê João Signor, Mariana Cardoso Ghizzi, Ana Maria Dalla Rosa, Helena Hiesker, Edineia Maria Battisti Junges, Silvane Tonia Confortin, Marice Machaco Bodnarski, Dulva Helena Anversa Postel, Dirla Adams Batista, Vandevia Antônio Gaslima, Ivandra Shirla Torres Hackbart, Gleice de Andrade Ghisi.

Art. 2º A presidência da comissão será exercida pelo Dirigente da Educação Municipal, nos termos do parágrafo único do art. 14, do Decreto nº 2.303, de 17 de maio de 2012.

Art. 3º Esta Portaria entra em vigor na data de sua publicação, retroagindo seus efeitos a 16 de abril de 2014. CIENTIFIQUE-SE, PUBLIQUE-SE E CUMPRA-SE. Gabinete do Prefeito de Marmeleiro, Estado do Paraná, aos seis dias do mês de maio do ano de dois mil e quatroze.

LUIZ FERNANDO BANDEIRA, Prefeito de Marmeleiro

EDITAL DE CONVOCACAO Nº 044/2014 SÚMULA: Toma pública presença em Audiência Pública Municipal e convoca municipais. LUIZ FERNANDO BANDEIRA, Prefeito de Marmeleiro, Estado do Paraná, no uso de suas atribuições legais e de conformidade ao disposto no artigo 9º, § 4º da Lei Complementar No 101 de 04/05/2000.

TO R N A P U B L I C O Que comparecerá, em audiência pública, perante os municípios e a comissão encarregada de emitir parecer acerca do cumprimento das metas fiscais de sua administração, relativas ao 1º Quadrimestre de 2014, prevista na lei acima mencionada. CO N V O C A

Todos os municípios para participarem da referida audiência pública a realizar-se Data: 27 de MAIO de 2014. Horário: 14h0h. Local: Nas dependências da Câmara Municipal, sito à Rua Teófilo Oclávio Müller, No 489, Município de Marmeleiro, Estado do Paraná Marmeleiro, 09 de maio de 2014.

LUIZ FERNANDO BANDEIRA, PREFEITO DE MARMELEIRO

ERRATA Na publicação do dia 08 de maio de 2014 no Jornal de Beltrão, página 58, onde se lê: AVISO DE LICITAÇÃO PREGÃO PRESENCIAL Nº 092/2014 - PNM PROCESSO Nº 162/2014 MODALIDADE: Pregão Presencial. TIPO: Menor preço unitário do item. OBJETO: Contratação de empresa para efetuar cargas de extintores e fornecimento de extintores novos, conforme especificações constantes do Anexo I.

Leia-se: AVISO DE LICITAÇÃO PREGÃO PRESENCIAL Nº 092/2014 - PNM PROCESSO Nº 162/2014 MODALIDADE: Pregão Presencial. TIPO: Menor preço global do lote. OBJETO: Contratação de empresa para efetuar cargas de extintores e fornecimento de extintores novos, conforme especificações constantes do Anexo I. Marmeleiro, 09 de maio de 2014. LUIZ FERNANDO BANDEIRA, Prefeito Municipal

AVISO DE LICITAÇÃO PREGÃO PRESENCIAL Nº 094/2014 - PNM PROCESSO Nº 164/2014 MODALIDADE: Pregão Presencial. TIPO: Menor preço unitário do item. OBJETO: Contratação de empresa especializada "clínica médica" para atendimento junto ao Centro de Saúde de Marmeleiro, conforme especificações constantes do Anexo I.

LEGISLAÇÃO Lei Federal nº 8666/93, de 21 de junho de 1993, Lei Federal nº 10.520 de 17 de julho de 2002, Decreto Municipal nº 1.519/2006, de 26 de outubro de 2006, Lei Complementar nº 123 de 14 de dezembro de 2006

DATA PARA ENTREGA DOS DOCUMENTOS PARA CREDENCIAMENTO E DOCUMENTOS DE HABILITAÇÃO: 22 DE MAIO DE 2014 ÀS 09:00 HORAS (HORÁRIO DE BRASÍLIA).

LOCAL E HORÁRIO DA REALIZAÇÃO DA SESSÃO PÚBLICA DO PREGÃO: Prefeitura Municipal de Marmeleiro, situada na Avenida Macaé, 255 - centro, na cidade de Marmeleiro Estado do Paraná, sala de reuniões no dia 22 de maio de 2014 com início às 09:00 horas. O Edital e seus anexos poderão ser adquiridos na Prefeitura Municipal, no endereço Avenida Macaé, nº 255, Centro, Fone (46) 3525-8107 ou 8105, Marmeleiro, Estado do Paraná, de 2ª a 6ª feira, nos horários das 08:30 às 11:30, e das 13:30 às 17:00 horas, onde poderão ser consultados e adquiridos gratuitamente, e pelo site www.marmeleiro.pr.gov.br.

INFORMAÇÕES: Informações e esclarecimentos adicionais, no endereço e telefone acima citado. Marmeleiro, 09 de maio de 2014. LUCIANA ARISI, Pregoeira

ERRATA Na publicação do dia 06 de maio de 2014 no Diário Oficial dos Municípios do Estado do Paraná - DIOEMES, página 26, onde se lê: PREGÃO PRESENCIAL Nº 082/2014 - PNM AVISO DE HOMOLOGAÇÃO. Torna pública a Homologação e Adjudicação do Pregão Presencial nº 082/2014 - PNM, objetivando a Aquisição de Móveis sob medida. A empresa vencedora do certame é:

A empresa CLAUDINEI FERLA - ME, inscrita no CNPJ/ME sob o nº 11.535.430/001-82, nos itens 01, 02 e 03 com valor total de R\$ 16.300,00 (dezesseis mil e trezentos reais). Leia-se: PREGÃO PRESENCIAL Nº 082/2014 - PNM AVISO DE HOMOLOGAÇÃO. Torna pública a Homologação e Adjudicação do Pregão Presencial nº 082/2014 - PNM, objetivando a Aquisição de Móveis sob medida. A empresa vencedora do certame é:

A empresa CLAUDINEI FERLA - ME, inscrita no CNPJ/ME sob o nº 18.268.820/0001-24, nos itens 01, 02 e 03 com valor total de R\$ 16.300,00 (dezesseis mil e trezentos reais). Marmeleiro, 09 de maio de 2014. LUIZ FERNANDO BANDEIRA, Prefeito Municipal

EXTRATO PARA PUBLICAÇÃO PRIMEIRO TERMO ADITIVO AO CONTRATO DE PRESTAÇÃO DE SERVIÇOS Nº 136/2014. Vinculado à Dispensa de Licitação nº 032/2014. CONTRATANTE: Município de Marmeleiro. CONTRATADA: FUNDAÇÃO DE APOIO AO DESENVOLVIMENTO CIENTÍFICO E TECNOLÓGICO DO VALE DO PIQUIRI.

Objeto: Aditivo com respectivo no artigo 65, §1º da Lei nº 8.666/93 - Em razão da alteração quantitativa do objeto, o CONTRATANTE pagará à CONTRATADA, pela quantidade aditivada, a importância de R\$ 6.000,00 (seis mil reais), preferente o valor total do contrato, após o aditivo, R\$ 45.000,00 (quarenta e cinco mil reais). PRAZO DE VIGÊNCIA: vigência contratual - 31 de dezembro de 2014. DATA DE ASSINATURA DO ADITIVO: 30 de abril de 2014. FORO: Foro de Comércio de Marmeleiro, Estado do Paraná.

Marmeleiro, 30 de abril de 2014. Luiz Fernando Bandeira, Prefeito de Marmeleiro

EXTRATO PARA PUBLICAÇÃO PRIMEIRO TERMO ADITIVO AO CONTRATO DE PRESTAÇÃO DE SERVIÇOS Nº 174/2013. Vinculado ao Chamamento Público nº 002/2013 - PNM Inexigibilidade nº 007/2013. CONTRATANTE: MUNICÍPIO DE MARMELEIRO. CONTRATADA: LIGIA GUNDMAN GEHLEN - ME.

Objeto: Aditivo de Primeiro Termo Aditivo de prazo de execução e vigência contratual, nos termos do artigo 57, II, da Lei 8.666/93. VALOR: o valor contratual não sofrerá reajustes. PRAZO DE EXECUÇÃO E VIGÊNCIA ADITIVO: até 29 de abril de 2015. DATA DE ASSINATURA DO ADITIVO: 29 de abril de 2014. FORO: Comércio de Marmeleiro, Estado do Paraná.

Marmeleiro, 29 de abril de 2014. Luiz Fernando Bandeira, Prefeito Municipal

EXTRATO PARA PUBLICAÇÃO CONTRATO DE COMPRA E VENDA Nº 174/2014. Vinculado ao Pregão Presencial nº 081/2014. CONTRATANTE: MUNICÍPIO DE MARMELEIRO. CONTRATADA: GILSON GILBERTO LISE.

Objeto: Aquisição de uma impressora e mídia de impressão térmica. VALOR: R\$ 4.392,75 (quatro mil trezentos e noventa e dois reais e setenta e cinco centavos) PRAZO DE EXECUÇÃO E VIGÊNCIA: até 05 de maio de 2015. DATA DE ASSINATURA DO CONTRATO: 05 de maio de 2014. FORO: Comércio de Marmeleiro, Estado do Paraná.

Marmeleiro, 05 de maio de 2014. Luiz Fernando Bandeira, Prefeito de Marmeleiro

EXTRATO PARA PUBLICAÇÃO CONTRATO DE COMPRA E VENDA Nº 175/2014. Vinculado ao Pregão Presencial nº 082/2014. CONTRATANTE: MUNICÍPIO DE MARMELEIRO. CONTRATADA: CLAUDINEI FERLA.

Objeto: Aquisição de móveis sob medida. VALOR TOTAL: R\$ 16.300,00 (dezesseis mil e trezentos reais). PRAZO DE EXECUÇÃO E VIGÊNCIA: até 06 de maio de 2015. DATA DE ASSINATURA DO CONTRATO: 06 de maio de 2014. FORO: Comércio de Marmeleiro, Estado do Paraná.

Marmeleiro, 06 de maio de 2014. Luiz Fernando Bandeira, Prefeito de Marmeleiro

EXTRATO PARA PUBLICAÇÃO CONTRATO DE PRESTAÇÃO DE SERVIÇOS Nº 176/2014. Vinculado ao Pregão Presencial nº 084/2014. CONTRATANTE: MUNICÍPIO DE MARMELEIRO. CONTRATADA: INVOLVIA LARMELEIRO LTDA.

Objeto: Contratação de empresa especializada para efetuar serviços de monitoramento eletrônico a distância. VALOR TOTAL: R\$ 51.778,88 (cinquenta e um mil setecentos e setenta e oito reais e oitenta e oito centavos). PRAZO DE EXECUÇÃO E VIGÊNCIA: até 06 de maio de 2015. DATA DE ASSINATURA DO CONTRATO: 06 de maio de 2014. FORO: Comércio de Marmeleiro, Estado do Paraná.

Marmeleiro, 06 de maio de 2014. Luiz Fernando Bandeira, Prefeito de Marmeleiro

EXTRATO PARA PUBLICAÇÃO ATA DE REGISTRO DE PREÇOS Nº 124/2014 PREGÃO PRESENCIAL Nº 080/2014. CONTRATANTE: MUNICÍPIO DE MARMELEIRO. CONTRATADA: VALDIR BRAMBILLA E CAIATA.

Objeto: Implantação de Registro de Preços para futura e eventual aquisição de Loção de unificação, nos seguintes termos:

Table with columns: Lote, Item, Descrição, Marca, Quantidade, Preço Unitário, Preço Total. Includes items for 'Creme Pêlo, frango curta, tecido PV - anti pilling (65% poliéster e 35% viscose), gramatura 185g com bolso, 3 botões, com sargento na tampa e costas (baseado no município), cores e tamanhos diversos' and 'Cinta tecido - bico prendido gramatura 240g, com elástico, presente para cinto, costas interno, 02 botões frontais e um botão interno, com sargento no bolso superior da frente (baseado no município) tamanhos diversos'.

PRAZO DE EXECUÇÃO E VIGÊNCIA: até 05 de maio de 2015. DATA DE ASSINATURA: 05 de maio de 2014. Marmeleiro, 05 de maio de 2014. Luiz Fernando Bandeira, Prefeito de Marmeleiro

BOA ESPERANÇA DO IGUAÇU

AVISO DE LICITAÇÃO I - PREGÃO PRESENCIAL Nº 23/2014

A Prefeitura Municipal de Boa Esperança do Iguaçu, faz saber que se encontra aberta, Licitação na modalidade de PREGÃO PRESENCIAL, a qual terá por objeto Contratação de empresa para fornecimento de Material Escolar e Material de Expediente, para a Prefeitura Municipal, conforme Anexo I - Termo de Referência, sito à Rua Demétrio Pinzon, nº 10, Centro - Boa Esperança do Iguaçu - PR, até às 09:00 horas do dia 21/05/2014, e serão abertos no dia 21/05/2014 as 09:00 horas, na Sala de Licitação. Demais informações serão fornecidas pelo Pregoeiro e Equipe de Apoio, no endereço acima mencionado, das 08h00 até às 11h30, das 13h30 até as 16h00, exceto sábados, domingos e feriados. Formalização para consultas: www.boaesperancadoniguaçu.pr.gov.br Fone: (46) 3537-1208 Fax: (46) 3537-1158. Boa Esperança do Iguaçu, 08/05/2014. Leandro Carlos Cecato - Pregoeiro Claudemir Freitas - Prefeito

R\$ 72.00 - 41840/2014

CAMBARÁ

#AVISO RETIFICAÇÃO DE EDITAL TOMADA DE PREÇO TIPO MENOR PREÇO GLOBAL 03/2014 - MUNICÍPIO CAMBARÁ
#TEX OBJETO: Execução de obra de reforma dos Prédios da USB da Vila Samana. UBS do Bairro Ignez- Paniclem Hamzê. USB São José e USB da Vila Rubim-Estação

ABERTURA: 09 Hrs do dia 19/05/2014
NOVA ABERTURA: 09Hrs do dia 27/05/2014

LOCAL: AV BRASIL 1082 - CENTRO,
CAMBARÁ - PR.
DISPONIBILIDADE DO EDITAL:
REQUISITADO, GRATUITAMENTE, PELO E-MAIL:
municipio.cambara@gmail.com

#DAT CAMBARÁ 08 DE MAIO DE 2014.

#ASS JOÃO MATTAR OLIVATO

#CAR PREFEITO

R\$ 120,00 - 42264/2014

CAMPO LARGO

AVISO DE LICITAÇÃO PREGÃO ELETRÔNICO Nº. 050/14

OBJETO: AQUISIÇÃO DE MATERIAL HOSPITALAR (imobilizador de cabeça e bandagem em tecido); VESTIMENTA INFANTIL, FRALDAS; MATERIAL DE PROTEÇÃO E SEGURANÇA (cintas de imobilização e kit desastre/catastrofe); FERRAMENTAS PARA OFICINA; BETONEIRA, ELETRODOMÉSTICOS, MOBILIÁRIO e ANTENA PARABÓLICA
INÍCIO DA SESSÃO/DISPUTA DE LANCE: 23/05/2014 às 13:30 horas
Valor Máximo Fixado: R\$ 71.178,67

Autorização: Afonso Portugal Guimarães - Prefeito Municipal de Campo Largo - Pr

INFORMAÇÕES COMPLEMENTARES: Os interessados poderão efetuar o "download" do Edital acessando o Sistema "licitações-e" - Banco do Brasil. Edifício da Prefeitura Municipal de Campo Largo, em 08 de maio de 2014.

Antonio Vergílio Mazon
Pregoeiro

R\$ 120,00 - 42562/2014

AVISO DE LICITAÇÃO REGISTRO DE PREÇOS PREGÃO PRESENCIAL Nº. 051/14

OBJETO: AQUISIÇÃO DE IMPRESSOS DIVERSOS.

ABERTURA: 23/05/14 09:00 horas.

Autorização: Afonso Portugal Guimarães - Prefeito Municipal de Campo Largo - Pr

INFORMAÇÕES COMPLEMENTARES: Os interessados poderão entrar a edital na Av. Padre Natal Pigoletto, 925 - bloco 07, no horário de expediente ou pelo site www.campolargo.pr.gov.br - empresa - licitações

Edifício da Prefeitura Municipal de Campo Largo, aos 08 dias do mês de maio de 2014.

AGLAIR T.C.R. DE ANDRADE,
PREGOEIRA

R\$ 96,00 - 42563/2014

TOMADA DE PREÇOS (resumo) EDITAL Nº. 008/14

A Prefeitura Municipal de Campo Largo, Pr., comunica aos interessados que receberá até às 14:00 horas do dia 28 de maio de 2014, propostas para a construção da sede do CREAS

VALOR MÁXIMO FIXADO: R\$ 342.666,48

Os interessados poderão obter maiores informações, bem como, o edital de inteiro teor no endereço acima, no horário de expediente ou através do endereço www.campolargo.pr.gov.br - empresa - licitações - listando licitações.

Edifício da Prefeitura Municipal de Campo Largo, aos 08 dias de maio de 2014

AGLAIR TEREZINHA CAMPOS RIBEIRO DE ANDRADE
PRESIDENTE DA COMISSÃO DE LICITAÇÃO

R\$ 96,00 - 42565/2014

CAPANEMA

Prefeitura Municipal de Capanema - Estado do Paraná
Av. Parigot de Souza, 1080 - Capanema - Paraná - Centro.

AVISO DE LICITAÇÃO - PREGÃO PRESENCIAL Nº 020/2014

MUNICÍPIO DE CAPANEMA, Estado do Paraná, torna público que realizará Processo Licitatório, nos termos a seguir:

Modalidade: Pregão Presencial nº 020/2014 - PMC

Tipo de Julgamento: Menor preço por ITEM

Objeto: AQUISIÇÃO DE MATERIAIS LÚDICOS DIVERSOS PARA USO JUNTO AOS CENTROS DE EDUCAÇÃO INFANTIL DO MUNICÍPIO DE CAPANEMA - PR EM ATENDIMENTO AO PROGRAMA BRASIL CARINHOSO

Abertura das propostas: 09:00 horas do dia 23 de Maio de 2014

Local: Prefeitura Municipal de Capanema, Av. Parigot de Souza, 1080 - Capanema - Paraná - Centro

Demais informações poderão ser obtidas no endereço acima citado em horário normal de expediente.

Capanema-Pr, 12 de Maio de 2014

Gabriel Felipe Cipriani - Pregoeiro

R\$ 120,00 - 42315/2014

Prefeitura Municipal de Capanema - Estado do Paraná

Av. Parigot de Souza, 1080 - Capanema - Paraná - Centro.

AVISO DE LICITAÇÃO - PREGÃO PRESENCIAL Nº 021/2014

MUNICÍPIO DE CAPANEMA, Estado do Paraná, torna público que realizará Processo Licitatório, nos termos a seguir:

Modalidade: Pregão Presencial nº 021/2014 - PMC

Tipo de Julgamento: Menor preço por ITEM

Objeto: AQUISIÇÃO DE PRODUTOS QUE COMPÕEM AS CESTAS BÁSICAS PARA DISTRIBUIÇÃO AS FAMÍLIAS DE TRABALHADORES QUE SE ENCONTRAM EM SITUAÇÃO DE VULNERABILIDADE SOCIAL E QUE POSSUEM CRIANÇAS EM ESTADO DE RISCO E DESNUTRIÇÃO, IDOSOS EM SITUAÇÃO DE DOENÇA, PESSOAS COM DEFICIÊNCIA E FAMÍLIAS QUE SE ENCONTRAM EM SITUAÇÃO DE RISCO SOCIAL E QUE MOMENTANEAMENTE ENFRENTAM NECESSIDADES BÁSICAS DE ALIMENTAÇÃO, NO MUNICÍPIO DE CAPANEMA - PR.

Abertura das propostas: 09:00 horas do dia 26 de Maio de 2014

Local: Prefeitura Municipal de Capanema, Av. Parigot de Souza, 1080 - Capanema - Paraná - Centro.

Demais informações poderão ser obtidas no endereço acima citado em horário normal de expediente.

Capanema-Pr, 09 de Maio de 2014

Gabriel Felipe Cipriani - Pregoeiro

R\$ 144,00 - 42316/2014

CAPITÃO LEÔNIDAS MARQUES

MUNICÍPIO DE CAPITÃO LEÔNIDAS MARQUES-PR REAVISO DE LICITAÇÃO PREGÃO PRESENCIAL Nº 069/2014

PRÉAMBULO: O FUNDO MUNICIPAL DE SAÚDE DE CAPITÃO LEÔNIDAS MARQUES, Estado do Paraná, pessoa jurídica de direito público interno, sito na Av. Tibagi, 375, inscrito no CNPJ sob n.º 09.401.856/0001-43, por intermédio do PREGOEIRO designado pelo Decreto n.º 001/2014, torna público, que realizará no dia 26 de maio de 2014 as 10:00 horas, na Sala de Reuniões da Prefeitura Municipal, sito à Av. Tancredo Neves, 502, Centro, licitação na MODALIDADE DE PREGÃO PRESENCIAL, tipo MENOR PREÇO ITEM.

OBJETO: A presente licitação tem como objeto a aquisição de equipamentos e materiais permanentes, conforme proposta 76208.834000/1130-01 do Ministério da Saúde para adequação das instalações públicas e em atendimento a solicitação da Secretaria Municipal de Saúde.

RECEBIMENTO DOS ENVELOPES: Até as 09:45 horas do dia 26 de maio de 2014, no Serviço de Protocolo desta Prefeitura Municipal.

VALOR: O valor estimado da contratação importa em um total de até R\$ 216.488,00 (duzentos e dezesseis mil quatrocentos e oitenta e oito reais).

DISPOSIÇÃO DO EDITAL: Cópia do edital e anexos serão fornecidos aos interessados, após o recolhimento de R\$ 30,00 (trinta reais), através de DAM (Doc de Arrecadação Municipal), a partir da publicação deste termo, em horário de expediente, no Setor de Licitações da Prefeitura Municipal, sito à Av. Tancredo Neves, 502, Centro, onde poderão ser obtidos esclarecimentos referentes ao presente certame.

Capitão Leônidas Marques, Estado do Paraná, em 08 de maio de 2014.

Valdinei Rodrigues dos Santos

Pregoeiro

R\$ 168,00 - 42044/2014



1111103

ESTADO DO PARANÁ
PREFEITURA MUNICIPAL DE ALTÔNIA

AVISO DE LICITAÇÃO
TOMADA DE PREÇOS Nº 6/2014

DATA E HORÁRIO DE ABERTURA: 26/06/2014 ÀS 14h00min
LOCAL DE ABERTURA: SEDE DA PREFEITURA.
ENDEREÇO: Rua Rui Barbosa, 815 - Centro - Altônia - PR
OBJETO: Contratação de empresa Especializada para construção de uma Unidade Básica de Saúde medindo 285,85m2, no Jardim Campo Belo, conforme especificado no Convênio firmado com o Ministério da Saúde e Projeto Básico. RS 420.684,58 DO EDITAL; Retirada na Prefeitura Municipal de Altônia, mediante o pagamento fixado no RS-100,00 - comprovado por meio de depósito bancário no Banco do Brasil Agência 1427-3/C/C nº10.583-X.

Altônia-PR, 09 de maio de 2014
JOSE ANTONIO BARBOSA
Presidente da Comissão de Licitação

PREFEITURA MUNICIPAL DE ARAPONGAS

EXTRATO DE REGISTRO DE PREÇOS

Licitação: Modalidade Pregão Presencial nº 080/2014 - Processo Adm nº 102/2014.
OBJETO: Aquisição através do Sistema de Registro de Preços de papel sulfite A4, em atendimento à Secretaria Municipal de Administração - SEMAD.
Compradas as formalidades legais e considerada a adjudicação do procedimento licitatório, em epígrafe pelo Pregoeiro Municipal, homologado, conforme registrado a seguir, com especificação do item e seu preço unitário final.
COMÉRCIO DE PAPEL HERCULES LTDA - ME, com sede na Rua Aadorinhas, nº 445, FUNDOS, Centro, CEP: 86700-055, em Arapongas - PR, inscrita no CNPJ/MF nº 01.049.482/0001 - 37, e Inscrição Estadual nº 62804903-32.

Table with 5 columns: Item, Descrição, Quantidade, Valor Unit, Valor Total. Row 1: Item 01, papel sulfite A4, branco, 75g, caixa com 500 folhas, 1X, 106,000,00.

Ficando a adjudicatária convocada para a retirada da Ata de Registro de Preços, conforme o contrato no capítulo VIII do instrumento convocatório, sob as penalidades da lei.

SECRETARIA MUNICIPAL DE ADMINISTRAÇÃO

EXTRATO DE DISPENSA DE LICITAÇÃO

Processo Administrativo nº 112/14.
Partes: Município de Arapongas e CODAR - COMPANHIA DE DESENVOLVIMENTO DE ARAPONGAS.
Objeto: Construção direta em favor da Companhia de Desenvolvimento de Arapongas - CODAR, para execução de serviços diversos e manutenção de rede de drenagem, em atendimento à Secretaria Municipal de Obras, Transportes e Desenvolvimento Urbano - SEDOUR.
Modalidade: Dispensa nº 015/14.
Prazo de Vigência: De 12 (doze) meses a partir de 08/04/2014.
Valor: RS 762.137,90 (setecentos e sessenta e dois mil cento e trinta e sete reais e noventa centavos).
Despacho: Dispensa o procedimento licitatório, a que se refere este EXTRATO, com base no Artigo nº 24, VIII, da Lei Federal nº 8.666/93.
Autorizado pelo Prefeito Municipal na data de 04/04/2014.
Data e Assinaturas: ANTONIO JOSE BEFFA - Prefeito Municipal.

EXTRATOS DE TERMOS ADITIVOS

Processo Administrativo nº 177/13.
Partes: Município de Arapongas e J. RIBEIRO COMÉRCIO ATACADISTA LTDA, LIVRARIA GAZDA LTDA, PAIOL DA LUZ ILUMINAÇÃO TÉCNICA PARA EVENTOS LTDA, WKB EQUIPAMENTOS CENOTÉCNICO LTDA, L. MOHR LTDA, VINICIUS DO AMARAL ROLÂNDIA, CABULON & SANTOS LTDA e GEFLEX IND. E COM. DE MÓVEIS LTDA.
Objeto: Aquisição de mobiliários áudio/visual/centro - PEC 3100 - Praça de Esportes e da Cultura, em atendimento à Secretaria Municipal de Cultura, Lazer e Eventos - SECTE.
Objeto do Termo Aditivo: Com fundamento no Processo Administrativo sob nº 228/2013, de 29/12/2013, acordam as partes, nos termos do artigo 5º, §1º da Lei Federal nº 8.666/93, em prorrogar o prazo de vigência contratual de 31/12/2013 para 29/06/2014.
Modalidade: Pregão nº 118/13.
As demais cláusulas estipuladas em contrato original permaneceram inalteradas.

Processo Administrativo: nº 247/13.
Partes: Município de Arapongas e ENGENHARIA FRÖES LTDA.
Objeto: Contratação de empresa especializada em engenharia para prestação de serviços e fornecimento de materiais para fins de reforma do amarrado do Centro de Atenção Integral à Criança - CAIC em atendimento à Secretaria Municipal de Educação e Esportes - SEDES.
Objeto do Termo Aditivo: Com fundamento no Processo Administrativo sob nº 0065/2014, de 17/04/2014, acordam as partes, nos termos do artigo 5º, §1º, da Lei Federal nº 8.666/93, em prorrogar o prazo de execução para 18/06/2014 e vigência para 06/07/2014.

Este documento pode ser verificado no endereço eletrônico <http://www.mg.gov.br/licitacoes/index.html>, pelo código 00032014051200236

Modalidade: Tomada de Preços nº 011/13.
As demais cláusulas estipuladas em contrato original permaneceram inalteradas.

PREFEITURA MUNICIPAL DE BARRAÇÃO

EXTRATO DE CONTRATO

TOMADA DE PREÇOS Nº 006/2014 CONTRATO: Nº 055/2014.
CONTRATANTE: Município de Barração/PR. CONTRATADA: Macoeng Ltda - EPP. OBJETO: Execução da construção do Centro de Referência de Assistência Social - CRAS, com área de 206,65 m², sob regime de empreitada global. VALOR: R\$ 497.800,00 (quatrocentos e noventa e sete mil e oitocentos reais) VIGÊNCIA: Seis meses.

EXTRATO DE TERMO ADITIVO

PRIMEIRO TERMO ADITIVO AO CONTRATO TOMADA DE PREÇOS Nº 009/2013 CONTRATO: Nº 148/2013. CONTRATANTE: Município de Barração/PR. CONTRATADA: Revest Construtora e Incorporadora Ltda. OBJETO: Fica prorrogado o prazo de vigência do contrato originário, por mais 06 (seis) meses.

PREFEITURA MUNICIPAL DE BORRAZÓPOLIS

AVISO DE LICITAÇÃO
PREGÃO PRESENCIAL Nº 11/2014-SRP

Processo Administrativo nº 37-2014 Objeto: Aquisição de Materiais diversos, Tecidos e Avanços para Pinturas, Bordados e Tricôs. No Valor de: R\$ 93.140,50 (noventa e cinco mil e quarenta reais e cinquenta centavos) a abertura será no Dia 23 de Junho de 2014, a entrega dos envelopes será às 08h30min no Departamento de Compras e Licitação da Prefeitura Municipal e abertura às 08h-55min, no mesmo local, o custo do edital será de R\$30,00(vinte reais). Informações Complementares: no Departamento de Compras e Licitação no telefone (43) 3452-2391 ou 3452-8704, na Praça. Da Republica Nº 28 Centro.

Borrazópolis-PR, 09 de maio de 2014
ADILSON LUCHEITI
Pregoeiro

PREFEITURA MUNICIPAL DE CAMPINA GRANDE DO SUL

AVISOS DE LICITAÇÃO
PREGÃO Nº 30/2014

Processo Administrativo nº 150/2014. Objeto: REGISTRO DE PREÇOS PARA EVENTUAL AQUISIÇÃO DE MATERIAL ESPORTIVO PARA A PRAÇA DOS CEUS, EM CONSTRUÇÃO NO JARDIM FLORIDA, NESTE MUNICÍPIO, CONFORME DESCRITIVO E QUANTITATIVO CONSTANTES NO ANEXO I DO EDITAL. Entrega dos Envelopes: Até as 09:00 horas do dia 30/05/14, no Protocolo Geral da Prefeitura do Município de Campina Grande do Sul, à Praça Bento Munhoz da Rocha Neto, 30, Centro - Campina Grande do Sul/PR. Abertura dos Envelopes: As 09:00 horas do dia 30/05/14, na sala de reuniões da Prefeitura do Município de Campina Grande do Sul, à Praça Bento Munhoz da Rocha Neto, 30, Centro - Campina Grande do Sul/PR. Os editais estarão disponíveis a partir do dia 11/05/14, das 09:00 às 11:30 horas e das 13:30 às 16:30 horas de segunda a sexta-feira, com a Comissão de Licitação, à Praça Bento Munhoz da Rocha Neto, 30, Centro - Campina Grande do Sul/PR. Informações poderão ser obtidas pelos telefones (41) 3676-8003 e 3676-8030. Poderá ser adquirido a um custo de R\$12,00 (doze reais) conforme Art. 32 § 5º da Lei 8.666/93 E Art. 5º inciso III da Lei 10.520/03. Para realização do pagamento a empresa deverá solicitar o boleto bancário junto ao setor de compras e licitações.

PREGÃO Nº 51/2014

PROCESSO ADMINISTRATIVO Nº 157/2014. Objeto: REGISTRO DE PREÇOS PARA EVENTUAL AQUISIÇÃO DE MOBILIÁRIOS E EQUIPAMENTOS PARA A PRAÇA DOS CEUS, EM CONSTRUÇÃO NO JARDIM FLORIDA, NESTE MUNICÍPIO, CONFORME DESCRITIVO E QUANTITATIVO CONSTANTES NO ANEXO I DO EDITAL. Entrega dos Envelopes: Até as 14:00 horas do dia 30/05/14, no Protocolo Geral da Prefeitura do Município de Campina Grande do Sul, à Praça Bento Munhoz da Rocha Neto, 30, Centro - Campina Grande do Sul/PR. Os editais estarão disponíveis a partir do dia 11/05/14, das 09:00 às 11:30 horas e das 13:30 às 16:30 horas de segunda a sexta-feira, com a Comissão de Licitação, à Praça Bento Munhoz da Rocha Neto, 30, Centro - Campina Grande do Sul/PR. Informações poderão ser obtidas pelos telefones (41) 3676-8003 e 3676-8030. Poderá ser adquirido a um custo de R\$12,00 (doze reais) conforme Art. 32 § 5º da Lei 8.666/93 E Art. 5º inciso II, da Lei 10.520/02. Para realização do pagamento a empresa deverá solicitar o boleto bancário junto ao setor de compras e licitações.

Campina Grande do Sul-PR, 09 de maio de 2014
ESTELA CELIA MÜLLER
Presidente da Comissão Permanente de Licitação

PREFEITURA MUNICIPAL DE CAMPO LARGO

AVISO DE LICITAÇÃO
PREGÃO ELETRÔNICO Nº 50/2014

OBJETO: AQUISIÇÃO DE MATERIAL HOSPITALAR (imobilizador de cabeça e bandagem em tecido), VESTIMENTA INFANTIL, FRALDAS, MATERIAL DE PROTEÇÃO E SEGURANÇA (cintos de imobilização e kit desastre/calostrofo), FERRAMENTAS PARA OFICINA: BETONEIRA, ELÉTRODOMÉSTICOS, MOBILIÁRIO e ANTENA PARABÓLICA. INÍCIO DA SESSÃO/DISPUTA DE LANCE: 23/05/2014 às 13:30 horas. Valor Máximo Fixado: R\$ 71.178,67. Autorização: Afonso Portugal Guimarães - Prefeito Municipal de Campo Largo - Pr. INFORMAÇÕES COMPLEMENTARES: Os interessados poderão efetuar o "download" do Edital acessando o Sistema "licitacoes-e" - Banco do Brasil.

Campo Largo-PR, 09 de maio de 2014
ANTÔNIO VERGÍLIO MAZON
Pregoeiro

PREFEITURA MUNICIPAL DE CAPANEMA SECRETARIA DE ADMINISTRAÇÃO

AVISOS DE LICITAÇÃO
PREGÃO PRESENCIAL Nº 20/2014

O MUNICÍPIO DE CAPANEMA, Estado do Paraná, torna público que realizará Processo Licitatório, nos termos a seguir.
Modalidade: Pregão Presencial nº 020/2014 - PMC
Tipo de Julgamento: Menor preço por ITEM.
Objeto: Aquisição de materiais lúdicos diversos para uso junto aos Centros de Educação Infantil do Município de Capanema - PR, em atendimento ao Programa Brasil Carinhoso.
Abertura das propostas: 09:00 horas do dia 23 de Maio de 2014
Local: Prefeitura Municipal de Capanema, Av. Parigot de Souza, 1080- Capanema - Paraná - Centro.
Demais informações poderão ser obtidas no endereço acima citado em horário normal de expediente.

PREGÃO PRESENCIAL Nº 21/2014

O MUNICÍPIO DE CAPANEMA, Estado do Paraná, torna público que realizará Processo Licitatório, nos termos a seguir.
Modalidade: Pregão Presencial nº 021/2014 - PMC
Tipo de Julgamento: Menor preço por ITEM.
Objeto: Aquisição de produtos que compõem as cestas básicas para distribuição às famílias de trabalhadores que se encontram em situação de vulnerabilidade social e que possuem crianças em estado de risco e desnutrição, idosos em situação de doença, pessoas com deficiência, e famílias que se encontram em situação de risco social e que momentaneamente enfrentam necessidades básicas de alimentação, no Município de Capanema - PR.
Abertura das propostas: 09:00 horas do dia 26 de Maio de 2014
Local: Prefeitura Municipal de Capanema, Av. Parigot de Souza, 1080- Capanema - Paraná - Centro.
Demais informações poderão ser obtidas no endereço acima citado em horário normal de expediente.

Capanema-PR, 09 de maio de 2014
GABRIEL FELIPE CIPRIANI
Pregoeiro

CARTA CONVITE Nº 23/2014

O MUNICÍPIO DE CAPANEMA, Estado do Paraná, torna público que realizará Processo Licitatório, nos termos a seguir.
Modalidade: Carta Convite nº 023/2014 - PMC
Tipo de Julgamento: Menor preço por ITEM.
Objeto: Contratação de empresa para prestação de serviços com fornecimento de materiais de construção e acabamentos para uso nos Centros de Educação Infantil (Cecis Kafé e Pequeno Príncipe do Município de Capanema - PR, em atendimento ao Programa Brasil Carinhoso).
Abertura das propostas: 09:00 horas do dia 21 de Maio de 2014
Local: Prefeitura Municipal de Capanema, Av. Parigot de Souza, 1080- Capanema - Paraná - Centro.
Demais informações poderão ser obtidas no endereço acima citado em horário normal de expediente.

Capanema-PR, 09 de maio de 2014
LUCIANO DOROCOWICZ
Presidente da Comissão de Licitação

PREFEITURA MUNICIPAL DE CAPITÃO LEÔNIDAS MARQUES

AVISOS DE LICITAÇÃO
PREGÃO PRESENCIAL Nº 25/2014

O MUNICÍPIO DE Capitão Leônidas Marques, Estado do Paraná, com sede Administrativa na Av. Tancredo Neves, 502, por intermédio do PREGOEIRO designado pelo Decreto nº 601/2014, torna público, que realizará no dia 28 de maio de 2014 as 09:30 horas, na Sala de Reuniões do Paço Municipal Arnaldo F. Busato, no endereço acima mencionado, licitação na MODALIDADE DE PREGÃO PRESENCIAL, tipo MENOR PREÇO

Documento assinado digitalmente conforme MP nº 2.200-2 de 24/08/2001 que institui a Infraestrutura de Chaves Públicas Brasileira - ICP-Brasil.



Prefeitura Municipal de Capanema

1111104

DEPARTAMENTO DE COORDENAÇÃO DE DESPESAS

PROTOCOLO DE ENTREGA

Data da Emissão: 19/05/2014

Edital nº: 020

Tipo Pregão

FORNECEDOR :

ELETROMÁQUINAS ASTEC LTDA.
02.995.568/0001-15
RUA 28 DE NOVEMBRO, 121 CX. POSTAL 101 - CEP: 85660000 - BAIRRO: SEDE
CIDADE/UF: Dois Vizinhos/PR

Declaro(amos) que recebi(emos) o Edital de Licitação referente a (Pregão N° 020), devidamente preenchida e de acordo com a Lei 8.666/93, alterada pela Lei 8.883/94, e concordo(amos) com as condições do Edital.

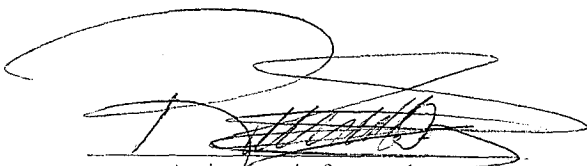
Assinatura do fornecedor

Obs.: Devolver à PREFEITURA, devidamente assinado, no ato do recebimento do Edital de licitação.



Prefeitura Municipal de Capanema

1111105

DEPARTAMENTO DE COORDENAÇÃO DE DESPESAS

PROTOCOLO DE ENTREGA

Data da Emissão: 20/05/2014

Edital n°: 020

Tipo Pregão

FORNECEDOR :

MARCELO JOSUE ROEHRS - ME

17.453.147/0001-30

R JOÃO MARTINI, 110 SALA - CEP: 85760000 - BAIRRO: CENTRO

CIDADE/UF: Capanema/PR

Declaro(amos) que recebi(emos) o Edital de Licitação referente a (Pregão N° 020), devidamente preenchida e de acordo com a Lei 8.666/93, alterada pela Lei 8.883/94, e concordo(amos) com as condições do Edital.

Assinatura do fornecedor

Obs.: Devolver à PREFEITURA, devidamente assinado, no ato do recebimento do Edital de licitação.



Prefeitura Municipal de Capanema

11111106

DEPARTAMENTO DE COORDENAÇÃO DE DESPESAS

PROTOCOLO DE ENTREGA

Data da Emissão: 20/05/2014 Edital nº: 020 Tipo Pregão

FORNECEDOR :

DE PAULA EMPREENDIMENTO COMERCIAL LTDA
19.833.331/0001-30
R CANADÁ , 17 - CEP: 85933000 - BAIRRO: CENTRO CIDADE/UF: Ouro Verde do Oeste/PR

Declaro que recebi o Edital de Licitação referente ao Pregão Nº 020, devidamente preenchida e de acordo com a Lei 8.666/93, alterada pela Lei 8.883/94, e concordo com as condições do Edital.



Assinatura do fornecedor

Obs.: Devolver à PREFEITURA, devidamente assinado, no ato do recebimento do Edital de licitação.



Prefeitura Municipal de Capanema

000007

DEPARTAMENTO DE COORDENAÇÃO DE DESPESAS

PROTOCOLO DE ENTREGA

Data da Emissão: 20/05/2014 Edital nº: 020 Tipo Pregão

FORNECEDOR :

N. M. REBELO - ME
19.128.521/0001-57
R JOSÉ ANTONIO, 179 SALA - CEP: 85990000 - BAIRRO: CENTRO
CIDADE/UF: Terra Roxa/PR

Declaro que recebi o Edital de Licitação referente a Pregão Nº 020, devidamente preenchida e de acordo com a Lei 8.666/93, alterada pela Lei 8.883/94, e concordo com as condições do Edital.

Wmarcos W Benjamin
Assinatura do fornecedor

Obs.: Devolver à PREFEITURA, devidamente assinado, no ato do recebimento do Edital de licitação.



Prefeitura Municipal de Capanema

000108

DEPARTAMENTO DE COORDENAÇÃO DE DESPESAS

PROTOCOLO DE ENTREGA

Data da Emissão: 16/05/2014 Edital n°: 020 Tipo Pregão

FORNECEDOR :

CB-COMERCIO DE LIVROS E BRINQUEDOS BOFF LTDA ME
01.669.984/0001-60
R AMAZONAS, 62 SALA 2 - CEP: 89900000 - BAIRRO: CENTRO
CIDADE/UF: São Miguel do Oeste/SC

Declaro(amos) que recebi(emos) o Edital de Licitação referente a (Pregão N° 020), devidamente preenchida e de acordo com a Lei 8.666/93, alterada pela Lei 8.883/94, e concordo(amos) com as condições do Edital.

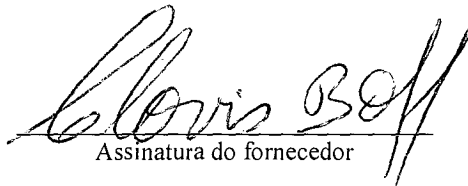

Assinatura do fornecedor

Obs.: Devolver à PREFEITURA, devidamente assinado, no ato do recebimento do Edital de licitação.

01.669.984/0001-60

CB. COM. DE LIVROS E
BRINQUEDOS BOFF LTDA ME

Rua Amazonas, 62
89900-000 - SÃO MIGUEL DO OESTE - SC

COMARCA DE TERRA ROXA
ESTADO DO PARANÁ

RUA PAULO FURTADO LUCENA, 83 - FONE: (44) 3645-1348

PROCURAÇÃO BASTANTE QUE FAZ(EM): N. M. REBELO - ME, COMO SEGUE.

NOTARIA SUBSTITUTA CPF 232.152.989-12
LIVRO P-nº, 76
FOLHA =023=

000109

SAIBAM os que este público instrumento de procuração virem que, ao(s) vinte e oito dia(s) do mês de janeiro do ano de dois mil e quatorze, da era cristã, nesta cidade e comarca de Terra Roxa, Estado do Paraná, neste serviço notarial, perante mim notário, compareceu(ram) como outorgante(s) N. M. REBELO - ME, empresa particular, inscrita no CNPJ/MF sob nº. 19.128.521/0001-57, com sede na Rua José Antonio, nº.179, nesta cidade, devidamente registrada na Junta Comercial do Paraná-escritório regional de Palotina, sob nº.41 1 0752135-4, em seção de 22-10-13, conforme Certidão Simplificada, exp. pela Junta Comercial do Paraná, em 14-01-14, cujas fotocópias do requerimento de empresário e Certidão Simplificada ficam arquivadas nesta serventia, na pasta de nº.002, sob nº. de ordem 149, neste ato devidamente representada por sua proprietária NINDA MARIA REBELO, brasileira, solteira, maior, serventuária da justiça, portadora da CI.RG. nº.2.260.347-SSP-PR., exp. em 27-01-79, inscrita no CPF/MF. sob nº.333.185.909/59, residente e domiciliada na Rua José Antonio, nº.179, nesta cidade, conhecido(a)s como o(s) próprio(s) de mim notário, do que dou fé. E, perante mim notário, por ele(a)s outorgante(s) me foi dito que, por este público instrumento nomeia(m) e constitui(em) seu(sua) bastante procurador(a)(ês) JONATAN RAFAEL REBELO, brasileiro, solteiro, maior, empresário, portador da CI.RG.nº.7.377.772-0-SSP-PR, inscrito no CPF/MF sob nº.035.382.899-80, residente e domiciliado na Rua José Antonio, nº.179, nesta cidade, a quem confere(m) amplos, gerais e ilimitados poderes para o fim especial de gerenciar e administrar todos os negócios da firma outorgante, podendo pagar e receber contas; comprar e vender mercadorias relativas ao seu comércio; promover cobranças amigáveis e judiciais, dar recibos e quitações; admitir e demitir empregados, fixando-lhes ordenados e comissões, assinar rescisão de contrato de trabalho; aceitar, assinar, emitir, sacar, endossar, descontar, redescontar, caucionar e levar a protesto letras de câmbio, duplicatas, notas promissórias, contas de vendas, cheques e outros títulos de débito e de crédito; abrir e movimentar contas correntes, a prazo fixo, de caução, e outras de quaisquer naturezas nos bancos, instituições financeiras, casas bancárias em geral, em especial Banco do Brasil S/A, Banco Itaú S/A, Banco Bradesco S/A, Caixa Economica Federal, Cooperativa de Crédito de livre Admissão Vale do Piquiri ABCD PR/SP, Cooperativa de Crédito de Livre Admissão de Associados da Região Oeste – SICOOB OESTE, celebrar com ditos estabelecimentos de crédito quaisquer contratos, depositar, sacar e retirar dinheiro, títulos e valores, emitir e endossar cheques, tomar saques, reconhecer saldos, requisitar talonários, cartão magnético, alterar senhas, assinar quaisquer documentos, cartas de ordem e mais papéis que se fizerem necessários e forem exigidos; receber e ler correspondências do banco; acessar a conta corrente via Internet; fazer aplicações; representá-la em quaisquer repartições públicas, federais, estaduais, municipais e autarquias, bem como perante o INSS., Correios, Delegacias de Policia, Detran, e outros; defende-la em processos fiscais, interpor recursos, requerendo, assinando e promovendo o que preciso for; assinar a sua correspondência comercial, livros, guias e demais papéis fiscais; fazer declaração de imposto sobre renda; representá-la em qualquer Juízo, Instância ou Tribunal, inclusive na Justiça do Trabalho; constituir advogado(s) podendo conferir-lhe(s) os poderes da cláusula "Ad-judícia" para propor e variar ações, acordar, transigir, recorrer, interpor recursos, receber citações e intimações, prestar declarações e

 Prefeitura Municipal de Capanema
Certifico que este documento é cópia fiel
do original.
Capanema, 23/05/14

12

TERRA ROXA - PARANÁ	
<input type="checkbox"/>	VINICIO TORTATO SOBRINHO NOTÁRIO
<input type="checkbox"/>	YVONE APARECIDA MARINO SUBSTITUTA
<input type="checkbox"/>	FÁBIO MANOEL FARIAS



**COMARCA DE TERRA ROXA
ESTADO DO PARANÁ**



YVONE APARECIDA MARINO
NOTÁRIA SUBSTITUTA - CPF 333.152.489-15

LIVRO P-nº.76

FOLHA =024=

RUA PAULO FURTADO LUCENA, 83 - FONE: (44) 3645-1348

depoimentos; desistir, firmar compromissos, e, ainda receber créditos, enfim praticar todos os demais atos necessários ao fiel e cabal desempenho deste mandato. Assim o disse(ram) do que dou fé e me pediu(ram) este instrumento que lhe(s) li, aceita(m) e assina(m) dispensada a presença e assinatura de testemunhas instrumentárias, na conformidade do art.684, do Código de Normas da Egrégia Corregedoria Geral da Justiça do Estado do Paraná, do que dou fé. Eu, Yvone Aparecida Marino, Notária Substituta, escrevi (a) Ninda Maria Rebelo. Terra Roxa, 28 de janeiro de 2014. Eu, Notária Substituta que a fiz digitar, conferi, subscrevo e assino em público e raso. Emolumentos R\$.60,39 = 384,62 VRC, Selo Funarpen R\$.0,52. Protocolo nº.057/14. livro 03, fl.134, Protocolo Geral, em 28-01-2014.

1111110

Em testº da verdade.
Terra Roxa, 28 de janeiro de 2014.

Notária Substituta

TERRA ROXA - PARANÁ

VINICIO TORTATO SOCRINHO

SELO FUNARPEN

FABIO MANOEL MARINO
ESCREVÃO

TABELADNAT
DE
NOTAS
EYC10465

Prefeitura Municipal de Capanema
Certifico que este documento é cópia fiel
do original.

Capanema, 22/01/14



JUNTA COMERCIAL

NÚMERO DE IDENTIFICAÇÃO DO REGISTRO DE EMPRESA - NIRE DA SEDE 4110752135-4		NIRE DA FILIAL (preencher somente se ato referente a filial)		DO PARANÁ	
NOME DO EMPRESÁRIO (completo sem abreviaturas) NINDA MARIA REBELO					
NACIONALIDADE BRASILEIRA			ESTADO CIVIL SOLTEIRO		
SEXO M <input type="checkbox"/> F <input checked="" type="checkbox"/>		REGIME DE BENS (se casado)			
FILHO DE (pai) GERALDO REBELO			(mãe) OLIVIA GUIMARAES REBELO		
NASCIDO EM (data de nascimento) 28/06/1959		IDENTIDADE (número) 2260347		Órgão Emissor SSP	UF PR
CPF (número) 333.185.909-59					
EMANCIPADO POR (forma de emancipação somente no caso de menor)					
DOMICILIADO NA (LOGRADOURO rua, av, etc.) RUA JOSE ANTONIO					NÚMERO 179
COMPLEMENTO TERREO			BAIRRO / DISTRITO CENTRO		CEP 85990000
MUNICÍPIO TERRA ROXA					UF PR
Declaro, sob as penas da lei, não estar impedido de exercer atividade empresária, que não possui outro registro de empresário, e requer à Junta Comercial do Estado do Paraná:					
ATO 002		DESCRIÇÃO DO ATO ALTERACAO		EVENTO 021	
				DESCRIÇÃO DO EVENTO ALTERACAO DE DADOS (EXCETO NOME EMPRESARIAL)	
EVENTO		DESCRIÇÃO DO EVENTO		EVENTO	
NOME EMPRESARIAL N. M. REBELO - ME					
LOGRADOURO (rua, av, etc.) RUA JOSE ANTONIO					NÚMERO 179
COMPLEMENTO SALA			BAIRRO / DISTRITO CENTRO		CEP 85990000
MUNICÍPIO TERRA ROXA		UF PR	PAÍS BRASIL	CORREIO ELETRÔNICO (E-MAIL) ESCRITORIOCASINI@GMAIL.COM	
VALOR DO CAPITAL - R\$ 75.000,00		VALOR DO CAPITAL (por extenso) SETENTA E CINCO MIL REAIS			
CÓDIGO DE ATIVIDADE ECONÔMICA (CNAE Fiscal) Atividade principal 4641903 Atividades secundárias 4647801 4649409 4651601 4651602 4652400 4663000 4665600 (CONTINUA)		DESCRIÇÃO DO OBJETO COMERCIO ATACADISTA DE ARTIGOS DE ARMARINHO; COMERCIO ATACADISTA DE ARTIGOS DE ESCRITÓRIO E DE PAPELARIA; COMERCIO ATACADISTA DE PRODUTOS DE HIGIENE, LIMPEZA E CONSERVAÇÃO DOMICILIAR, COM ATIVIDADE DE FRACIONAMENTO E ACONDICIONAMENTO ASSOCIADA; COMERCIO ATACADISTA DE EQUIPAMENTOS DE INFORMATICA; COMERCIO ATACADISTA DE SUPRIMENTOS PARA INFORMATICA; COMERCIO ATACADISTA DE COMPONENTES ELETRÔNICOS E EQUIPAMENTOS DE TELEFONIA E COMUNICAÇÃO; COMERCIO ATACADISTA DE MÁQUINAS E EQUIPAMENTOS PARA USO INDUSTRIAL; COMERCIO ATACADISTA DE MÁQUINAS E EQUIPAMENTOS PARA USO COMERCIAL; COMÉRCIO VAREJISTA DE DOCES, BALAS E BOMBONS; COMÉRCIO VAREJISTA ESPECIALIZADO DE ELETRODOMÉSTICOS E EQUIPAMENTOS DE ÁUDIO E VÍDEO; COMÉRCIO VAREJISTA DE MÓVEIS; COMÉRCIO VAREJISTA ESPECIALIZADO DE INSTRUMENTOS MUSICAIS E ACESSÓRIOS; COMÉRCIO VAREJISTA DE ARTIGOS DE PAPELARIA; COMÉRCIO VAREJISTA DE ARTIGOS ESPORTIVOS; COMÉRCIO VAREJISTA DE EQUIPAMENTOS PARA ESCRITÓRIO; COMÉRCIO ATACADISTA DE MÁQUINAS, APARELHOS E EQUIPAMENTOS PARA USO AGROPECUÁRIO; COMÉRCIO ATACADISTA D (CONTINUA NA PRÓXIMA PÁGINA)			
DATA DE INÍCIO DAS ATIVIDADES 15/10/2013		NÚMERO DE INSCRIÇÃO NO CNPJ 19.128.521/0001-57		TRANSFERÊNCIA DE SEDE OU DE FILIAL DE OUTRA UF NIRE anterior Prefeitura Municipal de Capanema	
ASSINATURA DA FIRMA PELO EMPRESÁRIO (ou pelo representante/assistente/garante) <i>N. M. Rebelo - ME</i>		Certifico que este documento é cópia fiel do original.			
DATA DA ASSINATURA 22/05/2014		ASSINATURA DO EMPRESÁRIO Capanema, 22/05/2014			
PARA USO EXCLUSIVO DA JUNTA COMERCIAL					
DEFERIDO. PUBLIQUE-SE E ARQUIVE-SE.			AUTENTICO		
 JUNTA COMERCIAL DO PARANÁ Altamir Adair Bucke Relator Titular Agência Regional de Palotina / PR 22 MAIO 2014			 JUNTA COMERCIAL DO PARANÁ AGÊNCIA REGIONAL DE PALOTINA CERTIFICADO O REGISTRO EM: 22/05/2014 SOB NÚMERO: 20143256866 Protocolo: 14/325686-6, DE 22/05/2014 Empresa: 4110752135-4 N. M. REBELO - ME SEBASTIÃO MOTA SECRETARIO GERAL		





NÚMERO DE IDENTIFICAÇÃO DO REGISTRO DE EMPRESA - NIRE DA SEDE 41110752135-4		NIRE DA FILIAL (preencher somente se ato referente a filial)		
NOME DO EMPRESÁRIO (completo sem abreviaturas) NINDA MARIA REBELO				
NACIONALIDADE BRASILEIRA		ESTADO CIVIL SOLTEIRO		
SEXO M <input type="checkbox"/> F <input checked="" type="checkbox"/>	REGIME DE BENS (se casado)			
FILHO DE (pai) GERALDO REBELO		(mãe) OLIVIA GUIMARAES REBELO		
NASCIDO EM (data de nascimento) 28/06/1959	IDENTIDADE (número) 2260347	Orgão Emissor SSP	UF PR	CPF (número) 333.185.909-59
EMANCIPADO POR (forma de emancipação somente no caso de menor)				

DOMICILIADO NA (LOGRADOURO rua, av. etc.) RUA JOSE ANTONIO			NÚMERO 179	
COMPLEMENTO TERREO		BAIRRO / DISTRITO CENTRO		CEP 85990000
MUNICÍPIO TERRA ROXA			UF PR	

clara, sob as penas da lei, não estar impedido de exercer atividade empresária, que não possui outro registro de empresário, e requer à Junta Comercial do Estado do Paraná:

ATO 002	DESCRIÇÃO DO ATO ALTERACAO	EVENTO 021	DESCRIÇÃO DO EVENTO ALTERACAO DE DADOS (EXCETO NOME EMPRESARIAL)
EVENTO	DESCRIÇÃO DO EVENTO	EVENTO	DESCRIÇÃO DO EVENTO

NOME EMPRESARIAL N. M. REBELO - ME				
LOGRADOURO (rua, av. etc.) RUA JOSE ANTONIO			NÚMERO 179	
COMPLEMENTO SALA		BAIRRO / DISTRITO CENTRO		CEP 85990000
MUNICÍPIO TERRA ROXA	UF PR	PAIS BRASIL	CORREIO ELETRÔNICO (E-MAIL) ESCRITORIOCASINI@GMAIL.COM	

VALOR DO CAPITAL - R\$ 75.000,00	VALOR DO CAPITAL (por extenso) SETENTA E CINCO MIL REAIS
-------------------------------------	---

CÓDIGO DE ATIVIDADE ECONÔMICA (CNAE Fiscal) Atividade principal 4641903 Atividades secundárias 4753900 4754701 4756300 4761003 4763602 4789007 4661300 (CONTINUA)	DESCRIÇÃO DO OBJETO E MÁQUINAS E EQUIPAMENTOS PARA USO ODONTO-MÉDICO-HOSPITALAR; COMÉRCIO ATACADISTA DE ARTIGOS DE CAMA, MESA E BANHO; COMÉRCIO ATACADISTA DE INSTRUMENTOS E MATERIAIS PARA USO MÉDICO, CIRÚRGICO, HOSPITALAR E DE LABORATÓRIOS; COMÉRCIO ATACADISTA DE PRODUTOS ALIMENTÍCIOS; COMÉRCIO ATACADISTA DE LUBRIFICANTES; COMÉRCIO POR ATACADO DE PEÇAS E ACESSÓRIOS NOVOS PARA VEÍCULOS AUTOMOTORES; COMÉRCIO VAREJISTA DE MATERIAL ELÉTRICO; COMÉRCIO VAREJISTA DE MATERIAIS HIDRÁULICOS; COMÉRCIO DE MATERIAIS DE CONSTRUÇÃO; CONSTRUÇÃO DE EDIFÍCIOS; OBRAS DE URBANIZAÇÃO - RUAS, PRAÇAS E CALÇADAS; OBRAS DE TERRAPLANAGEM; COMÉRCIO VAREJISTA DE TINTAS E MATERIAIS PARA PINTURA; COMÉRCIO VAREJISTA DE FERRAGENS E FERRAMENTAS; COMÉRCIO VAREJISTA DE ARTIGOS DE COLCHOARIA; COMÉRCIO VAREJISTA DE ARTIGOS DE ILUMINAÇÃO; COMÉRCIO VAREJISTA DE ARTIGOS DO VESTUÁRIO; COMÉRCIO VAREJISTA DE CALÇADOS; COMÉRCIO ATACADISTA DE BICICLETAS, TRICICLOS E VEÍCULOS RECREATIVOS; ENSINO DE DANÇA; ENSINO DE ARTES CÊNICAS, EXCETO DANÇA; ENSINO DE MÚSICA; COMÉRCIO VAREJISTA DE BRINQUEDOS E ARTIG (CONTINUA NA PRÓXIMA PÁGINA)
---	--

DATA DE INÍCIO DAS ATIVIDADES 15/10/2013	NÚMERO DE INSCRIÇÃO NO CNPJ 19.128.521/0001-57	TRANSFERÊNCIA DE SEDE OU DE FILIAL DE OUTRA UF NIRE anterior	UF	USO DA JUNTA COMERCIAL DEPENDENTE DE AUTORIZAÇÃO GOVERNAMENTAL <input type="checkbox"/> 1 - SIM <input checked="" type="checkbox"/> 2 - NÃO
---	---	---	----	--

ASSINATURA DA FIRMA PELO EMPRESÁRIO (ou pelo representante/assistente/gerente)
N. M. Rebelo - ME

DATA DA ASSINATURA
22/05/2014

ASSINATURA DO EMPRESÁRIO
[Signature]

DEFERIDO. PUBLIQUE-SE E ARQUIVE-SE JUNTA COMERCIAL DO PARANÁ Altamir Adair Mucke RG 3.391.334.3 Agência Regional de Palotina / PR 22 MAIO 2014	AUTENTICAÇÃO <i>[Signature]</i> Prefeitura Municipal de Capanema Certifico que este documento é cópia fiel do original. Capanema, 22 105 114 <i>[Signature]</i>	JUNTA COMERCIAL DO PARANÁ AGÊNCIA REGIONAL PALOTINA - PR <i>[Signature]</i>
--	--	---





NÚMERO DE IDENTIFICAÇÃO DO REGISTRO DE EMPRESA - NIRE DA SEDE 4110752135-4		NIRE DA FILIAL (preencher somente se ato referente a filial)		
NOME DO EMPRESÁRIO (completo sem abreviaturas) NINDA MARIA REBELO				
NACIONALIDADE BRASILEIRA		ESTADO CIVIL SOLTEIRO		
SEXO M <input type="checkbox"/> F <input checked="" type="checkbox"/>	REGIME DE BENS (se casado)			
FILHO DE (pai) GERALDO REBELO		(mãe) OLIVIA GUIMARAES REBELO		
NASCIDO EM (data de nascimento) 28/06/1959	IDENTIDADE (número) 2260347	Orgão Emissor SSP	UF PR	CPF (número) 333.185.909-59
EMANCIPADO POR (forma de emancipação somente no caso de menor)				
DOMICILIADO NA (LOGRADOURO rua, av, etc.) RUA JOSE ANTONIO				NÚMERO 179
COMPLEMENTO TERREO	BAIRRO / DISTRITO CENTRO		CEP 85990000	
MUNICÍPIO TERRA ROXA	UF PR			

clara, sob as penas da lei, não estar impedido de exercer atividade empresária, que não possui outro registro de empresário, e requer à Junta Comercial do Estado do Paraná:

ATO 002	DESCRIÇÃO DO ATO ALTERACAO	EVENTO 021	DESCRIÇÃO DO EVENTO ALTERACAO DE DADOS (EXCETO NOME EMPRESARIAL)
EVENTO	DESCRIÇÃO DO EVENTO	EVENTO	DESCRIÇÃO DO EVENTO

NOME EMPRESARIAL N. M. REBELO - ME				
LOGRADOURO (rua, av, etc.) RUA JOSE ANTONIO				NÚMERO 179
COMPLEMENTO SALA	BAIRRO / DISTRITO CENTRO		CEP 85990000	
MUNICÍPIO TERRA ROXA	UF PR	PAÍS BRASIL	CORREIO ELETRÔNICO (E-MAIL) ESCRITORIOCASINI@GMAIL.COM	
VALOR DO CAPITAL - R\$ 75.000,00	VALOR DO CAPITAL (por extenso) SETENTA E CINCO MIL REAIS			

CÓDIGO DE ATIVIDADE ECONÔMICA (CNAE Fiscal) Atividade principal 4641903 Atividades secundárias 4664800 4641902 4645101 4639701 4681805 4530701 4742300 (CONTINUA)	DESCRIÇÃO DO OBJETO OS RECREATIVOS E COMÉRCIO VAREJISTA DE ARTEFATOS DE CIMENTO, GESSO E AMIANTO.			
--	--	--	--	--

DATA DE INÍCIO DAS ATIVIDADES 15/10/2013	NÚMERO DE INSCRIÇÃO NO CNPJ 19.128.521/0001-57	TRANSFERÊNCIA DE SEDE OU DE FILIAL DE OUTRA UF NIRE anterior	UF	USO DA JUNTA COMERCIAL DEPENDENTE DE AUTORIZAÇÃO GOVERNAMENTAL: <input type="checkbox"/> 1 - SIM <input checked="" type="checkbox"/> 2 - NÃO
---	---	---	----	--

ASSINATURA DA FIRMA PELO EMPRESÁRIO (ou pelo representante/assistente/garante)
N. M. Rebelo - ME

DATA DA ASSINATURA: 22/05/2014
ASSINATURA DO EMPRESÁRIO: *[Signature]*

PARA USO EXCLUSIVO DA JUNTA COMERCIAL DO PARANÁ

DEFERIDO. PUBLIQUE-SE E ARQUIVE-SE JUNTA COMERCIAL DO PARANÁ <i>Altamir Adair Mucka</i> Agência Regional de Palotina/PR 22 MAIO 2014	AUTENTICAÇÃO Prefeitura Municipal de Capanema Certifico que este documento é cópia fiel do original. Capanema, 22/05/14	
---	--	--

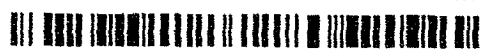



JUNTA COMERCIAL DO PARANÁ



NÚMERO DE IDENTIFICAÇÃO DO REGISTRO DE EMPRESA - NIRE DA SEDE 4110752135-4		NIRE DA FILIAL (preencher somente se ato referente a filial)	
NOME DO EMPRESÁRIO (completo sem abreviaturas) NINDA MARIA REBELO			
NACIONALIDADE BRASILEIRA		ESTADO CIVIL SOLTEIRO	
SEXO M <input type="checkbox"/> F <input checked="" type="checkbox"/>	REGIME DE BENS (se casado)		
FILHO DE (pai) GERALDO REBELO		(mãe) OLIVIA GUIMARAES REBELO	
NASCIDO EM (data de nascimento) 28/06/1959	IDENTIDADE (número) 2260347	Órgão Emissor SSP	UF PR
CPF (número) 333.185.909-59			
EMANCIPADO POR (forma de emancipação somente no caso de menor)			
DOMICILIADO NA (LOGRADOURO rua, av, etc.) RUA JOSE ANTONIO			NÚMERO 179
COMPLEMENTO TERREO	BAIRRO / DISTRITO CENTRO		CEP 85990000
MUNICÍPIO TERRA ROXA			UF PR

declara, sob as penas da lei, não estar impedido de exercer atividade empresária, que não possui outro registro de empresário, e requer à Junta Comercial do Estado do Paraná:

ATO 002	DESCRIÇÃO DO ATO ALTERACAO	EVENTO 021	DESCRIÇÃO DO EVENTO ALTERACAO DE DADOS (EXCETO NOME EMPRESARIAL)
EVENTO	DESCRIÇÃO DO EVENTO	EVENTO	DESCRIÇÃO DO EVENTO

NOME EMPRESARIAL N. M. REBELO - ME			
LOGRADOURO (rua, av, etc.) RUA JOSE ANTONIO			NÚMERO 179
COMPLEMENTO SALA	BAIRRO / DISTRITO CENTRO		CEP 85990000
MUNICÍPIO TERRA ROXA	UF PR	PAIS BRASIL	CORREIO ELETRÔNICO (E-MAIL) ESCRITORIOCASINI@GMAIL.COM
VALOR DO CAPITAL - R\$ 75.000,00	VALOR DO CAPITAL (por extenso) SETENTA E CINCO MIL REAIS		

CÓDIGO DE ATIVIDADE ECONÔMICA (CNAE Fiscal) Atividade principal 4641903 Atividades secundárias 4744003 4744099 4120400 4213800 4313400 4741500 4744001 (CONTINUA)	DESCRIÇÃO DO OBJETO		
--	---------------------	--	--

DATA DE INÍCIO DAS ATIVIDADES 15/10/2013	NÚMERO DE INSCRIÇÃO NO CNPJ 19.128.521/0001-57	TRANSFERÊNCIA DE SEDE OU DE FILIAL DE OUTRA UF NIRE anterior	UF	USO DA JUNTA COMERCIAL DEPENDENTE DE AUTORIZAÇÃO GOVERNAMENTAL <input type="checkbox"/> 1 - SIM <input checked="" type="checkbox"/> 2 - NÃO
---	---	---	----	--

ASSINATURA DA FIRMA PELO EMPRESÁRIO (ou pelo representante/assistente/gerente)
N. M. Rebelo - ME

DATA DA ASSINATURA
22/05/2014

ASSINATURA DO EMPRESÁRIO
[Signature]

PARA USO EXCLUSIVO DA JUNTA COMERCIAL DO PARANÁ

<p>DEFERIDO.</p> <p>PUBLIQUE-SE E ARQUIVE-SE NA JUNTA COMERCIAL DO PARANÁ</p> <p>Altamir Adair Mucke RG 3.847.334-3 22 MAIO 2014</p>	<p>AUTENTICAÇÃO</p> <p>Prefeitura Municipal de Capanema Certifico que este documento é cópia fiel do original. Capanema, 22/05/14</p>	
--	---	--

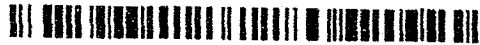



NÚMERO DE IDENTIFICAÇÃO DO REGISTRO DE EMPRESA - NIRE DA SEDE 4110752135-4		NIRE DA FILIAL (preencher somente se ato referente a filial)	
NOME DO EMPRESÁRIO (completo sem abreviaturas) NINDA MARIA REBELO			
NACIONALIDADE BRASILEIRA		ESTADO CIVIL SOLTEIRO	
SEXO M <input type="checkbox"/> F <input checked="" type="checkbox"/>	REGIME DE BENS (se casado)		
FILHO DE (pai) GERALDO REBELO		(mãe) OLIVIA GUIMARAES REBELO	
NASCIDO EM (data de nascimento) 28/06/1959	IDENTIDADE (número) 2260347	Órgão Emissor SSP	UF PR
CPF (número) 333.185.909-59			
EMANCIPADO POR (forma de emancipação somente no caso de menor)			
DOMICILIADO NA (LOGRADOURO rua, av, etc.) RUA JOSE ANTONIO			NÚMERO 179
COMPLEMENTO TERREO	BAIRRO / DISTRITO CENTRO	CEP 85990000	
MUNICÍPIO TERRA ROXA	UF PR		

declara, sob as penas da lei, não estar impedido de exercer atividade empresária, que não possui outro registro de empresário, e requer à Junta Comercial do Estado do Paraná:

ATO	DESCRIÇÃO DO ATO	EVENTO	DESCRIÇÃO DO EVENTO
002	ALTERAÇÃO	021	ALTERAÇÃO DE DADOS (EXCETO NOME EMPRESARIAL)
EVENTO	DESCRIÇÃO DO EVENTO	EVENTO	DESCRIÇÃO DO EVENTO

NOME EMPRESARIAL N. M. REBELO - ME			
LOGRADOURO (rua, av, etc.) RUA JOSE ANTONIO			NÚMERO 179
COMPLEMENTO SALA	BAIRRO / DISTRITO CENTRO	CEP 85990000	
MUNICÍPIO TERRA ROXA	UF PR	PAIS BRASIL	CORREIO ELETRÔNICO (E-MAIL) ESCRITORIOCASINI@GMAIL.COM

VALOR DO CAPITAL - R\$ 75.000,00	VALOR DO CAPITAL (por extenso) SETENTA E CINCO MIL REAIS
-------------------------------------	---

CÓDIGO DE ATIVIDADE ECONÔMICA (CNAE Fiscal) Atividade principal 4641903 Atividades secundárias 4754702 4754703 4781400 4782201 4649403 8592901 8592902 (CONTINUA)	DESCRIÇÃO DO OBJETO
--	---------------------

DATA DE INÍCIO DAS ATIVIDADES 15/10/2013	NÚMERO DE INSCRIÇÃO NO CNPJ 19.128.521/0001-57	TRANSFERÊNCIA DE SEDE OU DE FILIAL DE OUTRA UF NIRE anterior	UF	USO DA JUNTA COMERCIAL DEPENDENTE DE AUTORIZAÇÃO GOVERNAMENTAL <input type="checkbox"/> 1 - SIM <input checked="" type="checkbox"/> 2 - NÃO
---	---	---	----	---

ASSINATURA DA FIRMA PELO EMPRESÁRIO (ou pelo representante/assistente/gerente)
N. M. Rebelo, me

DATA DA ASSINATURA: 22/05/2014

ASSINATURA DO EMPRESÁRIO: *[Signature]*

PARA USO EXCLUSIVO DA JUNTA COMERCIAL		JUNTA COMERCIAL DO PARANÁ	
DEFERIDO. PUBLIQUE-SE E ARQUIVE-SE. JUNTA COMERCIAL DO PARANÁ Altamir Luiz Mücke RG 33413537PR Relator Titular Agência Regional de Palotina / PR 22 MAIO 2014	AUTENTICAÇÃO Prefeitura Municipal de Capanema Certifico que este documento é cópia fiel do original. Capanema, 22/05/2014		

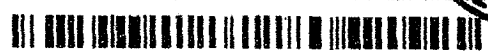



JUNTA COMERCIAL DO PARANÁ

NÚMERO DE IDENTIFICAÇÃO DO REGISTRO DE EMPRESA - NIRE DA SEDE 4110752135-4		NIRE DA FILIAL (preencher somente se ato referente a filial)	
NOME DO EMPRESÁRIO (completo sem abreviaturas) NINDA MARIA REBELO			
NACIONALIDADE BRASILEIRA		ESTADO CIVIL SOLTEIRO	
SEXO M <input type="checkbox"/> F <input checked="" type="checkbox"/>	REGIME DE BENS (se casado)		
FILHO DE (pai) GERALDO REBELO	(mãe) OLIVIA GUIMARAES REBELO		
NASCIDO EM (data de nascimento) 28/06/1959	IDENTIDADE (número) 2260347	Órgão Emissor SSP	UF PR CPF (número) 333.185.909-59



1111116

EMANCIPADO POR (forma de emancipação somente no caso de menor)

DOMICILIADO NA (LOGRADOURO rua, av, etc.)
RUA JOSE ANTONIO

COMPLEMENTO
TERREO

BAIRRO / DISTRITO
CENTRO

MUNICÍPIO
TERRA ROXA

UF
PR

NÚMERO
179

CEP
85990000

declara, sob as penas da lei, não estar impedido de exercer atividade empresária, que não possui outro registro de empresário, e requer à Junta Comercial do Estado do Paraná:

ATO	DESCRIÇÃO DO ATO	EVENTO	DESCRIÇÃO DO EVENTO
002	ALTERACAO	021	ALTERACAO DE DADOS (EXCETO NOME EMPRESARIAL)
EVENTO	DESCRIÇÃO DO EVENTO	EVENTO	DESCRIÇÃO DO EVENTO

NOME EMPRESARIAL
N. M. REBELO - ME

LOGRADOURO (rua, av, etc.)
RUA JOSE ANTONIO

COMPLEMENTO
SALA

BAIRRO / DISTRITO
CENTRO

MUNICÍPIO
TERRA ROXA

UF
PR

PAÍS
BRASIL

CORREIO ELETRÔNICO (E-MAIL)
ESCRITORIOCASINI@GMAIL.COM

NÚMERO
179

CEP
85990000

VALOR DO CAPITAL - R\$
75.000,00

VALOR DO CAPITAL (por extenso)
SETENTA E CINCO MIL REAIS

CÓDIGO DE ATIVIDADE ECONÔMICA (CNAE Fiscal)	DESCRIÇÃO DO OBJETO
Atividade principal 4641903	
Atividades secundárias 8592903 4763601 4744005	

DATA DE INÍCIO DAS ATIVIDADES 15/10/2013	NÚMERO DE INSCRIÇÃO NO CNPJ 19.128.521/0001-57	TRANSFERÊNCIA DE SEDE OU DE FILIAL DE OUTRA UF NIRE anterior	UF	USO DA JUNTA COMERCIAL DEPENDENTE DE AUTORIZAÇÃO GOVERNAMENTAL <input type="checkbox"/> 1 - SIM <input checked="" type="checkbox"/> 2 - NÃO
---	---	---	----	--

ASSINATURA DA FIRMA PELO EMPRESÁRIO (ou pelo representante/assistente/gerente)
N. m. Rebelo - me

DATA DA ASSINATURA
22/05/2014

ASSINATURA DO EMPRESÁRIO
[Handwritten Signature]

JUNTA COMERCIAL DO PARANÁ

DEFERIDO. PUBLIQUE-SE E ARQUIVE-SE JUNTA COMERCIAL DO PARANÁ <i>Altamir Adair Munkel</i> RG 38.834.358-PR Relator Titular Agência Regional de Palotina / PR 22 MAIO 2014	AUTENTICAÇÃO Prefeitura Municipal de Capanema Certifico que este documento é cópia fiel do original. Capanema, 22 10 2014
--	--



ANEXO V
PREGÃO N° 020/2014

DECLARAÇÃO DE CUMPRIMENTO DOS REQUISITOS DE HABILITAÇÃO

RAZÃO SOCIAL: N.M. REBELO - ME

CNPJ Nº: 19.128.521/0001-57

ENDEREÇO: RUA José Antônio, 179, Centro.

FONE: (44)9989.3093

MUNICIPIO: Terra Roxa – PR

O Procurador da da empresa N.M. Rebelo - ME, na qualidade de Proponente do procedimento licitatório sob a modalidade de PREGÃO PRESENCIAL N° 020/2014, instaurado pela Prefeitura do Município de Capanema, declarada para fins de direito que a referida empresa cumpre plenamente os requisitos de habilitação exigidos no respectivo edital de licitação.



Por ser a expressão da verdade, firmo o presente.

Capanema – PR, 23 de maio de 2014.

Jonathan Rafael Rebelo

RG 7.377.772-0 PR

CPF: 035.382.899-80

000118

ANEXO VIII
PREGÃO Nº 020/2014

DECLARAÇÃO DE MICROEMPRESA OU EMPRESA DE PEQUENO PORTE

À COMISSÃO DE LICITAÇÃO DO MUNICÍPIO DE CAPANEMA – PR

Declaramos, sob as penas da Lei, sem prejuízo das sanções e multas previstas no edital, que a empresa N.M. Rebelo - ME, inscrita no CNPJ sob o nº 19.128.521/0001-57, é microempresa ou empresa de pequeno porte, nos termos do enquadramento previsto na Lei Complementar nº 123/2006, de 14 de dezembro de 2006, cujos termos declaramos conhecer na íntegra, estando apta, portanto, a exercer o direito de preferência como critério de desempate no procedimento licitatório nº 020/2014 – Pregão, realizado pelo Município de Capanema – PR.

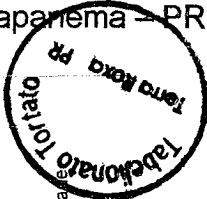

Serviço Notarial Tortato
Rua Paulo Furtado Lucena, 83 - Terra Roxa - PR - Tel (44)3646-1348
Selo Digital Nº JPC16.g82HM.rd5ML, Controle: qkDVS.tV1S
Consulte esse selo em <http://www.funarpen.com.br>

Reconheço por Semelhança a assinatura de **JONATAN RAFAEL REBELO**. Dou fé.

Funarpen: R\$0,52
Terra Roxa - PR, 22 de maio de 2014 15:15:03h.

Em Teste

YVONE APARECIDA MARINO - Notaria Substituta

Jonatan Rafael Rebelo RG: 7.377.772-0 PR



Capanema – PR, 23 de maio de 2014.

PROPOSTA DE FORNECIMENTO DE PRODUTOS / SERVIÇOS

CNPJ: 19.128.521/0001-57 Fornecedor : N. M. REBELO - ME

E-mail: contato@nmrebelo.com.br

Endereço : R JOSÉ ANTONIO 179 SALA - CENTRO - Terra Roxa/PR - CEP 85990-000

Telefone: 44-36452808

Fax:

Celular: 44-99893090

Inscrição Estadual: 9064660311

Contador: EDERSON JUNO CASINI

Telefone contador: 44-36453021

Representante: JONATAN RAFAEL REBELO

CPF: 035.382.899-80

RG: 73777720

Endereço representante: RUA JOSÉ ANTÔNIO 179 CASA - CENTRO - TERRA ROXA/PR - CEP 85990-000

Telefone representante: 4499893093

E-mail representante: contato@nmrebelo.com.br

Banco: 341 - ITAU

Agência: 3846 - N.M. REBELO - ME - TERRA ROXA /PR

Conta: 7659-8

Data de abertura: 10/10/2013

Fornecedor enquadrado como microempresa ou empresa de pequeno porte (para obter os benefícios da lei complementar nº 123/2006).

Nº Item	Descrição do Produto / Serviço	Qtde.	Unid.	Preço Máximo	Marca	Preço Unitário	Preço Total
001	BRINQUEDO FAZ DE CONTA MINI LANCHONETE, PARA A FAIXA ETÁRIA DE 3 A 10 ANOS E ABRANGE AMBOS OS SEXOS. CONTÉM: 1 LANCHONETE, 1 AVENTAL, 1 MÁQUINA DE CAFÉ E SUCO, 2 COPOS, 2 XÍCARAS, 2 COLHERES, 1 HAMBÚRGUER, 2 CACHORROS QUENTES, 2 PORÇÕES DE BATATA FRITA, 2 SORVETES, 1 TUBO CATCHUP, 1 TUBO MOSTARDA, 1 FRIGIDEIRA, 1 TOSTADEIRA, 1 ESPATULA, 1 COLHER DE SORVETE, 1 PEGADOR. BRINQUEDO E ACESSÓRIOS EM PLÁSTICO INJETADO ATÓXICO, SEM REBARBAS, QUINAS VIVAS, PEÇAS SOLTAS QUE POSSAM SER ENGOLIDAS POR CRIANÇAS DA FAIXA ETÁRIA INDICADA. PRODUTO COM SELO DE APROVAÇÃO DO INMETRO. PRODUTO MARCA REFERÊNCIA: CALESITA, MODELO 352	5,00	UN	380,00	CALESITA	280,00	1.400,00
002	ALINHAVO DE ANIMAIS COM DEZ PEÇAS EM MDF, 10 BASES PERFURADAS DE 16 x 16 cm, SERIGRAFADAS COM ILUSTRAÇÕES SORTIDAS DE ANIMAIS MAIS 10 CADARÇOS DE POLIÉSTER COLORIDOS (MEDINDO 70 cm), QUE ALINHAM AS FIGURAS DA BASE. PRODUTO COM CERTIFICAÇÃO DO INMETRO	5,00	JG	87,00	CARLU	63,00	315,00
003	ALINHAVO DE FRUTAS LEGUMES COM DEZ PEÇAS EM MDF, 10 BASES PERFURADAS DE 16 x 16 cm, SERIGRAFADAS COM ILUSTRAÇÕES SORTIDAS DE FRUTA E LEGUMES MAIS 10 CADARÇOS DE POLIÉSTER COLORIDOS (MEDINDO 70 cm), QUE ALINHAM AS FIGURAS DA BASE. PRODUTO COM CERTIFICAÇÃO DO INMETRO	5,00	JG	87,00	CARLU	63,00	315,00
004	BANDINHA RÍTMICA: CONJUNTO DE 20 INSTRUMENTOS MINI REAIS, COMO SEGUE: AFUCHÊ, AGOGÔ, BLACK, CAMPANELA, CASTANHOLA, CHOCALHO, CLAVE DE RUMBA, CONGUÊ, FLAUTA DOCE, GANZÁ, MARACA, PANDEIRO PASTORIAL, PLATINELAS, PRATO, SINO, SURDO-MOR, TAMBOR E TRIÂNGULO. PRODUTO REFERÊNCIA MARCA BRINK MOBIL. REF. 400	5,00	JG	362,00	BRINK MOBIL	286,00	1.430,00
005	BATE MARTELO COMPOSTO POR APARELHO DE CRAVAR PINOS MEDINDO 10 x 20 X 25 cm, COM FRENAGEM EM BORRACHA, ACOMPANHADO DE QUATRO PINOS E UM MARTELO DE MADEIRA, BASTANDO GIRAR O BRINQUEDO EM 180º PARA REINICIAR A ATIVIDADE	10,00	UN	36,00	CARLU	29,00	290,00
006	BOLA BOBAHT, CONFECCIONADA EM PLÁSTICO INFLÁVEL, MEDINDO 850 mm DE DIÂMETRO, ACONDICIONADO EM EMBALAGEM PLÁSTICA.	10,00	UN	103,00	LIVE UP	70,00	700,00
008	BOLA DE VOLEI DE QUADRA, 21 cm DE DIÂMETRO, PARTE EXTERNA EM NAPA, CÂMARA DE BORRACHA, CORES VARIADAS, PÊSO 265 g	50,00	UN	39,00	XALINGO	34,00	1.700,00
009	BOLINHAS COLORIDAS PARA PISCINA DE BOLINHAS, SACO COM 500 UNIDADES	16,00	SC	167,00	MARIPLAST	150,00	2.400,00
011	BRINQUEDO DE FAZ-DE-CONTA MINI MERCADO, INDICADO PARA CRIANÇAS DE 02 A 06 ANOS, INCLUSOS ACESSÓRIOS COMO BALANÇA, CESTINHA DE COMPRAS, MODELOS DE FRUTAS, MODELOS DE LEGUMES,	5,00	UN	174,67	CALESITA	90,00	450,00

N. M. REBELO - ME

CNPJ: 19.128.521/0001-57

PROPOSTA DE FORNECIMENTO DE PRODUTOS / SERVIÇOS

CNPJ: 19.128.521/0001-57

Fornecedor : N. M. REBELO - ME

E-mail:

Endereço : R JOSÉ ANTONIO 179 SALA - CENTRO - Terra Roxa/PR - CEP 85990-000

Telefone:

Fax:

Celular:

Inscrição Estadual:

Contador:

Telefone contador:

Representante: JONATAN RAFAEL REBELO

CPF: 035.382.899-80

RG: 7377720

Endereço representante: RUA JOSÉ ANTÔNIO 179 CASA - CENTRO - TERRA ROXA/PR - CEP 85990-000

Telefone representante: 4499893093

E-mail representante: contato@nmrebelo.com.br

Banco:

Agência: - - /

Conta: -

Data de abertura:

Lote: 001 Lote 001

Nº Item	Descrição do Produto / Serviço	Qtde.	Unid.	Preço Máximo	Marca	Preço Unitário	Preço Total
	E ACESSÓRIOS EM PLÁSTICO INJETADO ATÓXICO, SEM REBARBAS, QUINAS VIVAS, PEÇAS SOLTAS QUE POSSAM SER ENGOLIDAS POR CRIAÇAS DA FAIXA ETÁRIA INDICADA. PRODUTO COM SELO DE APROVAÇÃO DO INMETRO. MEDIDAS DO PRODUTO: (C X L X A) 62X28X58 cm PRODUTO MARCA REFERÊNCIA: MARCA CALESITA, MODELO MINI MARKET 313						
012	BRINQUEDO FAZ DE CONTA TIPO MAQUINA DE LAVAR LOUÇA, EQUIPADO COM SOM QUE REPRODUZ O BARULHO DA ÁGUA, ACOMPANHADO DE 16 PEÇAS TAIS COMO PRATOS, XÍCARAS, PANELA E TALHERES, TODOS EM PLÁSTICO. COM PRATELEIRAS MÓVEIS. MEDIDAS APROXIMADAS: 31,5 x 20 x 43 cm. PRODUTO REFERÊNCIA: MARCA XALINGO, REF. 0483.2	5,00	KIT	78,67	XALINGO	75,00	375,00
013	BRINQUEDO FAZ-DE-CONTA BANCADA DE TRABALHO E FERRAMENTAS EM PLÁSTICO TAIS QUAIS COMO MARTELO, MORSA, CHAVE DE FENDA, CHAVE INGLESA E FURADEIRA. BRINQUEDO E ACESSÓRIOS EM PLÁSTICO INJETADO ATÓXICO, SEM REBARBAS, QUINAS VIVAS, PEÇAS SOLTAS QUE POSSAM SER ENGOLIDAS POR CRIAÇAS DA FAIXA ETÁRIA INDICADA. PRODUTO COM SELO DE APROVAÇÃO DO INMETRO. MEDIDAS APROXIMADAS DO PRODUTO: (C X L X A) 50 x 40 x 50,5 cm PRODUTO REFERÊNCIA: MARCA CALESITA, MODELO 450	5,00	KIT	211,00	CALESITA	150,00	750,00
014	BRINQUEDO FAZ-DE-CONTA TIPO TELEFONE PARA ESTÍMULO DE ÁREAS DE COGNIÇÃO TAIS COMO LÓGICO-MATEMÁTICA, CAUSA E EFEITO, COORDENAÇÃO OLHOS E MÃOS E EXPLORAÇÃO E EXPERIMENTAÇÃO. PRODUTO REFERÊNCIA: MARCA CALESITA, MODELO RIVAPHONE (REF. 610)	50,00	UN	53,00	CALESITA	35,00	1.750,00
015	CAMA ELÁSTICA COMPLETA DE 3,05 METROS DE DIÂMETRO MONTAGEM SEM PARAFUSOS. ESTRUTURA EM AÇO GALVANIZADO, O QUE NÃO EVITA PROBLEMAS DE FERRUGEM OU CORROSÃO, SE MONTADA AO TEMPO, DEVENDO O USUÁRIO TOMAR OS DEVIDOS CUIDADOS. LONA DE SALTO COM PROTEÇÃO UV E SEM EMENDA. REDE DE PROTEÇÃO LATERAL E PROTEÇÃO DAS MOLAS MULTICOLORIDA. ACOMPANHA ESCADA. BRINQUEDO SUGERIDO PARA CRIANÇAS ACIMA DE 3 ANOS ACOMPANHADOS POR ADULTO. TAMANHO DA LONA DE SALTO: 2,53m SUPORTA ATÉ 110 kg, DIMENSÃO: 3,05 m (DIÂMETRO); TAMANHO DA REDE: 9,70m x 1,20m; DISTÂNCIA DO CHÃO ATÉ A LONA: 66cm (ALTURA); ALTURA TOTAL DA CAMA ELÁSTICA MONTADA: 1,96m; ESPESSURA DO CANO: 1,6mm; DIÂMETRO DO CANO: 3,8cm; ESTRUTURA DE AÇO GALVANIZADO (INT. E EXT.); SISTEMA DE IMPULSÃO POR 64 MOLAS DE 17cm; LONA DE SALTO C/ PROTEÇÃO UV E REFERÊNCIA DE CENTRO; PROTEÇÃO SOBRE MOLAS COLORIDAS EM ESPUMA COM REVESTIMENTO EM PVC (NÃO ABSORVE ÁGUA); ESCADA COM 3 DEGRAUS; 4 PÉS/ 8 PIRULITOS; REDE DE PROTEÇÃO EM POLIPROPILENO MULTICOLORIDO MALHA 10; SISTEMA DE MONTAGEM POR ENCAIXE; MANUAL DE INSTRUÇÃO EM PORTUGUÊS.	2,00	UN	2.273,33	GUADAIM	1.740,00	3.480,00

N. M. REBELO - ME
CNPJ: 19.128.521/0001-57

PROPOSTA DE FORNECIMENTO DE PRODUTOS / SERVIÇOS

CNPJ: 19.128.521/0001-57 Fornecedor: N. M. REBELO - ME

Endereço: R JOSÉ ANTONIO 179 SALA - CENTRO - Terra Roxa/PR - CEP 85990-000

E-mail:

Telefone:

Fax:

Celular:

Inscrição Estadual:

Contador:

Telefone contador:

Representante: JONATAN RAFAEL REBELO

CPF: 035.382.899-80

RG: 73777720

Endereço representante: RUA JOSÉ ANTÔNIO 179 CASA - CENTRO - TERRA ROXA/PR - CEP 85990-000

Telefone representante: 4499893093

E-mail representante: contato@nmrebelo.com.br

Banco:

Agência: - - /

Conta: -

Data de abertura:

Lote: 001 Lote 001

Nº Item	Descrição do Produto / Serviço	Qtde.	Unid.	Preço Máximo	Marca	Preço Unitário	Preço Total
016	CERCADO PLAYGROUND DESMONTÁVEL, COM REGULAGEM, TRAVAS DE SEGURANÇA QUATRO BORDAS E NO FUNDO DO CERCADO; SISTEMA DE REGULAGEM DA ALTURA DO COLCHÃO; COLCHÃO REMOVÍVEL E DOBRÁVEL, MOSQUETEIRO; ESTRUTURA EM TUBO DE AÇO CARBONO DIÂMETRO MÍNIMO APROXIMADO A ½" PINTADO COM TINTA EPÓXI A PÓ. CAPACIDADE PARA CRIANÇAS DE ATÉ 17 kg. INCLUSA BOLSA PARA GUARDAR E TRANSPORTAR DIMENSÕES MÍNIMAS ABERTO (A x L x P): 80 x 100 x 80 cm ; MARCA REFERÊNCIA: BURIGOTTO	2,00	UN	386,67	BURIGOTTO	370,00	740,00
018	CONJUNTO BRINQUEDOS VARIADOS TIPO BICHINHO DE BORRACHA (BRINQUEDO PARA BANHO/NATAÇÃO), MEDINDO 12 cm COM 12 BICHINHOS DIFERENTES; PRODUTO REFERÊNCIA MARCA SIDERAL, REF. 040300	25,00	CONJ	75,67	SIDERAL	73,00	1.825,00
019	CONJUNTO DE BRINQUEDOS COM 4 CARRINHOS: BRINQUEDO EM PLÁSTICO TIPO CARRINHO PODENDO SER MODELO MINI JIPE, MINI TRATOR, MINI FÓRMULA OU MINI CARREGADEIRA. PARA CRIANÇAS EM IDADES DE 2 A 4 ANOS. BRINQUEDO EM PLÁSTICO IATÓXICO, SEM REBARBAS, QUINAS VIVAS, PEÇAS SOLTAS QUE POSSAM SER ENGOLIDAS POR CRIANÇAS DA FAIXA ETÁRIA INDICADA. PRODUTO COM SELO DE APROVAÇÃO DO INMETRO.	250,00	KIT	65,67	WORLD TOYS	37,00	9.250,00
020	GANGORRA INDIVIDUAL FABRICADA EM POLÍMERO PLÁSTICO RÍGIDO, PARA CRIANÇAS DE 1 A 6 ANOS, DIMENSÕES MÍNIMAS C x L x A (cm): COMPRIMENTO: 0,81 m x LARGURA: 0,28 m x ALTURA: 0,48 m, PESO MÍNIMO DE 2,5 kg. PRODUTO REFERÊNCIA MARCA XALINGO REF. 0937.6	10,00	UN	227,00	XALINGO	154,00	1.540,00
021	GANGORRA MÓVEL PARA DUAS CRIANÇAS, FABRICADA EM POLÍMERO PLÁSTICO RÍGIDO INJETADO DE, PARA CRIANÇAS DE 1 A 6 ANOS DIMENSÕES MÍNIMAS APROXIMADAS 106 x 39,5 x 49 cm PRODUTO REFERÊNCIA MARCA XALINGO REF. 0930.8	20,00	UN	261,67	XALINGO	189,00	3.780,00
022	JOGO ESPUMADO, COM PEÇAS ENCAIXÁVEIS, FABRICADO EM ESPUMA DE ALTA PERFORMANCE REVESTIDO EM BAGUM IMPERMEÁVEL COLORIDO E RESISTENTE, COM DIMENSÕES MÍNIMAS DE 150 x 60 x 20 cm CONTENDO NO MÍNIMO 12 PEÇAS.	5,00	JG	460,67	MASTER BRINK	290,00	1.450,00
023	KIT BLOCOS DE MONTAR (SEMELHANTE A LEGO) COM 250 PEÇAS DE DIFERENTES FORMATOS E ENCAIXES COMPOSTAS DE PVC. PARA CRIANÇAS A PARTIR DE 2 ANOS. PEÇAS ACONDICIONADAS EM SACOLA OU BALDE.	5,00	KIT	269,33	MEGA BLOKS	130,00	650,00
024	KIT BLOCOS DE MONTAR (SEMELHANTE A LEGO) COM NO MÍNIMO 120 TAMANHO GRANDE. PRODUTO REFERÊNCIA MARCA KISTAR REF. 1181	5,00	KIT	137,00	TAND	63,00	315,00
025	KIT BLOCOS PARA CONSTRUÇÃO COM 100 PEÇAS COLORIDAS EM MADEIRA MACIÇA, COM ILUSTRAÇÕES. ACONDICIONADAS EM POTE OU SACOLA TRANSPARENTES	5,00	KIT	78,67	XALINGO	63,00	315,00
029	KIT DE PEÇAS ESPUMADAS FABRICADAS EM ESPUMA DE ALTA PERFORMANCE	5,00	KIT	402,00	MASTER BRINK	384,00	1.920,00

N. M. REBELO - ME

PROPOSTA DE FORNECIMENTO DE PRODUTOS / SERVIÇOS

CNPJ: 19.128.521/0001-57

Fornecedor: N. M. REBELO - ME

E-mail:

Endereço: R JOSÉ ANTONIO 179 SALA - CENTRO - Terra Roxa/PR - CEP 85990-000

Telefone:

Fax:

Celular:

Inscrição Estadual:

Contador:

Telefone contador:

Representante: JONATAN RAFAEL REBELO

CPF: 035.382.899-80

RG: 7377720

Endereço representante: RUA JOSÉ ANTÔNIO 179 CASA - CENTRO - TERRA ROXA/PR - CEP 85990-000

Telefone representante: 4499893093

E-mail representante: contato@nmrebelo.com.br

Banco:

Agência: - - - /

Conta: -

Data de abertura:

Lote: 001 Lote 001

Nº Item	Descrição do Produto / Serviço	Qtde.	Unid.	Preço Máximo	Marca	Preço Unitário	Preço Total
	REVESTIDAS EM BAGUM IMPERMEÁVEL COLORIDO, FIXADAS COM VELCRO NAS MEDIDAS APROXIMADAS DE 140 x 160 x 50 cm, CONTENDO 4 PEÇAS. MARCA REFERÊNCIA MASTERBRINK						
030	MÓBILE COLORIDO PARA ESTÍMULO DO BEBÊ, COMPOSTO POR DUAS BASES, UM ARCO, NOVE ANÉIS, TRÊS PINGENTES, ESPELHO GIRATÓRIO, CHOCALHOS PARA ESTÍMULO DOS RIMEIROS MOVIMENTOS DA CRIANÇA. PRODUTO REFERÊNCIA: MARCA CALESITA, MODELO BABY GYM (REF. 901)	10,00	UN	134,00	CALESITA	89,00	890,00
031	MOTOCICLO FABRICADA EM POLÍMERO PLÁSTICO INJETADO DE DUPLA CAMADA, TRÊS RODAS DIMENSÕES APROXIMADAS DO PRODUTO: 51 x 55 x 67 cm (A x L x P) PESO LÍQUIDO MÍNIMO APROXIMADO DO PRODUTO: 3,4kg. PRODUTO REFERÊNCIA MOTOCICLO JET BAN; MARCA REFERÊNCIA BANDEIRANTE	60,00	UN	103,00	XALINGO	85,50	5.130,00
032	PISCINA DE BOLINHAS 2 x 2 x 2 METROS C/ 2000 BOLINHAS	4,00	SC	2.116,67	ADVENTURE PLAY	1.432,00	5.728,00
033	PLAYGROUD COMPOSTO POR BALANÇO COM ESTRUTURA EM PLÁSTICO E CADEIRA PARA 1 CRIANÇA; CADEIRA COM BARRA DE SEGURANÇA, COM ENCAIXE PARA AS MÃOS; BARRA DE SEGURANÇA QUE SE LEVANTA PARA FACILITAR O ACESSO DA CRIANÇA À CADEIRA; CINTO DE SEGURANÇA VERTICAL, QUE EVITA QUE A CRIANÇA ESCORREGUE POR BAIXO DA BARRA DE SEGURANÇA; ASSENTO COM APOIO PARA AS COSTAS; 2 ESCORREGADORES COMPOSTOS POR 3 ITENS CADA UM: 1 RAMPA, 1 ESCADA, 1 TIRANTE CENTRAL; 1 ESCADAS COM 4 DEGRAUS, SENDO QUE O ÚLTIMO DEGRAU (MAIS ALTO) FICA LIVRE PARA APOIO DOS PÉS E NIVELADO COM O INÍCIO DA RAMPA; CORRIMÃO INCORPORADO À PRÓPRIA ESCADA, SEM SALIÊNCIAS; TOPO DA ESCADA COM 2 LATERAIS ALTAS O SUFICIENTE PARA DAR SEGURANÇA A CRIANÇAS MENORES; A CONEXÃO DOS ESCORREGADORES À ESTRUTURA DO BALANÇO É FEITA POR 2 CONECTORES PLÁSTICOS LOCALIZADOS NA BASE E NO MEIO DAS ESTRUTURAS; LOCAIS PRÓPRIOS PARA FIXAÇÃO NO CHÃO; TOTALMENTE DESMONTÁVEL: PRODUTO REFERÊNCIA MARCA FRESO; REF. 24150	5,00	CONJ	2.944,00	FRESO	1.952,00	9.760,00
034	TOCA DUPLA EM TECIDO POLIÉSTER SENDO UMA TRIANGULAR E OUTRA QUADRADA, COLORIDAS COM ARMAÇÃO EM AÇO. TOCAS SÃO POR UM TÚNEL. ACOMPANHA 150 BOLINHAS COLORIDAS NAS CORES AMARELO, AZUL, VERDE E VERMELHO. ACOMPANHA COM: 1 SACOLA; 1 TOCA TRIÂNGULO; 1 TOCA QUADRADA; 1 TÚNEL; 150 BOLINHAS; 1 INSTRUÇÃO DE MONTAGEM; BRASKIT	5,00	UN	286,33	BRASKIT	210,00	1.050,00
035	TÚNEL CENTOPEIA CONFECCIONADO EM TECIDO POLIÉSTER COLORIDO E LAVÁVEL, REVESTIDO COM MOLA ESPIRAL, MEDINDO 4000 x 500 mm, ACONDICIONADO EM SACOLA DE TECIDO DE POLIÉSTER COM E ALÇA	5,00	UN	229,00	BRINK MOBIL	168,00	840,00
036	ALINHAVO DE NUMERAIS COM DEZ PEÇAS EM MDF MEDINDO 10 x 15 cm, SERIGRAFADA COM NUMERAIS DE 0 A 9, MAIS DEZ CADARÇOS COLORIDOS DE	5,00	JG	87,00	CARLU	37,50	187,50

N. M. REBELO - ME
CNPJ 19.128.521/0001-57

PROPOSTA DE FORNECIMENTO DE PRODUTOS / SERVIÇOS

CNPJ: 19.128.521/0001-57 **Fornecedor:** N. M. REBELO - ME **E-mail:**
Endereço: R JOSÉ ANTONIO 179 SALA - CENTRO - Terra Roxa/PR - CEP 85990-000 **Telefone:** **Fax:** **Celular:**
Inscrição Estadual: **Contador:** **Telefone contador:**
Representante: JONATAN RAFAEL REBELO **CPF:** 035.382.899-80 **RG:** 7377720
Endereço representante: RUA JOSÉ ANTÔNIO 179 CASA - CENTRO - TERRA ROXA/PR - CEP 85990-000 **Telefone representante:** 4499893093
E-mail representante: contato@nmrebelo.com.br
Banco: **Agência:** - - - / **Conta:** - **Data de abertura:**

Lote: 001 Lote 001

Nº Item	Descrição do Produto / Serviço	Qtde.	Unid.	Preço Máximo	Marca	Preço Unitário	Preço Total
	POLIÉSTER (MEDINDO 70 cm), QUE ALINHAM OS NUMERAIS. PRODUTO COM CERTIFICAÇÃO DO INMETRO						

PREÇO TOTAL DO LOTE : 60.725,50
TOTAL DA PROPOSTA : 60.725,50

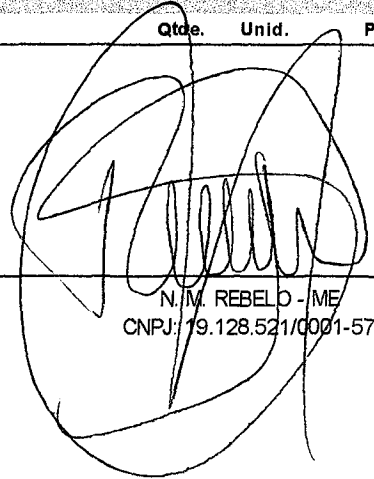

N. M. REBELO - ME
CNPJ: 19.128.521/0001-57

JONATAN RAFAEL REBELO
CPF: 035.382.899-80
RG: 7.377.772-0

N. M. REBELO - ME
CNPJ: 19.128.521/0001-57

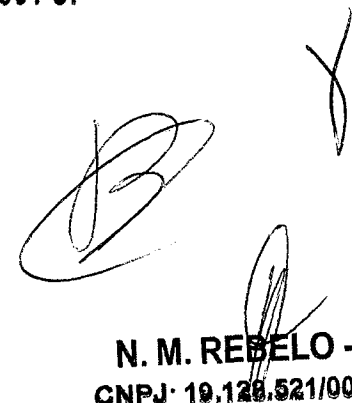

N. M. REBELO - ME
CNPJ: 19.128.521/0001-57

000123

011124

PREGÃO N° 020/2014

PROPOSTA DE PREÇOS

PROPONENTE: N.M. REBELO - ME
ENDEREÇO: RUA JOSÉ ANTÔNIO, 179, CENTRO – TERRA ROXA/PR
CNPJ: 19.128.521/0001-57
FONE: (44)9989.3093
DATA: 23/05/2014

À Comissão de Pregão do Município de Capanema - PR

Referente ao Pregão Presencial nº. **020/2014**

- a) **DECLARO**, que o prazo de validade da proposta de preços é de **30 (Trinta)** dias a partir da data do recebimento das propostas pela comissão de licitação;
- b) **DECLARO**, que a **Empresa** possui estrutura operacional para fornecimento do objeto licitado, sem acréscimo de valores.
- c) **DECLARO**, que, nos preços mantidos na proposta escrita e naqueles que porventura vierem a ser ofertados através de lances verbais, estão incluídos todos os encargos trabalhistas, previdenciários, fiscais, comerciais e outros de qualquer natureza, que se fizerem indispensáveis à perfeita aquisição do objeto da licitação.

Atenciosamente,

JONATAN RAFAEL REBELO RG: 7.377.772-0 PR



JUNTA COMERCIAL DO PARANÁ

NÚMERO DE IDENTIFICAÇÃO DO REGISTRO DE EMPRESA - NIRE DA SEDE 4110752135-4		NIRE DA FILIAL (preencher somente se ato referente a filial)	
NOME DO EMPRESÁRIO (completo sem abreviaturas) NINDA MARIA REBELO			
NACIONALIDADE BRASILEIRA		ESTADO CIVIL SOLTEIRO	
SEXO M <input type="checkbox"/> F <input checked="" type="checkbox"/>	REGIME DE BENS (se casado)		
FILHO DE (pai) GERALDO REBELO		(mãe) OLIVIA GUIMARAES REBELO	
NASCIDO EM (data de nascimento) 28/06/1959	IDENTIDADE (número) 2260347	Orgão Emissor SSP	UF PR
CPF (número) 333.185.909-59			
EMANCIPADO POR (forma de emancipação somente no caso de menor)			
DOMICILIADO NA (LOGRADOURO rua, av. etc.) RUA JOSE ANTONIO			NÚMERO 179
COMPLEMENTO TERREO	BAIRRO / DISTRITO CENTRO	CEP 85990000	
MUNICÍPIO TERRA ROXA	UF PR		



clara, sob as penas da lei, não estar impedido de exercer atividade empresária, que não possui outro registro de empresário, e requer à Junta Comercial do Estado do Paraná:

ATO 002	DESCRIÇÃO DO ATO ALTERACAO	EVENTO 021	DESCRIÇÃO DO EVENTO ALTERACAO DE DADOS (EXCETO NOME EMPRESARIAL)
EVENTO	DESCRIÇÃO DO EVENTO	EVENTO	DESCRIÇÃO DO EVENTO

NOME EMPRESARIAL N. M. REBELO - ME			
LOGRADOURO (rua, av. etc.) RUA JOSE ANTONIO			NÚMERO 179
COMPLEMENTO SALA	BAIRRO / DISTRITO CENTRO	CEP 85990000	
MUNICÍPIO TERRA ROXA	UF PR	PAIS BRASIL	CORREIO ELETRÔNICO (E-MAIL) ESCRITORIOCASINI@GMAIL.COM
VALOR DO CAPITAL - R\$ 75.000,00	VALOR DO CAPITAL (por extenso) SETENTA E CINCO MIL REAIS		

CÓDIGO DE ATIVIDADE ECONÔMICA (CNAE Fiscal) Atribuição principal 4641903 Códigos secundários 4647801 4649409 4651601 4651602 4652400 4663000 4665600 (CONTINUA)	DESCRIÇÃO DO OBJETO COMERCIO ATACADISTA DE ARTIGOS DE ARMARINHO; COMERCIO ATACADISTA DE ARTIGOS DE ESCRITÓRIO E DE PAPELARIA; COMERCIO ATACADISTA DE PRODUTOS DE HIGIENE, LIMPEZA E CONSERVAÇÃO DOMICILIAR, COM ATIVIDADE DE FRACIONAMENTO E ACONDICIONAMENTO ASSOCIADA; COMERCIO ATACADISTA DE EQUIPAMENTOS DE INFORMÁTICA; COMERCIO ATACADISTA DE SUPRIMENTOS PARA INFORMÁTICA; COMERCIO ATACADISTA DE COMPONENTES ELETRÔNICOS E EQUIPAMENTOS DE TELEFONIA E COMUNICAÇÃO; COMERCIO ATACADISTA DE MÁQUINAS E EQUIPAMENTOS PARA USO INDUSTRIAL; COMERCIO ATACADISTA DE MÁQUINAS E EQUIPAMENTOS PARA USO COMERCIAL; COMÉRCIO VAREJISTA DE DOCES, BALAS E BOMBONS; COMÉRCIO VAREJISTA ESPECIALIZADO DE ELETRODOMÉSTICOS E EQUIPAMENTOS DE ÁUDIO E VÍDEO; COMÉRCIO VAREJISTA DE MÓVEIS; COMÉRCIO VAREJISTA ESPECIALIZADO DE INSTRUMENTOS MUSICAIS E ACESSÓRIOS; COMÉRCIO VAREJISTA DE ARTIGOS DE PAPELARIA; COMÉRCIO VAREJISTA DE ARTIGOS ESPORTIVOS; COMÉRCIO VAREJISTA DE EQUIPAMENTOS PARA ESCRITÓRIO; COMÉRCIO ATACADISTA DE MÁQUINAS, APARELHOS E EQUIPAMENTOS PARA USO AGROPECUÁRIO; COMÉRCIO ATACADISTA D (CONTINUA NA PRÓXIMA PÁGINA)
--	---

DATA DE INÍCIO DAS ATIVIDADES 15/10/2013	NÚMERO DE INSCRIÇÃO NO CNPJ 19.128.521/0001-57	TRANSFERÊNCIA DE SEDE OU DE FILIAL DE OUTRA UF NIRE anterior	UF	USO DA JUNTA COMERCIAL DEPENDENTE DE AUTORIZAÇÃO GOVERNAMENTAL <input type="checkbox"/> 1 - SIM <input checked="" type="checkbox"/> 2 - NÃO
ASSINATURA DA FIRMA PELO EMPRESÁRIO (ou pelo representante/assistente/gerente) <i>N. M. Rebelo - ME</i>		Prefeitura Municipal de Capanema Certifico que este documento é cópia fiel do original. Capanema, 22/05/2014		
DATA DA ASSINATURA 22/05/2014	ASSINATURA DO EMPRESÁRIO			

PARA USO EXCLUSIVO DA JUNTA COMERCIAL

DEFERIDO. PUBLIQUE-SE E ARQUIVE-SE.

JUNTA COMERCIAL DO PARANÁ
Altair Adair Mücke
Relator Titular
Agência Regional de Palotina / PR
22 MAIO 2014

AUTENTI

JUNTA COMERCIAL DO PARANÁ
AGÊNCIA REGIONAL DE PALOTINA
CERTIFICO O REGISTRO EM: 22/05/2014
SOB NÚMERO: 20143256866
Protocolo: 14/325686-6, DE 22/05/2014
Empresa: 41 1 0752135-4
N. M. REBELO - ME

SEBASTIÃO MONTA
SECRETARIO GERAL

JUNTA COMERCIAL DO PARANÁ
AGÊNCIA REGIONAL DE PALOTINA - PR

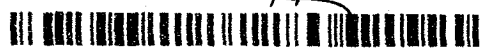



NÚMERO DE IDENTIFICAÇÃO DO REGISTRO DE EMPRESA - NIRE DA SEDE 4110752135-4		NIRE DA FILIAL (preencher somente se ato referente a filial)	
NOME DO EMPRESÁRIO (completo sem abreviaturas) NINDA MARIA REBELO			
NACIONALIDADE BRASILEIRA		ESTADO CIVIL SOLTEIRO	
SEXO M <input type="checkbox"/> F <input checked="" type="checkbox"/>	REGIME DE BENS (se casado)		
FILHO DE (pai) GERALDO REBELO	(mãe) OLIVIA GUIMARAES REBELO		
NASCIDO EM (data de nascimento) 28/06/1959	IDENTIDADE (número) 2260347	Orgão Emissor SSP	UF PR
CPF (número) 333.185.909-59			
EMANCIPADO POR (forma de emancipação somente no caso de menor)			
DOMICILIADO NA (LOGRADOURO rua, av. etc.) RUA JOSE ANTONIO			NÚMERO 179
COMPLEMENTO TERREO	BAIRRO / DISTRITO CENTRO		CEP 85990000
MUNICÍPIO TERRA RDXA	UF PR		

1111126

declara, sob as penas da lei, não estar impedido de exercer atividade empresária, que não possui outro registro de empresário, e requer à Junta Comercial do Estado do Paraná:

ATO 002	DESCRIÇÃO DO ATO ALTERACAO	EVENTO 021	DESCRIÇÃO DO EVENTO ALTERACAO DE DADOS (EXCETO NOME EMPRESARIAL)
EVENTO	DESCRIÇÃO DO EVENTO	EVENTO	DESCRIÇÃO DO EVENTO

NOME EMPRESARIAL N. M. REBELO - ME			
LOGRADOURO (rua, av. etc.) RUA JOSE ANTONIO			NÚMERO 179
COMPLEMENTO SALA	BAIRRO / DISTRITO CENTRO		CEP 85990000
MUNICÍPIO TERRA ROXA	UF PR	PAIS BRASIL	CORREIO ELETRÔNICO (E-MAIL) ESCRITORIOCASINI@GMAIL.COM
VALOR DO CAPITAL - R\$ 75.000,00	VALOR DO CAPITAL (por extenso) SETENTA E CINCO MIL REAIS		

CÓDIGO DE ATIVIDADE ECONÔMICA (CNAE Fiscal) Atividade principal 4641903 Atividades secundárias 4753900 4754701 4756300 4761003 4763602 4789007 4661300 (CONTINUA)	DESCRIÇÃO DO OBJETO E MÁQUINAS E EQUIPAMENTOS PARA USO ODONTO-MÉDICO-HOSPITALAR; COMÉRCIO ATACADISTA DE ARTIGOS DE CAMA, MESA E BANHO; COMÉRCIO ATACADISTA DE INSTRUMENTOS E MATERIAIS PARA USO MÉDICO, CIRÚRGICO, HOSPITALAR E DE LABORATÓRIOS; COMÉRCIO ATACADISTA DE PRODUTOS ALIMENTÍCIOS; COMÉRCIO ATACADISTA DE LUBRIFICANTES; COMÉRCIO POR ATACADO DE PEÇAS E ACESSÓRIOS NOVOS PARA VEÍCULOS AUTOMOTORES; COMÉRCIO VAREJISTA DE MATERIAL ELÉTRICO; COMÉRCIO VAREJISTA DE MATERIAIS HIDRÁULICOS; COMÉRCIO DE MATERIAIS DE CONSTRUÇÃO; CONSTRUÇÃO DE EDIFÍCIOS; OBRAS DE URBANIZAÇÃO - RUAS, PRAÇAS E CALÇADAS; OBRAS DE TERRAPLANAGEM; COMÉRCIO VAREJISTA DE TINTAS E MATERIAIS PARA PINTURA; COMÉRCIO VAREJISTA DE FERRAGENS E FERRAMENTAS; COMÉRCIO VAREJISTA DE ARTIGOS DE COLCHOARIA; COMÉRCIO VAREJISTA DE ARTIGOS DE ILUMINAÇÃO; COMÉRCIO VAREJISTA DE ARTIGOS DO VESTUÁRIO; COMÉRCIO VAREJISTA DE CALÇADOS; COMÉRCIO ATACADISTA DE BICICLETAS, TRICICLOS E VEÍCULOS RECREATIVOS; ENSINO DE DANÇA; ENSINO DE ARTES CÊNICAS, EXCETO DANÇA; ENSINO DE MÚSICA; COMÉRCIO VAREJISTA DE BRINQUEDOS E ARTIG (CONTINUA NA PRÓXIMA PÁGINA)
--	--

DATA DE INÍCIO DAS ATIVIDADES 15/10/2013	NÚMERO DE INSCRIÇÃO NO CNPJ 19.128.521/0001-57	TRANSFERÊNCIA DE SEDE OU DE FILIAL DE OUTRA UF NIRE anterior	UF	USO DA JUNTA COMERCIAL DEPENDENTE DE AUTORIZAÇÃO GOVERNAMENTAL <input type="checkbox"/> 1 - SIM <input checked="" type="checkbox"/> 2 - NÃO
---	---	---	----	--

ASSINATURA DA FIRMA PELO EMPRESÁRIO (ou pelo representante/assistente/gerente)
N. M. Rebelo - ME

DATA DA ASSINATURA: 22/05/2014
ASSINATURA DO EMPRESÁRIO: *[assinatura]*

PARA USO EXCLUSIVO DA JUNTA COMERCIAL

DEFERIDO. PUBLIQUE-SE E ARQUIVE-SE JUNTA COMERCIAL DO PARANÁ Altamir Adair Mucke RG 3.341.334-3/99 Agência Regional de Palotina / PR 22 MAIO 2014	AUTENTICAÇÃO Prefeitura Municipal de Capanema Certifico que este documento é cópia fiel do original. Capanema, 23/05/14	JUNTA COMERCIAL DO PARANÁ
---	--	--------------------------------------





NOME DO EMPRESÁRIO (completo sem abreviaturas) NINDA MARIA REBELO		ESTADO CIVIL SOLTEIRO	
NACIONALIDADE BRASILEIRA		ESTADO CIVIL SOLTEIRO	
SEXO M <input type="checkbox"/> F <input checked="" type="checkbox"/>	REGIME DE BENS (se casado)		
FILHO DE (pai) GERALDO REBELO		(mãe) OLIVIA GUIMARAES REBELO	
NASCIDO EM (data de nascimento) 28/06/1959	IDENTIDADE (número) 2260347	Orgão Emissor SSP	CPF (número) 333.185.909-59
EMANCIPADO POR (forma de emancipação somente no caso de menor)			
DOMICILIADO NA (LOGRADOURO rua, av, etc.) RUA JOSE ANTONIO			NÚMERO 179
COMPLEMENTO TERREO	BAIRRO / DISTRITO CENTRO	CEP 85990000	
MUNICÍPIO TERRA ROXA	UF PR		

clara, sob as penas da lei, não estar impedido de exercer atividade empresária, que não possui outro registro de empresário, e requer à Junta Comercial do Estado do Paraná:

ATO	DESCRIÇÃO DO ATO	EVENTO	DESCRIÇÃO DO EVENTO
002	ALTERACAO	021	ALTERACAO DE DADOS (EXCETO NOME EMPRESARIAL)
EVENTO	DESCRIÇÃO DO EVENTO	EVENTO	DESCRIÇÃO DO EVENTO

NOME EMPRESARIAL N. M. REBELO - ME			
LOGRADOURO (rua, av, etc.) RUA JOSE ANTONIO			NÚMERO 179
COMPLEMENTO SALA	BAIRRO / DISTRITO CENTRO	CEP 85990000	
MUNICÍPIO TERRA ROXA	UF PR	PAÍS BRASIL	CORREIO ELETRÔNICO (E-MAIL) ESCRITORIOCASINI@GMAIL.COM
VALOR DO CAPITAL - R\$ 75.000,00	VALOR DO CAPITAL (por extenso) SETENTA E CINCO MIL REAIS		

CÓDIGO DE ATIVIDADE ECONÔMICA (CNAE Fiscal) Atividade principal 4641903 Atividades secundárias 4664800 4641902 4645101 4639701 4681805 4530701 4742300 (CONTINUA)	DESCRIÇÃO DO OBJETO OS RECREATIVOS E COMÉRCIO VAREJISTA DE ARTEFATOS DE CIMENTO, GESSO E AMIANTO.		
--	---	--	--

DATA DE INÍCIO DAS ATIVIDADES 15/10/2013	NÚMERO DE INSCRIÇÃO NO CNPJ 19.128.521/0001-57	TRANSFERÊNCIA DE SEDE OU DE FILIAL DE OUTRA UF NIRE anterior	UF	USO DA JUNTA COMERCIAL DEPENDENTE DE AUTORIZAÇÃO GOVERNAMENTAL <input type="checkbox"/> 1 - SIM <input checked="" type="checkbox"/> 2 - NÃO
--	--	---	----	---

ASSINATURA DA FIRMA PELO EMPRESÁRIO (ou pelo representante/assistente/gerente)
N. M. Rebelo - ME

DATA DA ASSINATURA
22/05/2014

ASSINATURA DO EMPRESÁRIO
[Signature]

PARA USO EXCLUSIVO DA JUNTA COMERCIAL DO PARANÁ

DEFERIDO. PUBLIQUE-SE E ARQUIVE-SE JUNTA COMERCIAL DO PARANÁ Altamir Adair Mucks Relator Titular Agência Regional de Palotina / PR 22 MAIO 2014	AUTENTICAÇÃO Prefeitura Municipal de Capanema Certifico que este documento é cópia fiel do original. Capanema, 23/05/14
--	---





NÚMERO DE IDENTIFICAÇÃO DO REGISTRO DE EMPRESA - NIRE DA SEDE 4110752135-4		NIRE DA FILIAL (preencher somente se ato referente a filial)	
NOME DO EMPRESÁRIO (completo sem abreviaturas) NINDA MARIA REBELO			
NACIONALIDADE BRASILEIRA		ESTADO CIVIL SOLTEIRO	
SEXO M <input type="checkbox"/> F <input checked="" type="checkbox"/>	REGIME DE BENS (se casado)		
FILHO DE (pai) GERALDO REBELO		(mãe) OLIVIA GUIMARAES REBELO	
NASCIDO EM (data de nascimento) 28/06/1959	IDENTIDADE (número) 2260347	Orgão Emissor SSP	UF PR
CPF (número) 333.185.909-59			
EMANCIPADO POR (forma de emancipação somente no caso de menor)			

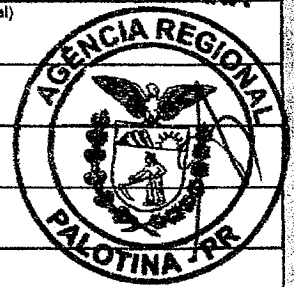

1111128

DOMICILIADO NA (LOGRADOURO rua, av, etc.) RUA JOSE ANTONIO		NÚMERO 179	
COMPLEMENTO TERREO	BAIRRO / DISTRITO CENTRO	CEP 85990000	
MUNICÍPIO TERRA ROXA		UF PR	

declara, sob as penas da lei, não estar impedido de exercer atividade empresária, que não possui outro registro de empresário, e requer à Junta Comercial do Estado do Paraná:

ATO	DESCRIÇÃO DO ATO	EVENTO	DESCRIÇÃO DO EVENTO
002	ALTERAÇÃO	021	ALTERAÇÃO DE DADOS (EXCETO NOME EMPRESARIAL)

NOME EMPRESARIAL N. M. REBELO - ME			
LOGRADOURO (rua, av, etc.) RUA JOSE ANTONIO		NÚMERO 179	
COMPLEMENTO SALA	BAIRRO / DISTRITO CENTRO	CEP 85990000	
MUNICÍPIO TERRA ROXA	UF PR	PAÍS BRASIL	CORREIO ELETRÔNICO (E-MAIL) ESCRITORIOCASINI@GMAIL.COM

VALOR DO CAPITAL - R\$ 75.000,00	VALOR DO CAPITAL (por extenso) SETENTA E CINCO MIL REAIS
-------------------------------------	---

CÓDIGO DE ATIVIDADE ECONÔMICA (CNAE Fiscal) Atividade principal 4641903 Atividades secundárias 4744003 4744099 4120400 4213800 4313400 4741500 4744001 (CONTINUA)	DESCRIÇÃO DO OBJETO
--	---------------------

DATA DE INÍCIO DAS ATIVIDADES 15/10/2013	NÚMERO DE INSCRIÇÃO NO CNPJ 19.128.521/0001-57	TRANSFERÊNCIA DE SEDE OU DE FILIAL DE OUTRA UF NIRE anterior	UF	USO DA JUNTA COMERCIAL DEPENDENTE DE AUTORIZAÇÃO GOVERNAMENTAL <input type="checkbox"/> 1 - SIM <input checked="" type="checkbox"/> 2 - NÃO
---	---	---	----	--

ASSINATURA DA FIRMA PELO EMPRESÁRIO (ou pelo representante/assistente/garante)
N. M. Rebelo - ME

DATA DA ASSINATURA
22/05/2014

ASSINATURA DO EMPRESÁRIO
[Signature]

PARA USO EXCLUSIVO DA JUNTA COMERCIAL DO PARANÁ

DEFERIDO. PÚBLICO SE E ARQUIVADO NA JUNTA COMERCIAL DO PARANÁ Altamir Adair Mucke RG 3.012.334-3 Agência Regional de Palotina - PR 22 MAIO 2014	AUTENTICAÇÃO Prefeitura Municipal de Capanema Certifico que este documento é cópia fiel do original. Capanema, 23/05/14	AGÊNCIA REGIONAL PALOTINA - PR
--	--	--------------------------------

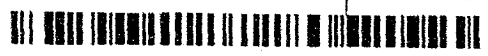



NÚMERO DE IDENTIFICAÇÃO DO REGISTRO DE EMPRESA - NIRE DA SEDE 4110752135-4		NIRE DA FILIAL (preencher somente se ato referente a filial)	
NOME DO EMPRESÁRIO (completo sem abreviaturas) NINDA MARIA REBELO			
NACIONALIDADE BRASILEIRA		ESTADO CIVIL SOLTEIRO	
SEXO M <input type="checkbox"/> F <input checked="" type="checkbox"/>	REGIME DE BENS (se casado)		
FILHO DE (pai) GERALDO REBELO	(mãe) OLIVIA GUIMARAES REBELO		
NASCIDO EM (data de nascimento) 28/06/1959	IDENTIDADE (número) 2260347	Órgão Emissor SSP	CPF (número) 333.185.909-59
EMANCIPADO POR (forma de emancipação somente no caso de menor)			
DOMICILIADO NA (LOGRADOURO rua, av, etc.) RUA JOSE ANTONIO			NÚMERO 179
COMPLEMENTO TERREO	BAIRRO / DISTRITO CENTRO	CEP 85990000	
MUNICÍPIO TERRA ROXA	UF PR		

clara, sob as penas da lei, não estar impedido de exercer atividade empresária, que não possua outro registro de empresário, e requer à Junta Comercial do Estado do Paraná:

ATO 002	DESCRIÇÃO DO ATO ALTERACAO	EVENTO 021	DESCRIÇÃO DO EVENTO ALTERACAO DE DADOS (EXCETO NOME EMPRESARIAL)
EVENTO	DESCRIÇÃO DO EVENTO	EVENTO	DESCRIÇÃO DO EVENTO

NOME EMPRESARIAL N. M. REBELO - ME			
LOGRADOURO (rua, av, etc.) RUA JOSE ANTONIO			NÚMERO 179
COMPLEMENTO SALA	BAIRRO / DISTRITO CENTRO	CEP 85990000	
MUNICÍPIO TERRA ROXA	UF PR	PAÍS BRASIL	CORREIO ELETRÔNICO (E-MAIL) ESCRITORIOCASINI@GMAIL.COM
VALOR DO CAPITAL - R\$ 75.000,00	VALOR DO CAPITAL (por extenso) SETENTA E CINCO MIL REAIS		

CÓDIGO DE ATIVIDADE ECONÔMICA (CNAE Fiscal) Atividade principal 4641903 Atividades secundárias 4754702 4754703 4781400 4782201 4649403 8592901 8592902 (CONTINUA)	DESCRIÇÃO DO OBJETO		
--	---------------------	--	--

DATA DE INÍCIO DAS ATIVIDADES 15/10/2013	NÚMERO DE INSCRIÇÃO NO CNPJ 19.128.521/0001-57	TRANSFERÊNCIA DE SEDE OU DE FILIAL DE OUTRA UF NIRE anterior	UF	USO DA JUNTA COMERCIAL DEPENDENTE DE AUTORIZAÇÃO GOVERNAMENTAL <input type="checkbox"/> 1 - SIM <input checked="" type="checkbox"/> 2 - NÃO
---	---	---	----	---

ASSINATURA DA FIRMA PELO EMPRESÁRIO (ou pelo representante/assistente/gerente)
N. M. Rebelo, me

DATA DA ASSINATURA
22/05/2014

ASSINATURA DO EMPRESÁRIO
[Signature]

PARA USO EXCLUSIVO DA JUNTA COMERCIAL

<p>DEFERIDO. PUBLIQUE-SE E ARQUIVE-SE.</p> <p>JUNTA COMERCIAL DO PARANÁ</p> <p>Altamir Adair Mücke RG 33.413.37-PR Relator Titular Agência Regional de Palotina / PR</p> <p>22 MAIO 2014</p>	<p>AUTENTICAÇÃO</p> <p>Prefeitura Municipal de Capanema Certifico que este documento é cópia fiel do original. Capanema, 23/05/2014</p> <p><i>[Signature]</i></p>	<p>JUNTA COMERCIAL DO PARANÁ</p> <p>AGÊNCIA REGIONAL PALOTINA - PR</p> <p><i>[Signature]</i></p>
--	---	--





JUNTA COMERCIAL DO PARANÁ

NÚMERO DE IDENTIFICAÇÃO DO REGISTRO DE EMPRESA - NIRE DA SEDE 4110752135-4		NIRE DA FILIAL (preencher somente se ato referente a filial)	
NOME DO EMPRESÁRIO (completo sem abreviaturas) NINDA MARIA REBELO			
NACIONALIDADE BRASILEIRA		ESTADO CIVIL SOLTEIRO	
SEXO M <input type="checkbox"/> F <input checked="" type="checkbox"/>	REGIME DE BENS (se casado)		
FILHO DE (pai) GERALDO REBELO		(mãe) OLIVIA GUIMARAES REBELO	
NASCIDO EM (data de nascimento) 28/06/1959	IDENTIDADE (número) 2260347	Orgão Emissor SSP	UF PR CPF (número) 333.185.909-59



EMANCIPADO POR (forma de emancipação somente no caso de menor)		
DOMICILIADO NA (LOGRADOURO rua, av, etc.) RUA JOSE ANTONIO		NÚMERO 179
COMPLEMENTO TERREO	BAIRRO / DISTRITO CENTRO	CEP 85990000
MUNICÍPIO TERRA ROXA	UF PR	

aclara, sob as penas da lei, não estar impedido de exercer atividade empresária, que não possui outro registro de empresário, e requer à Junta Comercial do Estado do Paraná:

ATO 002	DESCRIÇÃO DO ATO ALTERACAO	EVENO 021	DESCRIÇÃO DO EVENTO ALTERACAO DE DADOS (EXCETO NOME EMPRESARIAL)
EVENO	DESCRIÇÃO DO EVENTO	EVENO	DESCRIÇÃO DO EVENTO

NOME EMPRESARIAL N. M. REBELO - ME			
LOGRADOURO (rua, av, etc.) RUA JOSE ANTONIO			NÚMERO 179
COMPLEMENTO SALA	BAIRRO / DISTRITO CENTRO	CEP 85990000	
MUNICÍPIO TERRA ROXA	UF PR	PAIS BRASIL	CORREIO ELETRÔNICO (E-MAIL) ESCRITORIOCASINI@GMAIL.COM
VALOR DO CAPITAL - R\$ 75.000,00	VALOR DO CAPITAL (por extenso) SETENTA E CINCO MIL REAIS		

CÓDIGO DE ATIVIDADE ECONÔMICA (CNAE Fiscal) Atividade principal 4641903 Atividades secundárias 8592903 4763601 4744005	DESCRIÇÃO DO OBJETO
--	---------------------

DATA DE INÍCIO DAS ATIVIDADES 15/10/2013	NÚMERO DE INSCRIÇÃO NO CNPJ 19.128.521/0001-57	TRANSFERÊNCIA DE SEDE OU DE FILIAL DE OUTRA UF NIRE anterior	UF	USO DA JUNTA COMERCIAL DEPENDENTE DE AUTORIZAÇÃO GOVERNAMENTAL <input type="checkbox"/> 1 - SIM <input checked="" type="checkbox"/> 2 - NÃO
---	---	--	----	---

ASSINATURA DA FIRMA PELO EMPRESÁRIO (ou pelo representante/assistente/gerente)
N. M. Rebelo - me

DATA DA ASSINATURA
22/05/2014

ASSINATURA DO EMPRESÁRIO

PARA USO EXCLUSIVO DA JUNTA COMERCIAL DO PARANÁ

DEFERIDO. PUBLIQUE-SE E ARQUIVE-SE JUNTA COMERCIAL DO PARANÁ

Altamir Adair Mucke
RG 389.604-3/PR
Relat. Judicial
Agência Regional de Palotina / PR

22 MAIO 2014

AUTENTICAÇÃO Prefeitura Municipal de Capanema
Certifico que este documento é cópia fiel do original.
Capanema, 23/05/14

JUNTA COMERCIAL DO PARANÁ

AGENCIA REGIONAL PALOTINA - PR

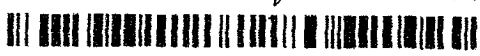



MINISTÉRIO DO DESENVOLVIMENTO, INDÚSTRIA E COMÉRCIO EXTERIOR
DEPARTAMENTO NACIONAL DE REGISTRO DO COMÉRCIO
JUNTA COMERCIAL DO PARANÁ

1100131

CERTIDÃO SIMPLIFICADA

Página: 001 / 001

Certificamos que as informações abaixo constam dos documentos arquivados nesta Junta Comercial e são vigentes na data da sua expedição.

Nome Empresarial N. M. REBELO-ME			
Natureza Jurídica: EMPRESÁRIO			
Número de Identificação do Registro de Empresas - NIRE (Sede) 41 1 0752135-4	CNPJ 19.128.521/0001-57	Data de Arquivamento do Ato de inscrição 22/10/2013	Data de Início de Atividade 15/10/2013
Endereço Completo (Logradouro, N° e Complemento, Bairro/Distrito, Município, UF, CEP) RUA JOSE ANTONIO, 179 - SALA, CENTRO, TERRA ROXA, PR, 85.990-000			
Objeto COMERCIO ATACADISTA DE ARTIGOS DE ARMARINHO,COMERCIO ATACADISTA DE ARTIGOS DE ESCRITORIO E DE PAPELARIA,COMERCIO ATACADISTA DE PRODUTOS DE HIGIENE,LIMPEZA E CONSERVAÇÃO DOMICILIAR,COM ATIVIDADE DE FRACIONAMENTO E ACONDICIONAMENTO ASSOCIADA,COMERCIO ATACADISTA DE EQUIPAMENTOS DE INFORMATICA,COMERCIO ATACADISTA DE SUPRIMENTOS PARA INFORMATICA,COMERCIO ATACADISTA DE COMPONENTES ELETRONICOS E EQUIPAMENTOS DE TELEFONIA E COMUNICAÇÃO,COMERCIO ATACADISTA DE MÁQUINAS E EQUIPAMENTOS PARA USO INDUSTRIAL;PARTES E PEÇAS,COMERCIO ATACADISTA DE MÁQUINAS E EQUIPAMENTOS PARA USO COMERCIAL;PARTES E PEÇAS,COMÉRCIO VAREJISTA DE DOCES,BALAS E BOMBONS,COMÉRCIO VAREJISTA ESPECIALIZADO DE ELETRODOMÉSTICOS E EQUIPAMENTOS DE AUDIO E VIDEO,CÓMERCIO VAREJISTA DE MÓVEIS,CÓMERCIO VAREJISTA ESPECIALIZADO DE INSTRUMENTOS MUSICAIS E ACESSÓRIOS,CÓMERCIO VAREJISTA DE ARTIGOS DE PAPELARIA,CÓMERCIO VAREJISTA DE ARTIGOS ESPORTIVOS,CÓMERCIO VAREJISTA DE EQUIPAMENTOS PARA ESCRITÓRIO,COMÉRCIO ATACADISTA DE MÁQUINAS,APARELHOS E EQUIPAMENTOS PARA USO AGROPECUÁRIO;PARTES E PEÇAS,COMÉRCIO ATACADISTA DE MÁQUINAS E EQUIPAMENTOS PARA USO ODONTO-MÉDICO-HOSPITALAR;PARTES E PEÇAS,COMÉRCIO ATACADISTA DE ARTIGOS DE CAMA,MESA E BANHO,COMÉRCIO ATACADISTA DE INSTRUMENTOS E MATERIAIS PARA USO MÉDICO,CIRURGICO,HOSPITALAR E DE LABORATORIOS,COMÉRCIO ATACADISTA DE PRODUTOS ALIMENTICIOS EM GERAL,COMERCIO ATACADISTA DE LUBRIFICANTES,COMÉRCIO POR ATACADO DE PEÇAS E ACESSÓRIOS NOVOS PARA VEICULOS AUTOMOTORES,COMÉRCIO VAREJISTA DE MATERIAL ELÉTRICO,COMÉRCIO VAREJISTA DE MATERIAIS HIDRAULICOS,COMÉRCIO DE MATERIAIS DE CONSTRUÇÃO EM GERAL,CONSTRUÇÃO DE EDIFÍCIOS,OBRAS DE URBANIZAÇÃO-RUAS,PRAÇAS E CALÇADAS,OBRAS DE TERRAPLANAGEM.			
Capital: R\$ 75.000,00 (SETENTA E CINCO MIL REAIS)		Microempresa ou Empresa de Pequeno Porte (Lei nº 123/2006) Microempresa	
Último Arquivamento Data: 30/10/2013 Número: 20136329470 Ato: ALTERAÇÃO Evento (s): ALTERACAO DE DADOS (EXCETO NOME EMPRESARIAL)		Situação da Empresa REGISTRO ATIVO Status XXXXXXXXXXXXXXXXXXXXXXX	
Nome do Empresário NINDA MARIA REBELO Identidade: 2260347,SSP/PR CPF: 333.185.909-59 Estado Civil: Solteiro Regime de Bens: Não Informado			

14/174058-0



PALOTINA - PR, 19 de março de 2014

Smotta:

SEBASTIÃO MOTTA
SECRETARIO GERAL
Prefeitura Municipal de Capanema
Certifico que este documento é cópia fiel do original.
Capanema, 23/03/14



Contribuinte,

Confira os dados de Identificação da Pessoa Jurídica e, se houver qualquer divergência, providencie junto à RFB a sua atualização cadastral.

**REPÚBLICA FEDERATIVA DO BRASIL**
CADASTRO NACIONAL DA PESSOA JURÍDICANÚMERO DE INSCRIÇÃO
1º 128.521/0001-57
TRZ**CADASTRAL**DATA DE ABERTURA
22/10/2013

CÓDIGO E DESCRIÇÃO DA ATIVIDADE ECONÔMICA PRINCIPAL

46.41-9-03 - Comércio atacadista de artigos de armarinho

CÓDIGO E DESCRIÇÃO DAS ATIVIDADES ECONÔMICAS SECUNDÁRIAS

46.47-8-01 - Comércio atacadista de artigos de escritório e de papelaria**46.49-4-09 - Comércio atacadista de produtos de higiene, limpeza e conservação domiciliar, com atividade de fracionamento e acondicionamento associada****46.51-6-01 - Comércio atacadista de equipamentos de informática****46.51-6-02 - Comércio atacadista de suprimentos para informática****46.52-4-00 - Comércio atacadista de componentes eletrônicos e equipamentos de telefonia e comunicação****46.63-0-00 - Comércio atacadista de Máquinas e equipamentos para uso industrial; partes e peças****46.65-6-00 - Comércio atacadista de máquinas e equipamentos para uso comercial; partes e peças****47.53-9-00 - Comércio varejista especializado de eletrodomésticos e equipamentos de áudio e vídeo****47.54-7-01 - Comércio varejista de móveis****47.56-3-00 - Comércio varejista especializado de instrumentos musicais e acessórios****47.61-0-03 - Comércio varejista de artigos de papelaria****47.63-6-02 - Comércio varejista de artigos esportivos****47.89-0-07 - Comércio varejista de equipamentos para escritório****46.61-3-00 - Comércio atacadista de máquinas, aparelhos e equipamentos para uso agropecuário; partes e peças****46.64-8-00 - Comércio atacadista de máquinas, aparelhos e equipamentos para uso odonto-médico-hospitalar; partes e peças****46.41-9-02 - Comércio atacadista de artigos de cama, mesa e banho****46.45-1-01 - Comércio atacadista de instrumentos e materiais para uso médico, cirúrgico, hospitalar e de laboratórios****46.39-7-01 - Comércio atacadista de produtos alimentícios em geral****46.81-8-05 - Comércio atacadista de lubrificantes****45.30-7-01 - Comércio por atacado de peças e acessórios novos para veículos automotores**

CÓDIGO E DESCRIÇÃO DA NATUREZA JURÍDICA

213-5 - EMPRESÁRIO (INDIVIDUAL)

LOGRADOURO

NÚMERO
179COMPLEMENTO
SALACEP
85.990-000BAIRRO/DISTRITO
CENTROMUNICÍPIO
TERRA ROXAUF
PR**ATIVA**DATA DA SITUAÇÃO CADASTRAL
22/10/2013

DATA DA SITUAÇÃO ESPECIAL

1111133

Aprovado pela Instrução Normativa RFB nº 1.183, de 19 de agosto de 2011.

Emitido no dia **22/05/2014** às **17:41:03** (data e hora de Brasília).

Página: **1/2**



REPÚBLICA FEDERATIVA DO BRASIL
CADASTRO NACIONAL DA PESSOA JURÍDICA

134

NÚMERO DE INSCRIÇÃO
19.128.521/0001-57
MATRIZ

CADASTRAL

DATA DE ABERTURA
22/10/2013

CÓDIGO E DESCRIÇÃO DAS ATIVIDADES ECONÔMICAS SECUNDÁRIAS

- 47.42-3-00 - Comércio varejista de material elétrico
- 47.44-0-03 - Comércio varejista de materiais hidráulicos
- 47.44-0-99 - Comércio varejista de materiais de construção em geral
- 41.20-4-00 - Construção de edifícios
- 42.13-8-00 - Obras de urbanização - ruas, praças e calçadas
- 43.13-4-00 - Obras de terraplenagem
- 47.41-5-00 - Comércio varejista de tintas e materiais para pintura
- 47.44-0-01 - Comércio varejista de ferragens e ferramentas
- 47.54-7-02 - Comércio varejista de artigos de colchoaria
- 47.54-7-03 - Comércio varejista de artigos de iluminação
- 47.81-4-00 - Comércio varejista de artigos do vestuário e acessórios
- 2-2-01 - Comércio varejista de calçados
- 46.49-4-03 - Comércio atacadista de bicicletas, triciclos e outros veículos recreativos
- 85.92-9-01 - Ensino de dança
- 85.92-9-02 - Ensino de artes cênicas, exceto dança
- 85.92-9-03 - Ensino de música
- 47.63-6-01 - Comércio varejista de brinquedos e artigos recreativos
- 47.44-0-05 - Comércio varejista de materiais de construção não especificados anteriormente

CÓDIGO E DESCRIÇÃO DA NATUREZA JURÍDICA

213-5 - EMPRESARIO (INDIVIDUAL)

LOGRADOURO

NÚMERO

COMPLEMENTO

179

SALA

CEP

BAIRRO/DISTRITO

MUNICÍPIO

UF

85.990-000

CENTRO

TERRA ROXA

PR

ATIVA

DATA DA SITUAÇÃO CADASTRAL
22/10/2013

DATA DA SITUAÇÃO ESPECIAL

Aprovado pela Instrução Normativa RFB nº 1.183, de 19 de agosto de 2011.

22/05/2014 às 17:41:03

Página: 2/2



MINISTÉRIO DA FAZENDA
Secretaria da Receita Federal do
Brasil

000135

CERTIDÃO NEGATIVA
DE DÉBITOS RELATIVOS ÀS CONTRIBUIÇÕES
PREVIDENCIÁRIAS E ÀS DE TERCEIROS

Nº 149142014-88888521
Nome: N. M. REBELO - ME
CNPJ: 19.128.521/0001-57

Ressalvado o direito de a Fazenda Nacional cobrar e inscrever quaisquer dívidas de responsabilidade do sujeito passivo acima identificado que vierem a ser apuradas, é certificado que não constam pendências em seu nome relativas a contribuições administradas pela Secretaria da Receita Federal do Brasil (RFB) e a inscrições em Dívida Ativa da União (DAU).

Esta certidão, emitida em nome da matriz e válida para todas as suas filiais, refere-se exclusivamente às contribuições previdenciárias e às contribuições devidas, por lei, a terceiros, inclusive às inscritas em DAU, não abrangendo os demais tributos administrados pela RFB e as demais inscrições em DAU, administradas pela Procuradoria-Geral da Fazenda Nacional (PGFN), objeto de Certidão Conjunta PGFN/RFB.

Esta certidão é válida para as finalidades previstas no art. 47 da Lei nº 8,212 de 24 de julho de 1991, exceto para:

- averbação de obra de construção civil no Registro de Imóveis;
- redução de capital social, transferência de controle de cotas de sociedade limitada e cisão parcial ou transformação de entidade ou de sociedade sociedade empresária simples;
- baixa de firma individual ou de empresário, conforme definido pelo art.931 da Lei nº 10.406, de 10 de Janeiro de 2002 - Código Civil, extinção de entidade ou sociedade empresária ou simples.

A aceitação desta certidão está condicionada à finalidade para a qual foi emitida e à verificação de sua autenticidade na Internet, no endereço <<http://www.receita.fazenda.gov.br>>

Certidão emitida com base na Portaria Conjunta PGFN/RFB nº 01, de 20 de janeiro de 2010.

Emitida em 06/05/2014.
Válida até 02/11/2014.

Certidão emitida gratuitamente.

IMPRIMIR

VOLTAR

000136



Certificado de Regularidade do FGTS - CRF

Inscrição: 19128521/0001-57
Razão Social: N M REBELO ME
Endereço: RUA JOSE ANTONIO 179 SALA / CENTRO / TERRA ROXA / PR / 85990-000

A Caixa Econômica Federal, no uso da atribuição que lhe confere o Art. 7, da Lei 8.036, de 11 de maio de 1990, certifica que, nesta data, a empresa acima identificada encontra-se em situação regular perante o Fundo de Garantia do Tempo de Serviço - FGTS.

O presente Certificado não servirá de prova contra cobrança de quaisquer débitos referentes a contribuições e/ou encargos devidos, decorrentes das obrigações com o FGTS.

Validade: 13/05/2014 a 11/06/2014

Certificação Número: 2014051312584269607442

Informação obtida em 22/05/2014, às 12:54:18.

A utilização deste Certificado para os fins previstos em Lei está condicionada à verificação de autenticidade no site da Caixa:
www.caixa.gov.br



MINISTÉRIO DA FAZENDA
Procuradoria-Geral da Fazenda Nacional
Secretaria da Receita Federal do Brasil

1111137

CERTIDÃO CONJUNTA NEGATIVA
DE DÉBITOS RELATIVOS AOS TRIBUTOS FEDERAIS E À DÍVIDA ATIVA DA UNIÃO

Nome: **N. M. REBELO - ME**
CNPJ: **19.128.521/0001-57**

Ressalvado o direito de a Fazenda Nacional cobrar e inscrever quaisquer dívidas de responsabilidade do sujeito passivo acima identificado que vierem a ser apuradas, é certificado que não constam pendências em seu nome, relativas a tributos administrados pela Secretaria da Receita Federal do Brasil (RFB) e a inscrições em Dívida Ativa da União junto à Procuradoria-Geral da Fazenda Nacional (PGFN).

Esta certidão, emitida em nome da matriz e válida para todas as suas filiais, refere-se exclusivamente à situação do sujeito passivo no âmbito da RFB e da PGFN, não abrangendo as contribuições previdenciárias e as contribuições devidas, por lei, a terceiros, inclusive as inscritas em Dívida Ativa do Instituto Nacional do Seguro Social (INSS), objeto de certidão específica.

A aceitação desta certidão está condicionada à verificação de sua autenticidade na Internet, nos endereços <<http://www.receita.fazenda.gov.br>> ou <<http://www.pgfn.fazenda.gov.br>>.

Certidão emitida com base na Portaria Conjunta PGFN/RFB nº 3, de 02/05/2007.

Emitida às 21:49:57 do dia 07/05/2014 <hora e data de Brasília>.

Válida até 03/11/2014.

Código de controle da certidão: **144B.BFE8.012B.52BD**

Certidão emitida gratuitamente.

Atenção: qualquer rasura ou emenda invalidará este documento.

FIH1N041



Estado do Paraná
Secretaria de Estado da Fazenda
Coordenação da Receita do Estado

0000138

Certidão Negativa
de Débitos Tributários e de Dívida Ativa Estadual
Nº 11785619-03

Certidão fornecida para o CNPJ/MF: 19.128.521/0001-57

Nome: N. M. REBELO

Ressalvado o direito da Fazenda Pública Estadual inscrever e cobrar débitos ainda não registrados ou que venham a ser apurados, certificamos que, verificando os registros da Secretaria de Estado da Fazenda, constatamos não existir pendências em nome do requerente, nesta data.

Obs: Esta Certidão engloba todos os estabelecimentos da empresa e refere-se a débitos de natureza tributária e não tributária, bem como ao descumprimento de obrigações tributárias acessórias.

Finalidade: Licitação

A autenticidade desta Certidão deverá ser confirmada via Internet
www.fazenda.pr.gov.br

Esta Certidão tem validade até 04/09/2014 - Fornecimento Gratuito

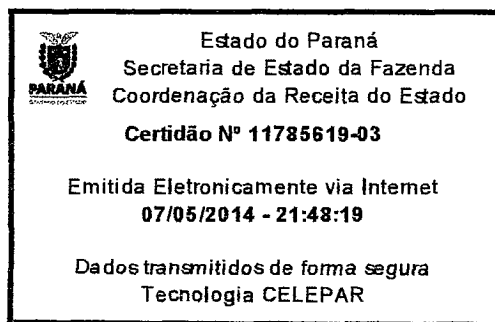



PREFEITURA MUNICIPAL DE TERRA ROXA
ESTADO DO PARANÁ
DEPARTAMENTO DE RECEITA

1111139

CERTIDÃO NEGATIVA DE DÉBITOS TRIBUTÁRIOS

Nº 367/2014

Data Prot.: 02/04/2014

Protocolo: 0 /2014

[CONTRIBUINTE]

Requerente:	N. M. REBELO- ME	6081.0
Contribuinte:	N. M. REBELO- ME	6081.0
CNPJ/CPF:	19.128.521/0001.57	
Cidade:	TERRA ROXA	PR

[PESSOA FÍSICA/JURÍDICA]

Cadastro:	2102	
Endereço:	RUA JOSE ANTONIO	179
Bairro:	CENTRO	

[FINALIDADE]

cert.neg.para comprovação de débitos.

CERTIFICO, para os devidos fins, que de conformidade com as informações prestadas pelos Órgãos competentes desta Prefeitura, sobre a Pessoa Jurídica/Física, **NÃO CONSTAM DÉBITOS** referentes a Tributos Municipais, vencidos, inscritos ou não em Dívida Ativa, até a presente data.

Ressalvado o direito da Fazenda Municipal cobrar e inscrever quaisquer dívidas sobre a Pessoa Jurídica/Física acima identificada que vierem a ser apuradas.

A presente CERTIDÃO é válida sem rasuras por 60(sessenta) dias e cópia da mesma só terá validade se conferida com a original.

TERRA ROXA - PR, 02 de Abril de 2014

Prefeitura Municipal de Capanema
Certifico que este documento é cópia fiel
do original.
Capanema, 23 10 51 14

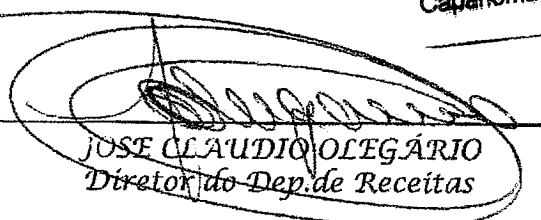
JOSE CLAUDIO OLEGÁRIO
Diretor do Dep. de Receitas

CARTÓRIO DISTRIBUIDOR E ANEXOS DA COMARCA DE TERRA ROXA-PARANÁ
Rua: Governador Parigot de Souza, s/nº - Fone:(44) 3645-2280- Cep: 85.990-000
Distribuidora- Contadora- Avaliadora- Partidora- Depositária Pública

CERTIDÃO

CERTIFICO e dou fé, a pedido verbal da parte interessada, que revendo os livros de distribuição de ações **FALÊNCIAS e CONCORDATAS**, deste Cartório a meu cargo, nos mesmos verifiquei que **NÃO CONSTA** distribuído nenhuma ação até a presente data, às 17:20 horas.

contra

N. M. REBELO - ME, pessoa jurídica de direito privado, inscrita no CNPJ nº. 19.128.521/0001-57, com endereço na Rua Jose Antonio, nº. 179, Sala, nesta cidade e Comarca.

Buscas à partir de 21 de fevereiro de 1.978, data da instalação desta Comarca.

O referido é verdade e dou fé.

Terra Roxa, 13 de maio de 2014



ANDRÉ FELIPE DE SOUZA VALLADÃO
Empregado Juramentado

Prefeitura Municipal de Capanema
Certifico que este documento é cópia fiel
do original.
Capanema, 23/05/14

FUNARPEN
SELO DIGITAL Nº
r5jEM.qb2X4.p55PA
Controle:
d02wa.apK5
Consulte esse selo em
<http://funarpen.com.br>

A fotocópia deste documento – mesmo autenticada – (art. 9º da lei 13228/01), ou quaisquer rasuras, invalidam o mesmo.

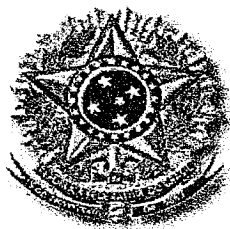
1. 9º. É obrigatório a aplicação do selo de autenticidade em todos os atos praticados... §1º A ausência do selo de autenticidade nos atos referidos no artigo anterior porta a responsabilização do titular; §3º Exigindo o documento mais de um ato, a cada ato correspondera um selo; PORTANTO: CADA CERTIDÃO É UM ATO, CABENDO A REPRODUÇÃO POR CÓPIA.



0000141

REPÚBLICA FEDERATIVA DO BRASIL
COMARCA DE TERRA ROXA - PR

CARTÓRIO DE PROTESTO DE TÍTULOS

Rua Paulo Furtado Lucena, 83 – fone: 3645-1348

VINICIO TORTATO SOBRINHO

NOTÁRIO

CERTIDÃO NEGATIVA DE PROTESTO

CERTIFICO, a pedido de parte interessada que, revendo os livros de Registro de instrumento de Protesto desta Serventia, deles não consta qualquer título protestado decorrente de obrigação de pagamento na pessoa de: **N. M. REBELO - ME**, inscrita no CNPJ/MF sob nº.19.128.521/0001-57, com sede na Rua José Antonio, nº.179, nesta cidade e comarca de Terra Roxa/PR, como aceitante(s) de Letras de Câmbio, Duplicatas ou Triplicatas de Fatura, emitente(s) de Notas Promissórias ou Cheques. Pelo que na forma solicitada expedi a presente certidão, fornecida às 09 horas e 14 minutos de hoje, buscas efetuadas a partir dos últimos 05 (cinco) anos, até a presente data, e ao conteúdo daqueles Livros me reporto e dou fé:

O referido é verdade e dou fé.
Terra Roxa, 22 de maio de 2014.

OFICIAL

TERRAROXÁ - PARANÁ
VINICIO TORTATO SOBRINHO
 NOTÁRIO

WIVONE APARECIDA MARINO
 SUBSTITUTA

SELO
FINARPEN
FABIO MANOEL FARIAS
 ESCRIVENTE

PROTESTO DE TITULOS
FAA645

Taboão Tortato
Terra Roxa PR

Prefeitura Municipal de Capanema
Certifico que este documento é cópia fiel do original.
Capanema, 23 10 2014



PODER JUDICIÁRIO
JUSTIÇA DO TRABALHO

CERTIDÃO NEGATIVA DE DÉBITOS TRABALHISTAS

Nome: N. M. REBELO - ME (MATRIZ E FILIAIS)
CNPJ: 19.128.521/0001-57
Certidão n°: 42944856/2014
Expedição: 18/02/2014, às 09:58:57
Validade: 16/08/2014 - 180 (cento e oitenta) dias, contados da data de sua expedição.

Certifica-se que N. M. REBELO - ME (MATRIZ E FILIAIS), inscrito(a) no CNPJ sob o n° 19.128.521/0001-57, NÃO CONSTA do Banco Nacional de Devedores Trabalhistas.

Certidão emitida com base no art. 642-A da Consolidação das Leis do Trabalho, acrescentado pela Lei n° 12.440, de 7 de julho de 2011, e na Resolução Administrativa n° 1470/2011 do Tribunal Superior do Trabalho, de 24 de agosto de 2011.

Os dados constantes desta Certidão são de responsabilidade dos Tribunais do Trabalho e estão atualizados até 2 (dois) dias anteriores à data da sua expedição.

No caso de pessoa jurídica, a Certidão atesta a empresa em relação a todos os seus estabelecimentos, agências ou filiais.

A aceitação desta certidão condiciona-se à verificação de sua autenticidade no portal do Tribunal Superior do Trabalho na Internet (<http://www.tst.jus.br>).

Certidão emitida gratuitamente.

INFORMAÇÃO IMPORTANTE

Do Banco Nacional de Devedores Trabalhistas constam os dados necessários à identificação das pessoas naturais e jurídicas inadimplentes perante a Justiça do Trabalho quanto às obrigações estabelecidas em sentença condenatória transitada em julgado ou em acordos judiciais trabalhistas, inclusive no concernente aos recolhimentos previdenciários, a honorários, a custas, a emolumentos ou a recolhimentos determinados em lei; ou decorrentes de execução de acordos firmados perante o Ministério Público do Trabalho ou Comissão de Conciliação Prévia.

1111143

ANEXO IV
PREGÃO N° 020/2014

DECLARAÇÃO DE IDONEIDADE

RAZÃO SOCIAL: N.M. REBELO - ME

CNPJ Nº: 19.128.521/0001-57

ENDEREÇO: RUA José Antônio, 179, Centro.

FONE: (44)9989.3093

MUNICÍPIO: Terra Roxa – PR

Declaramos para os fins de direito, na qualidade de proponente do procedimento licitatório, sob a modalidade de PREGÃO PRESENCIAL N° 020/2014, instaurado pela Prefeitura do Município de Capanema, que não fomos declarados inidôneos para licitar ou contratar com o Poder Público, em qualquer de suas esferas. Por ser a expressão da verdade, firmamos a presente.

Capanema – PR, 23 de maio de 2014.

Jonatan Rafael Rebelo

RG: 7.377.772-0 PR

CPF: 035.382.899-80

Procurador

0111144

ANEXO VI
PREGÃO N° 020/2014

**DECLARAÇÃO DE REGULARIDADE NO MINISTÉRIO DO TRABALHO EM
ATENDIMENTO AO DISPOSTO NO ARTIGO 7º, INCISO XXXIII, DA
CONSTITUIÇÃO FEDERAL**

Referência: Município de Capanema

Pregão Presencial nº 020/2014

N.M. Rebelo - ME, inscrita no CNPJ/MF nº 19.128.521/0001-57, por intermédio de seu Procurador, o Sr. Jonatan Rafael Rebelo, portador do documento de identidade RG nº 7.377.772-0, emitido pela SESP/PR, e do CPF nº 035.382.899-80, DECLARA, sob as penas da lei, para fins do disposto no inciso V do artigo 27 da Lei Federal nº 8.666, de 21 de junho de 1993, acrescido pela Lei nº 9.854, de 27 de outubro de 1999, que não emprega menor de dezoito anos em trabalho noturno, perigoso ou insalubre e que não emprega menor de dezesseis anos. Ressalva, ainda, que emprega menor, a partir de quatorze anos, na condição de aprendiz.

Capanema - PR, 23 de maio de 2014.

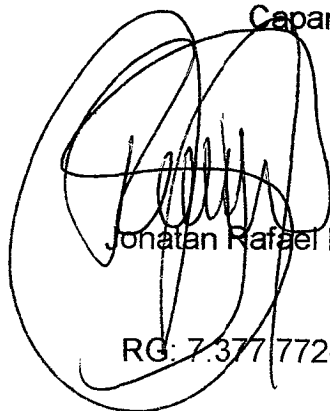

Jonatan Rafael Rebelo

RG: 7.377.772-0 PR

CPF: 035.382.899-80

Procurador



1111145

ANEXO III
PREGÃO N° 020/2014

DECLARAÇÃO DE NÃO ALTERAÇÃO NO CONTRATO SOCIAL

PREGÃO PRESENCIAL N° 020/2014

N.M. Rebelo - ME, CNPJ/MF N° 19.128.521/0001-57, sediada na Rua José Antônio, 179, Centro, na Cidade de Terra Roxa - PR, Declara, sob as penas da Lei, que não houve nenhuma alteração relacionada ao Contrato Social, no período compreendido entre a última alteração contratual e o último arquivamento na Junta Comercial.

Capanema – PR, 23 de maio de 2014.

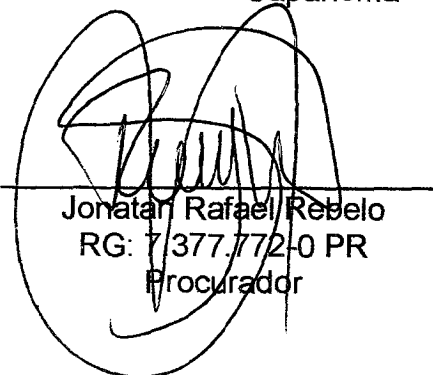

Jonatan Rafael Rebelo
RG: 7.377.772-0 PR
Procurador



[Handwritten scribble]

[Handwritten scribbles]

[Handwritten signature]
23/08/24
Prefeitura Municipal de Capanema
Certifico que este documento é cópia fiel
do original.
Capanema.

1111146

JUNTA COMERCIAL DO PARANÁ

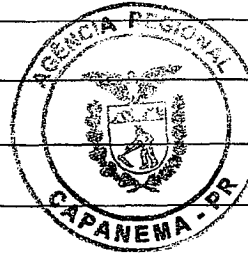

NÚMERO DE IDENTIFICAÇÃO DO REGISTRO DE EMPRESA - NIRE DA SEDE		NIRE DA FILIAL (preencher somente se ato referente a filial)	
NOME DO EMPRESÁRIO (completo sem abreviaturas) MARCELO JOSUE ROEHRS			
NACIONALIDADE BRASILEIRA		ESTADO CIVIL Solteiro(a)	
SEXO <input checked="" type="checkbox"/> M <input type="checkbox"/> F	REGIME DE BENS (se casado)		
FILHO DE (pai) LIRIO ROHDE ROEHRS	(mãe) EVONIR VIDOTTE ROEHRS		
NASCIDO EM (data de nascimento) 13-03-1979	IDENTIDADE número 6.926.782-3	Órgão emissor SESP	UF PR
CPF (número) 023.206.539-02			
EMANCIPADO POR (forma de emancipação - somente no caso de menor)			

DOMICILIADO NA (LOGRADOURO - rua, av, etc.) RUA JOÃO MARTINI			NÚMERO 110
COMPLEMENTO CASA	BAIRRO / DISTRITO CENTRO	CEP 85760-000	CÓDIGO DO MUNICÍPIO (Uso da Junta Comercial) PR
MUNICÍPIO CAPANEMA			UF PR

declara, sob as penas da lei, não estar impedido de exercer atividade empresária, que não possui outro registro de empresário e requer à Junta Comercial do Paraná - de CAPANEMA:

CÓDIGO DO ATO 080	DESCRIÇÃO DO ATO INSCRIÇÃO	CÓDIGO DO EVENTO 080	DESCRIÇÃO DO EVENTO INSCRIÇÃO
CÓDIGO DO EVENTO	DESCRIÇÃO DO EVENTO	CÓDIGO DO EVENTO	DESCRIÇÃO DO EVENTO

NOME EMPRESARIAL MARCELO JOSUE ROEHRS		
LOGRADOURO (rua, av, etc.) RUA JOÃO MARTINI		NÚMERO 110
COMPLEMENTO SALA	BAIRRO / DISTRITO CENTRO	CEP 85760-000
MUNICÍPIO CAPANEMA	UF PR	PAÍS BRASIL
CORREIO ELETRÔNICO (E-MAIL)		

VALOR DO CAPITAL - R\$ 15.000,00	VALOR DO CAPITAL (por extenso) QUINZE MIL REAIS
--	---

CÓDIGO DE ATIVIDADE ECONÔMICA (CNAE Fiscal) Atividade principal 4781-4/00	DESCRIÇÃO DO OBJETO COMÉRCIO VAREJISTA DE ARTIGOS E PEÇAS DO VESTUÁRIO, COMERCIO VAREJISTA DE LIVROS ENSINO DE IDIOMAS, TREINAMENTO EM DESENVOLVIMENTO PROFISSIONAL E GERENCIAL, CURSOS PREPARATORIOS PARA CONCURSOS, EDUCAÇÃO PROFISSIONAL DE NIVEL TECNICO,
Atividades secundárias 4761-0/01 8593-7/00 8599-6/04 8599-6/05 8541-4/00	

DATA DE INÍCIO DAS ATIVIDADES 21-01-2013	NÚMERO DE INSCRIÇÃO NO CNPJ	TRANSFERÊNCIA DE SEDE OU DE FILIAL DE OUTRA UF NIRE anterior
--	-----------------------------	--

ASSINATURA DA FIRMA PELO EMPRESÁRIO (ou pelo representante/assistente/gerente)
MARCELO JOSUE ROEHRS

DATA DA ASSINATURA
16-01-2013

PARA USO EXCLUSIVO DA JUNTA COMERCIAL

DEFERIDO. PUBLIQUE-SE E ARQUIVE-SE. Carla E. F. Lucatelli RG 3.483.294-4 / PR 18,01,2013	<p>JUNTA COMERCIAL DO PARANÁ AGÊNCIA REGIONAL DE CAPANEMA CERTIFICO O REGISTRO EM: 21/01/2013 SOB NÚMERO: 41107364135 Protocolo: 13/044587-8, DE 17/01/2013</p> <p>MARCELO JOSUE ROEHRS</p> <p>SEBASTIÃO MOTTA SECRETARIO GERAL</p>
---	---

Prefeitura Municipal de Capanema
Certifico que este documento é cópia fiel do original.
Capanema, 23/05/14

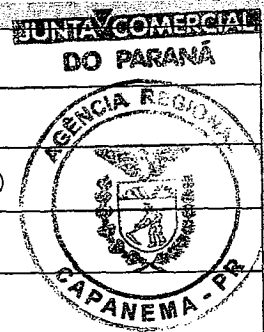

NÚMERO DE IDENTIFICAÇÃO DO REGISTRO DE EMPRESA - NIRE DA SEDE		NIRE DA FILIAL (preencher somente se ato referente a filial)	
NOME DO EMPRESÁRIO (completo sem abreviaturas) MARCELO JOSUE ROEHR'S			
NACIONALIDADE BRASILEIRA		ESTADO CIVIL Solteiro(a)	
SEXO M <input checked="" type="checkbox"/> F <input type="checkbox"/>	REGIME DE BENS (se casado)		
FILHO DE (pai) LIRIO ROHDE ROEHR'S		(mãe) EVONIR VIDOTTE ROEHR'S	
NASCIDO EM (data da nascimento) 13-03-1979	IDENTIDADE número 6.926.782-3	Órgão emissor SESP	UF PR
CPF (número) 023.206.539-02			
EMANCIPADO POR (forma de emancipação - somente no caso de menor)			
DOMICILIADO NA (LOGRADOURO - rua, av, etc.) RUA JOÃO MARTINI			NÚMERO 110
COMPLEMENTO CASA	BAIRRO / DISTRITO CENTRO	CEP 85760-000	CÓDIGO DO MUNICÍPIO (Uso da Junta Comercial)
MUNICÍPIO CAPANEMA			UF PR

declara, sob as penas da lei, não estar impedido de exercer atividade empresária, que não possui outro registro de empresário e requer à Junta Comercial do Paraná - de CAPANEMA:

CÓDIGO DO ATO 080	DESCRIÇÃO DO ATO INSCRIÇÃO	CÓDIGO DO EVENTO 080	DESCRIÇÃO DO EVENTO INSCRIÇÃO
CÓDIGO DO EVENTO	DESCRIÇÃO DO EVENTO	CÓDIGO DO EVENTO	DESCRIÇÃO DO EVENTO

NOME EMPRESARIAL MARCELO JOSUE ROEHR'S			
LOGRADOURO (rua, av, etc.) RUA JOÃO MARTINI			NÚMERO 110
COMPLEMENTO SALA	BAIRRO / DISTRITO CENTRO	CEP 85760-000	CÓDIGO DO MUNICÍPIO (Uso da Junta Comercial)
MUNICÍPIO CAPANEMA	UF PR	PAÍS BRASIL	CORREIO ELETRÔNICO (E-MAIL)
VALOR DO CAPITAL - R\$ 15.000,00	VALOR DO CAPITAL (por extenso) QUINZE MIL REAIS		

CÓDIGO DE ATIVIDADE ECONÔMICA (CNAE Fiscal) Atividade principal 8230-0/01 Atividades secundárias 7020-4/00	DESCRIÇÃO DO OBJETO SERVIÇOS DE ORGANIZAÇÃO DE EVENTOS, SERVIÇOS DE CONSULTORIA E ACESSORIA.		
--	--	--	--

DATA DE INÍCIO DAS ATIVIDADES 21-01-2013	NÚMERO DE INSCRIÇÃO NO CNPJ	TRANSFERÊNCIA DE SEDE OU DE FILIAL DE OUTRA NIRE exterior
ASSINATURA DA FIRMA PELO EMPRESÁRIO (ou pelo representante/assistente/gerente) MARCELO JOSUE ROEHR'S		
DATA DA ASSINATURA 16-01-2013	ASSINATURA DO EMPRESÁRIO	

PARA USO EXCLUSIVO DA JUNTA COMERCIAL	
DEFERIDO. PUBLIQUE-SE E ARQUIVE-SE. Carla E. F. Lucatelli RG 3.463.294-4 PR 18/01/2013	 JUNTA COMERCIAL DO PARANÁ AGÊNCIA REGIONAL DE CAPANEMA CERTIFICO O REGISTRO EM: 21/01/2013 SOB NÚMERO: 41107364135 Protocolo: 13/044587-8, DE 17/01/2013 MARCELO JOSUE ROEHR'S SEBASTIÃO MOTTA SECRETARIO GERAL

Prefeitura Municipal de Capanema
Certifico que este documento é cópia fiel do original.
Capanema, 23/03/14



NÚMERO DE IDENTIFICAÇÃO DO REGISTRO DE EMPRESA - NIRE DA SEDE 4110736413-5		NIRE DA FILIAL (preencher somente se ato referente a filial)		JUNTA COMERCIAL DO PARANÁ	
NOME DO EMPRESÁRIO (completo sem abreviaturas) MARCELO JOSUE ROEHRS					
NACIONALIDADE BRASILEIRA			ESTADO CIVIL Solteiro(a)		
SEXO <input checked="" type="checkbox"/> M <input type="checkbox"/> F	RÉGIME DE BENS (se casado)				
FILHO DE (pai) LIRIO ROHDE ROEHRS			(mãe) EVONIR VIDOTTE ROEHRS		
NASCIDO EM (data de nascimento) 13-03-1979	IDENTIDADE número 6.926.782-3	Órgão emissor SESP	UF PR	CPF (número) 023.206.539-02	
EMANCIPADO POR (forma de emancipação - somente no caso de menor)					
DOMICILIADO NA (LOGRADOURO - rua, av. etc.) RUA JOÃO MARTINI				NÚMERO 110	
COMPLEMENTO CASA	BAIRRO / DISTRITO CENTRO	CEP 85760-000	CÓDIGO DO MUNICÍPIO (Uso da Junta Comercial)		
MUNICÍPIO CAPANEMA				UF PR	
declara, sob as penas da lei, não estar impedido de exercer atividade empresária, que não possui outro registro de empresário e requer à Junta Comercial do Paraná - de CAPANEMA:					
CÓDIGO DO ATO 002	DESCRIÇÃO DO ATO ALTERAÇÃO	CÓDIGO DO EVENTO 021	DESCRIÇÃO DO EVENTO ALTERAÇÃO DE DADOS		
CÓDIGO DO EVENTO	DESCRIÇÃO DO EVENTO	CÓDIGO DO EVENTO	DESCRIÇÃO DO EVENTO		
NDME EMPRESARIAL MARCELO JOSUE ROEHRS - ME					
LOGRADOURO (rua, av. etc.) RUA JOÃO MARTINI				NÚMERO 110	
COMPLEMENTO SALA	BAIRRO / DISTRITO CENTRO	CEP 85760-000	CÓDIGO DO MUNICÍPIO (Uso da Junta Comercial)		
MUNICÍPIO CAPANEMA	UF PR	PAÍS BRASIL	CORREIO ELETRÔNICO (E-MAIL)		
VALOR DO CAPITAL - R\$ 15.000,00	VALOR DO CAPITAL (por extenso) QUINZE MIL REAIS				
CÓDIGO DE ATIVIDADE ECONÔMICA (CNAE Fiscal) Atividade principal 8599-6/04 Atividades secundárias 4751-2/01 4651-6/01 4761-0/03 4763-6/02 9700-5/00	DESCRIÇÃO DO OBJETO TREINAMENTO EM DESENVOLVIMENTO PROFISSIONAL E GERENCIAL COMÉRCIO VAREJISTA ESPECIALIZADO DE EQUIPAMENTOS E SUPRIMENTOS DE INFORMÁTICA COMÉRCIO ATACADISTA DE EQUIPAMENTOS DE INFORMÁTICA COMÉRCIO VAREJISTA DE ARTIGOS DE PAPELARIA COMÉRCIO VAREJISTA DE ARTIGOS ESPORTIVOS SERVIÇOS DOMÉSTICOS				
DATA DE INÍCIO DAS ATIVIDADES 21-01-2013	NÚMERO DE INSCRIÇÃO NO CNPJ 17.453.147/0001-30	TRANSFERÊNCIA DE SEDE OU DE FILIAL DE OUTRA UF NIRE anterior	UF	USO DA JUNTA COMERCIAL DEPENDENTE DE VISTORIA 1 - SIM 2 - NÃO	
ASSINATURA DA FIRMA PELO EMPRESÁRIO (ou pelo representante/assistente/gerente) 12-03-2014					
DATA DA ASSINATURA 12-03-2014					
PARA USO EXCLUSIVO DA JUNTA COMERCIAL					
DEFERIDO. PUBLIQUE-SE E ARQUIVE-SE.			AI		
Carla E.F. Lucatelli RG: 3.463.294-4 / PR 20/03/2014			JUNTA COMERCIAL DO PARANÁ AGÊNCIA REGIONAL DE CAPANEMA CERTIFICO O REGISTRO EM: 20/03/2014 SOB NÚMERO: 20141766778 Protocolo: 14/176677-8, DE 20/03/2014 Empresa: 41 1 0736413 5 MARCELO JOSUE ROEHRS - ME		

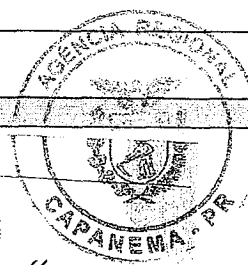

SEBASTIÃO MOTTA
Prefeitura Municipal de Capanema
Certifico que este documento é cópia fiel do original.
Capnema, 23/05/14



REQUERIMENTO DE EMPRESÁRIO

INSTRUÇÕES DE PREENCHIMENTO NO VERSO

JUNTA COMERCIAL DO PARANÁ

NÚMERO DE IDENTIFICAÇÃO DO REGISTRO DE EMPRESA - NIRE DA SEDE 4110736413-5		NIRE DA FILIAL (preencher somente se ato referente a filial) DO PARANÁ	
NOME DO EMPRESÁRIO (completo sem abreviaturas) MARCELO JOSUE ROEHR'S			
NACIONALIDADE BRASILEIRA		ESTADO CIVIL Solteiro(a)	
SEXO <input checked="" type="checkbox"/> M <input type="checkbox"/> F	REGIME DE BENS (se casado)		
FILHO DE (pai) LIRIO ROHDE ROEHR'S		(mãe) EVONIR VIDOTTE ROEHR'S	
NASCIDO EM (data de nascimento) 13-03-1979	IDENTIDADE número 6.926.782-3	Órgão emissor SESP	UF PR
CPF (número) 023.206.539-02			
EMANCIPADO POR (forma de emancipação - somente no caso de menor)			
DOMICILIADO NA (LOGRADOURO - rua, av, etc.) RUA JOÃO MARTINI			NÚMERO 110
COMPLEMENTO CASA	BAIRRO / DISTRITO CENTRO	CEP 85760-000	CÓDIGO DO MUNICÍPIO (Uso da Junta Comercial)
MUNICÍPIO CAPANEMA			UF PR
declara, sob as penas da lei, não estar impedido de exercer atividade empresária, que não possui outro registro de empresário e requer à Junta Comercial do Paraná - de CAPANEMA:			
CÓDIGO DO ATO 002	DESCRIÇÃO DO ATO ALTERAÇÃO	CÓDIGO DO EVENTO 021	DESCRIÇÃO DO EVENTO ALTERAÇÃO DE DADOS
CÓDIGO DO EVENTO	DESCRIÇÃO DO EVENTO	CÓDIGO DO EVENTO	DESCRIÇÃO DO EVENTO
NOME EMPRESARIAL MARCELO JOSUE ROEHR'S - ME			
LOGRADOURO (rua, av, etc.) RUA JOÃO MARTINI			NÚMERO 110
COMPLEMENTO SALA	BAIRRO / DISTRITO CENTRO	CEP 85760-000	CÓDIGO DO MUNICÍPIO (Uso da Junta Comercial)
MUNICÍPIO CAPANEMA		UF PR	PAÍS BRASIL
CORREIO ELETRÔNICO (E-MAIL)			
VALOR DO CAPITAL - R\$ 15.000,00	VALOR DO CAPITAL (por extenso) QUINZE MIL REAIS		
CÓDIGO DE ATIVIDADE ECONÔMICA (CNAE Fiscal) Atividade principal Atividades secundárias 8130-3/00 7733-1/00 8291-1/00 4399-1/03 9319-1/99	DESCRIÇÃO DO OBJETO ATIVIDADES PAISAGÍSTICAS ALUGUEL DE MÁQUINAS E EQUIPAMENTOS PARA ESCRITÓRIOS ATIVIDADES DE COBRANÇAS E INFORMAÇÕES CADASTRAIS OBRAS DE ALVENARIA OUTRAS ATIVIDADES ESPORTIVAS NÃO ESPECIFICADAS ANTERIORMENTE		
DATA DE INÍCIO DAS ATIVIDADES 21-01-2013	NÚMERO DE INSCRIÇÃO NO CNPJ 17.453.147/0001-30	TRANSFERÊNCIA DE SEDE OU DE FILIAL DE OUTRA UF NIRE anterior	UF
USO DA JUNTA COMERCIAL DEPENDENTE DE AUTORIZAÇÃO DE OUTRA JUNTA COMERCIAL			
ASSINATURA DA FIRMA PELO EMPRESÁRIO (ou pelo representante/assistente/gerente) MARCELO JOSUE ROEHR'S - ME			
DATA DA ASSINATURA 12-03-2014	ASSINATURA DO EMPRESÁRIO		
PARA USO EXCLUSIVO DA JUNTA COMERCIAL			
DEFERIDO PUBLIQUE-SE E ARQUIVE-SE. Carla E.F. Lucatelli RG.: 3.463.294-4 PR 20/03/2013	 JUNTA COMERCIAL DO PARANÁ AGÊNCIA REGIONAL DE CAPANEMA CERTIFICADO O REGISTRO EM: 20/03/2014 SOB NÚMERO: 20141766778 Protocolo: 14/176677-8, DE 20/03/2014 Empresa: 4110736413-5 MARCELO JOSUE ROEHR'S - ME SEBASTIÃO MOTTA SECRETÁRIO GERAL		

Prefeitura Municipal de Capanema
Certifico que este documento é cópia fiel do original.
Capanema, 23/03/14



REQUERIMENTO DE EMPRESÁRIO

INSTRUÇÕES DE PREENCHIMENTO NO VERSO

111151

NÚMERO DE IDENTIFICAÇÃO DO REGISTRO DE EMPRESA - NIRE DA SEDE 4110736413-5		NIRE DA FILIAL (preencher somente se ato referente a filial)		JUNTA COMERCIAL DO PARANÁ	
NOME DO EMPRESÁRIO (completo sem abreviaturas) MARCELO JOSUE ROEHR'S					
NACIONALIDADE BRASILEIRA			ESTADO CIVIL Solteiro(a)		
SEXO M <input checked="" type="checkbox"/> F <input type="checkbox"/>	REGIME DE BENS (se casado)				
FILHO DE (pai) LIRIO ROHDE ROEHR'S			(mãe) EVONIR VIDOTTE ROEHR'S		
NASCIDO EM (data de nascimento) 13-03-1979	IDENTIDADE número 6.926.782-3	Órgão emissor SESP	UF PR	CPF (número) 023.206.539-02	
EMANCIPADO POR (forma de emancipação - somente no caso de menor)					
DOMICILIADO NA (LOGRADOURO - rua, av, etc.) RUA JOÃO MARTINI				NÚMERO 110	
COMPLEMENTO CASA	BAIRRO / DISTRITO CENTRO	CEP 85760-000	CÓDIGO DO MUNICÍPIO (Uso da Junta Comercial)		
MUNICÍPIO CAPANEMA				UF PR	
declara, sob as penas da lei, não estar impedido de exercer atividade empresária, que não possui outro registro de empresário e requer à Junta Comercial do Paraná - de CAPANEMA:					
CÓDIGO DO ATO 002	DESCRIÇÃO DO ATO ALTERAÇÃO	CÓDIGO DO EVENTO 021	DESCRIÇÃO DO EVENTO ALTERAÇÃO DE DADOS		
CÓDIGO DO EVENTO	DESCRIÇÃO DO EVENTO	CÓDIGO DO EVENTO	DESCRIÇÃO DO EVENTO		
NOME EMPRESARIAL MARCELO JOSUE ROEHR'S - ME					
LOGRADOURO (rua, av, etc.) RUA JOÃO MARTINI				NÚMERO 110	
COMPLEMENTO SALA	BAIRRO / DISTRITO CENTRO	CEP 85760-000	CÓDIGO DO MUNICÍPIO (Uso da Junta Comercial)		
MUNICÍPIO CAPANEMA	UF PR	PAÍS BRASIL	CORREIO ELETRÔNICO (E-MAIL)		
VALOR DO CAPITAL - R\$ 15.000,00	VALOR DO CAPITAL (por extenso) QUINZE MIL REAIS				
CODIGO DE ATIVIDADE ECONÔMICA (CNAE Fiscal) Atividade principal Atividades secundárias 8513-9/00 4213-8/00 4781-4/00 8593-7/00 8541-4/00	DESCRIÇÃO DO OBJETO ENSINO FUNDAMENTAL OBRAS DE URBANIZAÇÃO - RUAS, PRAÇAS E CALÇADAS COMÉRCIO VAREJISTA DE ARTIGOS DO VESTUÁRIO E ACESSÓRIOS ENSINO DE IDIOMAS EDUCAÇÃO PROFISSIONAL DE NÍVEL TÉCNICO				
DATA DE INÍCIO DAS ATIVIDADES 21-01-2013	NÚMERO DE INSCRIÇÃO NO CNPJ 17.453.147/0001-30	TRANSFERÊNCIA DE SEDE OU DE FILIAL DE OUTRA UF NIRE anterior	UF	USO DA JUNTA COMERCIAL	
ASSINATURA DA FIRMA PELO EMPRESÁRIO (ou pelo representante/assistente/gerente) <i>Marcelo Josue Roehrs - Me</i>		JUNTA COMERCIAL DO PARANÁ			
DATA DA ASSINATURA 12-03-2014	ASSINATURA DO EMPRESÁRIO				
PARA USO EXCLUSIVO DA JUNTA COMERCIAL					
DEFERIDO PUBLIQUE-SE E ARQUIVE-SE Carla E.F. Lucatelli RG: 3.463.294-4/PR 20/03/2014		 JUNTA COMERCIAL DO PARANÁ AGÊNCIA REGIONAL DE CAPANEMA CERTIFICO O REGISTRO EM: 20/03/2014 SOB NÚMERO: 20141766778 Protocolo: 14/176677-8, DE 20/03/2014 Empresa: 41 1 0736413 5 MARCELO JOSUE ROEHR'S - ME <i>Sebastião Motta</i>			

Prefeitura Municipal de Capanema
Certifico que este documento é cópia fiel do original.
Capanema, 23/03/14



REQUERIMENTO DE EMPRESÁRIO

INSTRUÇÕES DE PREENCHIMENTO NO VERSO

JUNTA COMERCIAL DO PARANÁ

152

NÚMERO DE IDENTIFICAÇÃO DO REGISTRO DE EMPRESA - NIRE DA SEDE 4110736413-5		NIRE DA FILIAL (preencher somente se ato referente a filial) DO PARANÁ	
NOME DO EMPRESÁRIO (completo sem abreviaturas) MARCELO JOSUE ROEHR'S			
NACIONALIDADE BRASILEIRA		ESTADO CIVIL Solteiro(a)	
SEXO <input checked="" type="checkbox"/> M <input type="checkbox"/> F	REGIME DE BENS (se casado)		
FILHO DE (pai) LIRIO ROHDE ROEHR'S		(mãe) EVONIR VIDOTTE ROEHR'S	
NASCIDO EM (data de nascimento) 13-03-1979	IDENTIDADE número 6.926.782-3	Órgão emissor SESP	UF PR
CPF (número) 023.206.539-02			
EMANCIPADO POR (forma de emancipação - somente no caso de menor)			
DOMICILIADO NA (LOGRADOURO - rua, av, etc.) RUA JOÃO MARTINI			NÚMERO 110
COMPLEMENTO CASA	BAIRRO / DISTRITO CENTRO	CEP 85760-000	CÓDIGO DO MUNICÍPIO (Uso da Junta Comercial)
MUNICÍPIO CAPANEMA			UF PR
declara, sob as penas da lei, não estar impedido de exercer atividade empresária, que não possui outro registro de empresário e requer à Junta Comercial do Paraná - de CAPANEMA:			
CÓDIGO DO ATO 002	DESCRIÇÃO DO ATO ALTERAÇÃO	CÓDIGO DO EVENTO 021	DESCRIÇÃO DO EVENTO ALTERAÇÃO DE DADOS
CÓDIGO DO EVENTO	DESCRIÇÃO DO EVENTO	CÓDIGO DO EVENTO	DESCRIÇÃO DO EVENTO
NOME EMPRESARIAL MARCELO JOSUE ROEHR'S - ME			
LOGRADOURO (rua, av, etc.) RUA JOÃO MARTINI			NÚMERO 110
COMPLEMENTO SALA	BAIRRO / DISTRITO CENTRO	CEP 85760-000	CÓDIGO DO MUNICÍPIO (Uso da Junta Comercial)
MUNICÍPIO CAPANEMA		UF PR	PAÍS BRASIL
CORREIO ELETRÔNICO (E-MAIL)			
VALOR DO CAPITAL - R\$ 15.000,00	VALOR DO CAPITAL (por extenso) QUINZE MIL REAIS		
CÓDIGO DE ATIVIDADE ECONÔMICA (CNAE Fiscal) Atividade principal Atividades secundárias 8599-6/05 9319-1/01 8230-0/01 5620-1/03 8592-9/01	DESCRIÇÃO DO OBJETO CURSOS REPARATÓRIO PARA CONCURSOS SERVIÇOS DE ORGANIZAÇÃO, PRODUÇÃO E PROMOÇÃO DE EVENTOS ESPORTIVOS SERVIÇOS DE ORGANIZAÇÃO DE FEIRAS, CONGRESSOS, EXPOSIÇÕES E FESTAS CANTINAS - SERVIÇO DE ALIMENTAÇÃO PRIVATIVOS. ENSINO DE DANÇA.		
DATA DE INÍCIO DAS ATIVIDADES 21-01-2013	NÚMERO DE INSCRIÇÃO NO CNPJ 17.453.147/0001-30	TRANSFERÊNCIA DE SEDE OU DE FILIAL DE OUTRA UF NIRE anterior	
ASSINATURA DA FIRMA PELO EMPRESÁRIO (ou pelo representante/assistente/gerente) <i>Marcelo Josue Roehrs - ME</i>			
DATA DA ASSINATURA 12-03-2014	ASSINATURA DO EMPRESÁRIO		
PARA USO EXCLUSIVO DA JUNTA COMERCIAL			
DEFERIDO. PUBLIQUE-SE E ARQUIVE-SE. <i>Carla E.F. Lucatelli</i> RG.: 3.463.294-1/PR 20/03/2014		 JUNTA COMERCIAL DO PARANÁ AGÊNCIA REGIONAL DE CAPANEMA CERTIFICADO O REGISTRO EM: 20/03/2014 SOB NÚMERO: 20141766778 Protocolo: 14/176677-8, DE 20/03/2014 Empresa: 41 1 0736413 5 MARCELO JOSUE ROEHR'S - ME <i>Nota:</i> Prefeitura Municipal de Capanema Certifico que este documento é cópia fiel do original. Capanema, 23/03/14	



REQUERIMENTO DE EMPRESÁRIO

INSTRUÇÕES DE PREENCHIMENTO NO VERSO

1111153

NÚMERO DE IDENTIFICAÇÃO DO REGISTRO DE EMPRESA - NIRE DA SEDE 4110736413-5		NIRE DA FILIAL (preencher somente se ato referente a filial) DO PARANÁ	
NOME DO EMPRESÁRIO (completo sem abreviaturas) MARCELO JOSUE ROEHRs			
NACIONALIDADE BRASILEIRA		ESTADO CIVIL Solteiro(a)	
SEXO M <input checked="" type="checkbox"/> F <input type="checkbox"/>	REGIME DE BENS (se casado)		
FILHO DE (pai) LIRIO ROHDE ROEHRs		(mãe) EVONIR VIDOTTE ROEHRs	
NASCIDO EM (data de nascimento) 13-03-1979	IDENTIDADE número 6.926.782-3	Orgão emissor SESP	UF PR
CPF (número) 023.206.539-02			
EMANCIPADO POR (forma de emancipação - somente no caso de menor)			
DOMICILIADO NA (LOGRADOURO - rua, av, etc.) RUA JOÃO MARTINI			NÚMERO 110
COMPLEMENTO CASA	BAIRRO / DISTRITO CENTRO	CEP 85760-000	CÓDIGO DO MUNICÍPIO (Uso da Junta Comercial)
MUNICÍPIO CAPANEMA			UF PR
declara, sob as penas da lei, não estar impedido de exercer atividade empresária, que não possui outro registro de empresário e requer à Junta Comercial do Paraná - de CAPANEMA:			
CÓDIGO DO ATO 002	DESCRIÇÃO DO ATO ALTERAÇÃO	CÓDIGO DO EVENTO 021	DESCRIÇÃO DO EVENTO ALTERAÇÃO DE DADOS
CÓDIGO DO EVENTO	DESCRIÇÃO DO EVENTO	CÓDIGO DO EVENTO	DESCRIÇÃO DO EVENTO
NOME EMPRESARIAL MARCELO JOSUE ROEHRs - ME			
LOGRADOURO (rua, av, etc.) RUA JOÃO MARTINI			NÚMERO 110
COMPLEMENTO SALA	BAIRRO / DISTRITO CENTRO	CEP 85760-000	CÓDIGO DO MUNICÍPIO (Uso da Junta Comercial)
MUNICÍPIO CAPANEMA		UF PR	PAÍS BRASIL
CORREIO ELETRÔNICO (E-MAIL)			
VALOR DO CAPITAL - R\$ 15.000,00	VALOR DO CAPITAL (por extenso) QUINZE MIL REAIS		
CÓDIGO DE ATIVIDADE ECONÔMICA (CNAE Fiscal) Atividade principal Atividades secundárias 8592-9/02 8592-9/03 8592-9/99 8591-1/00 9313-1/00	DESCRIÇÃO DO OBJETO ENSINO DE ARTES CÊNICAS, EXCETO DANÇA. ENSINO DE MÚSICA. ENSINO DE ARTE E CULTURA NÃO ESPECIFICADOS ANTERIORMENTE. ENSINO DE ESPORTES. ATIVIDADES DE CONDICIONAMENTO FÍSICO.		
DATA DE INÍCIO DAS ATIVIDADES 21-01-2013	NÚMERO DE INSCRIÇÃO NO CNPJ 17.453.147/0001-30	TRANSFERÊNCIA DE SEDE OU DE FILIAL DE OUTRA UF NIRE anterior	
ASSINATURA DA FIRMA PELO EMPRESÁRIO (ou pelo representante/assistente/gereente) <i>Marcelo Josue Roehrs - ME</i>			
DATA DA ASSINATURA 12-03-2014	ASSINATURA DO EMPRESÁRIO		
PARA USO EXCLUSIVO DA JUNTA COMERCIAL			
DEFERIDO. PUBLIQUE-SE E ARQUIVE-SE. <i>Carla E.F. Lucatelli</i> RG: 3.403.824/PR 20,03,2014			
<p>JUNTA COMERCIAL DO PARANÁ AGÊNCIA REGIONAL DE CAPANEMA CERTIFICO O REGISTRO EM: 20/03/2014 SOB NÚMERO: 20141766778 Protocolo: 14/176677-8, DE 20/03/2014</p> <p>Empresa: 41 1 0736413 5 MARCELO JOSUE ROEHRs - ME</p> <p>SEBASTIÃO MATTA SECRETÁRIO GERAL</p>			

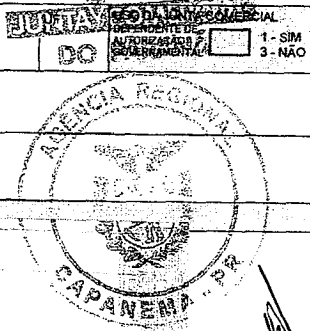
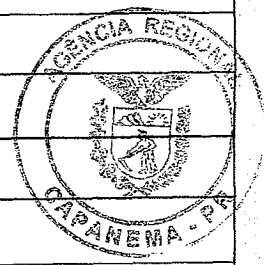

Prefeitura Municipal de Capanema
Certifico que este documento é cópia fiel do original.
Capnema, 23/03/14

1111154

I.D.H.O.
IGUAÇU DESENVOLVIMENTO HUMANO E ORGANIZACIONAL

**DECLARAÇÃO DE PLENO ATENDIMENTO AOS
REQUISITOS DE HABILITAÇÃO**

À PREFEITURA MUNICIPAL DE CAPANEMA
A/C: COMISSÃO PERMANENTE DE LICITAÇÕES
PREGÃO PRESENCIAL Nº 020/2014

Objeto: AQUISIÇÃO DE MATERIAIS LÚDICOS DIVERSOS PARA USO JUNTO AOS CENTROS DE EDUCAÇÃO INFANTIL DO MUNICÍPIO DE CAPANEMA - PR EM ATENDIMENTO AO PROGRAMA BRASIL CARINHOSO



Pela presente, declaro que, nos termos do art. 4º, inciso VII, da Lei nº. 10.520/2002, de 17/07/2002 a empresa **MARCELO JOSUÉ ROEHRs - ME**, inscrita no CNPJ sob nº **17.453.147/0001-30**, sediada à **Rua João Martini, nº 110**, bairro **Centro**, na cidade de **Capanema**, estado do **Paraná**, através do seu representante legal **Marcelo Josué Roehrs**, rg **6.926.782-3 SSP/PR**, sob as penas da Lei, que esta ciente cumpre plenamente os requisitos de habilitação exigidos no respectivo edital.

Por ser a expressão da verdade, firmamos o presente.

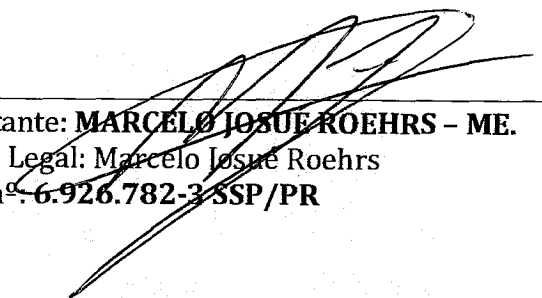
Capanema, 23 de maio de 2014

Licitante: **MARCELO JOSUÉ ROEHRs - ME.**
Rep. Legal: Marcelo Josué Roehrs
RG nº: **6.926.782-3 SSP/PR**

17.453.147/0001-30
MARCELO JOSUÉ ROEHRs - ME
RUA JOÃO MARTINI, 110 - SALA CENTRO
85760-000 - CAPANEMA - PR



RAZÃO SOCIAL: Marcelo Josué Roehrs - ME. CNPJ: 17.453.147/0001-30
Rua João Martini, 110 - Centro - Capanema/Pr. CEP 85760-000
Contato: (46) 9927 8148 e Marcelo_josue@hotmail.com





DECLARAÇÃO DE MICROEMPRESA OU EMPRESA DE PEQUENO PORTE

À PREFEITURA MUNICIPAL DE CAPANEMA
A/C: COMISSÃO PERMANENTE DE LICITAÇÕES
PREGÃO PRESENCIAL Nº 020/2014

Objeto: AQUISIÇÃO DE MATERIAIS LÚDICOS DIVERSOS PARA USO JUNTO AOS CENTROS DE EDUCAÇÃO INFANTIL DO MUNICÍPIO DE CAPANEMA - PR EM ATENDIMENTO AO PROGRAMA BRASIL CARINHOSO

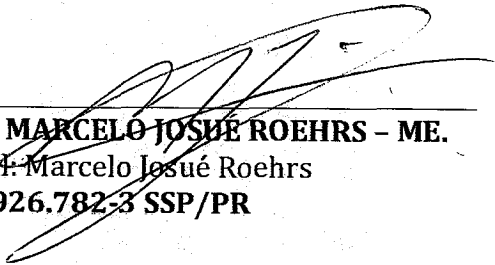

Declaramos, sob as penas da Lei, sem prejuízo das sanções e multas previstas no edital, que a empresa **MARCELO JOSUÉ ROEHRS - ME**, inscrita no CNPJ sob nº **17.453.147/0001-30**, sediada à **Rua João Martini, nº 110**, bairro **Centro**, na cidade de **Capanema**, estado do **Paraná**, é microempresa ou empresa de pequeno porte, nos termos do enquadramento previsto na Lei Complementar nº 123/2006, de 14 de dezembro de 2006, cujos termos declaramos conhecer na íntegra, estando apta, portanto, a exercer o direito de preferência como critério de desempate no procedimento licitatório nº 020/2014, realizado pelo Município de CAPANEMA.

Capanema, 23 de maio de 2014

Licitante: **MARCELO JOSUÉ ROEHRS - ME.**
Rep. Legal: Marcelo Josué Roehrs
RG nº: **6.926.782-3 SSP/PR**

17.453.147/0001-30
MARCELO JOSUÉ
ROEHRS - ME

RUA JOÃO MARTINI, 110 - SALA
CENTRO
85760-000 - CAPANEMA - PR



RAZÃO SOCIAL: Marcelo Josué Roehrs - ME. CNPJ: 17.453.147/0001-30
Rua João Martini, 110 - Centro - Capanema/Pr. CEP 85760-000
Contato: (46) 9927 8148 e Marcelo_josue@hotmail.com





PROPOSTA DE FORNECIMENTO DE PRODUTOS / SERVIÇOS

CNPJ: 17.453.147/0001-30 Fornecedor: MARCELO JOSUE ROEHRIS - ME

E-mail: marcelo_josue@hotmail.com

Endereço: R. JOÃO MARTINI 110 SALA - CENTRO - Capanema/PR - CEP 85760-000

Telefone:

Fax:

Celular: (46) 9929 -

Inscrição Estadual: 90618510-51

Contador: JOSSENEI TREVISAN

Telefone contador: 46 3552 1500

Representante: Marcelo Josué Roehrs

CPF: 023.206.539-02

RG: 69267823

Endereço representante: Rua João Martini 110 - Centro - Capanema/PR - CEP 85760-000

Telefone representante: 4699278148

E-mail representante: marcelo@jdh9.com

Banco: 748 - BANSICREDI

Agência: 738 - CAPANEMA - CAPANEMA/PR

Conta: 63378-0

Data de abertura: 06/11/2013

Lote: 001 Lote 001

Nº Item	Descrição do Produto / Serviço	Qtde.	Unid.	Preço Máximo	Marca	Preço Unitário	Preço Total
008	BOLA DE VOLEI DE QUADRA, 21 cm DE DIÂMETRO, PARTE EXTERNA EM NAPA, LÂMARA DE BORRACHA, CORES VARIADAS, PESO 265 g	50,00	UN	39,00	Adams	38,00	1.900,00
009	BOLINHAS COLORIDAS PARA PISCINA DE BOLINHAS, SACO COM 500 UNIDADES	16,00	SC	167,00	Dedobrinquedo	164,00	2.624,00
015	CAMA ELÁSTICA COMPLETA DE 3,05 METROS DE DIÂMETRO MONTAGEM SEM PARAFUSOS. ESTRUTURA EM AÇO GALVANIZADO, O QUE NÃO EVITA PROBLEMAS DE FERRUGEM OU CORROSÃO, SE MONTADA AO TEMPO, DEVENDO O USUÁRIO TOMAR OS DEVIDOS CUIDADOS. LONA DE SALTO COM PROTEÇÃO UV E SEM EMENDA. REDE DE PROTEÇÃO LATERAL E PROTEÇÃO DAS MOLAS MULTICOLORIDA. ACOMPANHA ESCADA. BRINQUEDO SUGERIDO PARA CRIANÇAS ACIMA DE 3 ANOS ACOMPANHADOS POR ADULTO. TAMANHO DA LONA DE SALTO: 2,53m SUPORTA ATÉ 110 kg. DIMENSÃO: 3,05 m (DIÂMETRO); TAMANHO DA REDE: 9,70m x 1,20m; DISTÂNCIA DO CHÃO ATÉ A LONA: 66cm (ALTURA); ALTURA TOTAL DA CAMA ELÁSTICA MONTADA: 1,96m; ESPESSURA DO CANO: 1,6mm; DIÂMETRO DO CANO: 3,8cm; ESTRUTURA DE AÇO GALVANIZADO (INT. E EXT.); SISTEMA DE IMPULSÃO POR 64 MOLAS DE 17cm; LONA DE SALTO C/ PROTEÇÃO UV E REFERÊNCIA DE CENTRO; PROTEÇÃO SOBRE MOLAS COLORIDAS EM ESPUMA COM REVESTIMENTO EM PVC (NÃO ABSORVE ÁGUA); ESCADA COM 3 DEGRAUS; 4 PÉS/ 8 PIRULITOS; REDE DE PROTEÇÃO EM POLIPROPILENO MULTICOLORIDO MALHA 10; SISTEMA DE MONTAGEM POR ENCAIXE; MANUAL DE INSTRUÇÃO EM PORTUGUÊS.	2,00	UN	2.273,33	Dedobrinquedo	2.189,00	4.378,00
020	GANGORRA INDIVIDUAL FABRICADA EM POLÍMERO PLÁSTICO RÍGIDO, PARA CRIANÇAS DE 1 A 6 ANOS, DIMENSÕES MÍNIMAS C x L x A (cm): COMPRIMENTO: 0,81 m x LARGURA: 0,28 m x ALTURA: 0,48 m, PESO MÍNIMO DE 2,5 kg. PRODUTO REFERÊNCIA MARCA XALINGO REF. 0937.6	10,00	UN	227,00	Xalingo	219,89	2.198,90
021	GANGORRA MÓVEL PARA DUAS CRIANÇAS, FABRICADA EM POLÍMERO PLÁSTICO RÍGIDO INJETADO DE, PARA CRIANÇAS DE 1 A 6 ANOS DIMENSÕES MÍNIMAS APROXIMADAS 106 x 39,5 x 49 cm PRODUTO REFERÊNCIA MARCA XALINGO REF. 0930.8	20,00	UN	261,67	Xalingo	259,89	5.197,80
032	PISCINA DE BOLINHAS 2 x 2 x 2 METROS C/ 2000 BOLINHAS	4,00	SC	2.116,67	Dedobrinquedo	2.016,99	8.067,96

PREÇO TOTAL DO LOTE: 24.366,66

TOTAL DA PROPOSTA: 24.366,66

Validade da proposta: 30 dias

Prazo de entrega: 30 dias



MARCELO JOSUE ROEHRIS - ME
CNPJ: 17.453.147/0001-30

MARCELO JOSUE
ROEHRIS - ME

RUA JOÃO MARTINI, 110 - SALA -
CENTRO

000157

DE PAULA EMPREENDIMENTO COMERCIAL LTDA ME
CNPJ: 19.833.331/0001-30
NIRE: 41207813241
PRIMEIRA ALTERAÇÃO CONTRATUAL

FL.: 01/05

THIAGO FELIPE RAUBER, brasileiro, solteiro, empresário, nascido em 30/12/1988, natural de Toledo - PR, residente e domiciliado na Rua Canadá, 17, LT15, Q29A, Centro, CEP 85.933-000, no Município de Ouro Verde do Oeste - PR, Identidade RG. nº 8.741.850-2/SESP-PR e CPF nº 074.194.259-30, e, **ELIANE ASSIS DE PAULA**, brasileira, solteira, empresária, nascida em 21/01/1986, natural de Toledo - PR residente e domiciliado na Rua Canadá, 17, LT15 Q29A, Centro, CEP 85.933-000, no Município de Ouro Verde do Oeste - PR, Identidade RG. nº 8.520.151-4/SESP-PR e CPF nº 047.482.369-57, únicos sócios componentes da sociedade empresarial com o nome de **DE PAULA EMPREENDIMENTO COMERCIAL LTDA ME**, com sede na Rua Canadá, 17, Centro, CEP 85.933-000, no Município de Ouro verde do Oeste - PR, com contrato social arquivado na JUCEPAR NIRE nº. 41207813241 em sessão de 28/02/2014, inscrita no CNPJ nº 19.833.331/0001-30, resolvem por este instrumento particular de alteração contratual ALTERAR E CONSOLIDAR o contrato primitivo e alteração subsequente, em conformidade com a lei 10.406/02 e subsídio da lei 6.404/76 mediante as cláusulas e condições seguintes:

CLÁUSULA PRIMEIRA: Retira-se da sociedade o sócio **THIAGO FELIPE RAUBER**, já qualificado no preâmbulo, que possui na sociedade 340 (trezentos e quarenta) quotas de capital no valor de R\$ 1,00 (um real) cada uma, inteiramente integralizadas, vende e recebe a vista em moeda corrente nacional e transfere, pelo valor nominal de R\$ 340,00 (trezentos e quarenta reais), à sócia ingressante **MARILENE DA SILVA BRAGA**, brasileira, solteira, maior, capaz, empresária, Identidade RG. nº 8.501.729-2/SESP-PR, e CPF nº 061.738.099-66, com residência situada na Rua Rio Branco, 704, Centro, CEP 85.933-000, no Município de Ouro Verde do Oeste, Estado do Paraná.

CLÁUSULA SEGUNDA: O montante do capital social permanece inalterado, na importância de R\$ 34.000,00 (trinta e quatro mil reais), divididos em 34.000 (trinta mil) quotas de R\$ 1,00 (um real) cada uma, ficando assim distribuídos entre as sócias quotistas:

SÓCIO	QUOTAS	CAPITAL (R\$)	CAPITAL (%)
ELIANE ASSIS DE PAULA	33.660	33.660,00	99,00%
MARILENE DA SILVA BRAGA	340	340,00	1,00%
TOTAL	34.000	34.000,00	100,00%

CLÁUSULA TERCEIRA: O sócio retirante **THIAGO FELIPE RAUBER**, dá à sócia adquirente, plena, geral e rasa quitação da cessão de quotas ora efetuada.

Prefeitura Municipal de Capanema
Certifico que este documento é cópia fiel
do original.
Capanema, 23/05/14

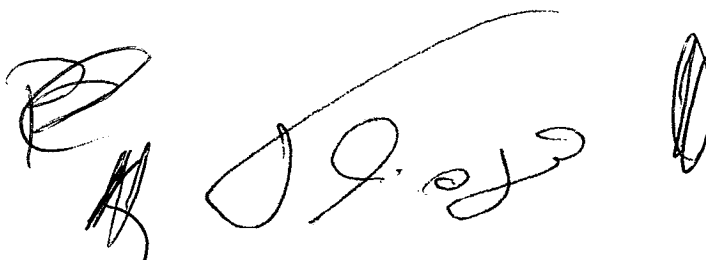
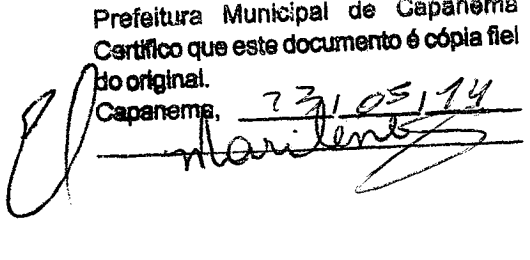
DE PAULA EMPREENDIMENTO COMERCIAL LTDA ME

CNPJ: 19.833.331/0001-30

NIRE: 41207813241

PRIMEIRA ALTERAÇÃO CONTRATUAL

0000158

FL.: 02/05

CLÁUSULA QUARTA: A sócia ingressante declara conhecer a situação econômico-financeira da sociedade.

CLÁUSULA QUINTA: sócia **ELIANE ASSIS DE PAULA**, que tinha seu endereço na Rua Canadá, 17, LT15 Q29A, Centro, CEP 85.933-000, no Município de Ouro verde do Oeste – PR, fica alterado para Rua Canadá, 56, Centro, CEP 85.933-000, no Município de Ouro Verde do Oeste – PR.

À vista das modificações ora ajustadas consolida-se o contrato social e alterações subseqüentes, com a seguinte redação:

CONSOLIDAÇÃO DO CONTRATO SOCIAL

ELIANE ASSIS DE PAULA, brasileira, solteira, empresária, nascida aos 21 de janeiro de 1986, natural de Toledo – PR, residente e domiciliado na Rua Canadá, 56, Centro, CEP 85.933-000, no Município de Ouro Verde do Oeste - PR, Identidade RG. nº 8.520.151-4/SESP-PR e CPF nº 047.482.369-57; e, **MARILENE DA SILVA BRAGA**, brasileira, solteira, maior, capaz, Identidade RG. nº 8.501.729-2/SESP-PR, e do CPF nº 061.738.099-66, com residência situada na Rua Rio Branco, 704, Centro, CEP 85.933-000, no Município de Ouro Verde do Oeste, Estado do Paraná, únicos sócios componentes da sociedade empresarial com o nome de **DE PAULA EMPREENDIMENTO COMERCIAL LTDA ME**, com sede na Rua Canadá, 17, Centro, CEP 85.933-000, no Município de Ouro verde do Oeste - PR, com contrato social arquivado na JUCEPAR NIRE nº. 41207813241 em sessão de 28/02/2014, inscrita no CNPJ nº 19.833.331/0001-30, resolvem por este instrumento de alteração contratual CONSOLIDAR o contrato primitivo e alteração subseqüente, em conformidade com a lei 10.406/02 e subsídio da lei 6.404/76 mediante as cláusulas e condições seguintes:

CLÁUSULA PRIMEIRA: A sociedade tem o nome empresarial de **DE PAULA EMPREENDIMENTO COMERCIAL LTDA - ME**.

CLÁUSULA SEGUNDA: A sociedade tem sua sede na Rua Canadá, 17, Centro, CEP 85.933-000, no Município de Ouro Verde do Oeste - PR.

CLÁUSULA TERCEIRA: O objeto social é Comércio varejista de brinquedos e artigos recreativos; comércio varejista de mercadorias em geral com predominância

Prefeitura Municipal de Capanema
Certifico que este documento é cópia fiel
do original.
Capanema, 23 de março de 2014

DE PAULA EMPREENDIMENTO COMERCIAL LTDA ME
CNPJ: 19.833.331/0001-30
NIRE: 41207813241
PRIMEIRA ALTERAÇÃO CONTRATUAL

1111159

FL.: 03/05

de produtos alimentícios; comércio varejista de móveis; comércio varejista de equipamentos de telefonia e comunicação; comércio varejista de artigos esportivos; comércio varejista de artigos de cama, mesa e banho; comércio varejista de artigos de armarinhos; comércio varejista de eletrodomésticos e equipamentos de áudio e vídeo; comércio varejista de produtos saneantes domissanitários; comércio varejista de equipamentos para escritório; comércio varejista de cosméticos e produtos de perfumaria e de higiene pessoal; comércio varejista de artigos de papelaria; comércio varejista especializado de equipamentos e suprimentos de informática.

CLÁUSULA QUARTA: O capital social é de R\$ 34.000,00 (trinta e quatro mil reais), divididos em 34.000 (trinta e quatro mil) quotas de valor nominal R\$ 1,00 (um real), cada uma, integralizadas, a vista, em moeda corrente brasileira, assim subscrita:

SÓCIO	QUOTAS	CAPITAL (R\$)	CAPITAL (%)
ELIANE ASSIS DE PAULA	33.660	33.660,00	99,00%
MARILENE DA SILVA BRAGA	340	340,00	1,00%
TOTAL	34.000	34.000,00	100,00%

CLÁUSULA QUINTA: A sociedade iniciou suas atividades em 05 de março de 2014 e seu término é indeterminado.

CLÁUSULA SEXTA: As quotas são indivisíveis e não poderão ser cedidas ou transferidas a terceiros sem o consentimento do outro sócio, a quem fica assegurado, em igualdade de condições e preço direito de preferência para a sua aquisição se postas à venda, formalizando, se realizada a cessão delas, a alteração contratual pertinente.

CLÁUSULA SÉTIMA: A responsabilidade de cada sócio é restrita ao valor de suas quotas, mas todos respondem solidariamente pela integralização do capital social.

CLÁUSULA OITAVA: A administração da sociedade caberá à sócia **ELIANE ASSIS DE PAULA**, que representará a sociedade individualmente, ativa e passivamente, judicial e extrajudicialmente, com os poderes e atribuições de administrador, autorizado o uso do nome empresarial, vedado, no entanto, em atividades estranhas ao interesse social ou assumir obrigações seja em favor de qualquer dos quotistas ou de terceiros, bem como onerar ou alienar bens imóveis da sociedade, sem autorização do outro sócio.

Prefeitura Municipal de Capanema
Certifico que este documento é cópia fiel
do original.
Capanema, 23/05/14

[Handwritten signature]
Marilene

[Handwritten signatures]

DE PAULA EMPREENDIMENTO COMERCIAL LTDA ME

CNPJ: 19.833.331/0001-30

NIRE: 41207813241

PRIMEIRA ALTERAÇÃO CONTRATUAL

0000160

FL.: 04/05

CLÁUSULA NONA: A administradora declara, sob as penas da lei, de que não está impedido de exercer a administração da sociedade, por lei especial, ou em virtude de condenação criminal, ou por se encontrar sob os efeitos dela, a pena que vede, ainda que temporariamente, o acesso a cargos públicos; ou por crime falimentar, de prevaricação, peita ou suborno, concussão, peculato, ou contra a economia popular, contra o sistema financeiro nacional, contra normas de defesa da concorrência, contra as relações de consumo, fé pública, ou a propriedade.

CLÁUSULA DÉCIMA: Ao término de cada exercício social, em 31 de dezembro, ou, a critério dos sócios a cada trimestre civil, o administrador prestará contas justificadas de sua administração, procedendo à elaboração do inventário, do balanço patrimonial e do balanço de resultado econômico, cabendo aos sócios, na proporção de suas quotas, os lucros ou perdas apurados.

CLÁUSULA DÉCIMA PRIMEIRA: Nos quatro meses seguintes ao término do exercício social, os sócios deliberarão sobre as contas e designarão administrador(es) quando for o caso.

CLÁUSULA DÉCIMA SEGUNDA: A sociedade poderá a qualquer tempo, abrir ou fechar filial ou outra dependência, mediante alteração contratual assinada por todos os sócios.

CLÁUSULA DÉCIMA TERCEIRA: Os sócios poderão, de comum acordo, fixar retirada mensal, a título de "pro labore", observadas as disposições regulamentares pertinentes.

CLÁUSULA DÉCIMA QUARTA: Falecendo ou interditado qualquer sócio, a sociedade continuará suas atividades com os herdeiros e sucessores. Não sendo possível ou inexistindo interesse destes ou do(s) sócio(s) remanescente(s), o valor de seus haveres será apurado e liquidado com base na situação patrimonial da sociedade, à data da resolução, verificada em balanço especialmente levantado.

Parágrafo único - O mesmo procedimento será adotado em outros casos em que a sociedade se resolva em relação a seu sócio.

CLÁUSULA DÉCIMA QUINTA: Fica eleito o Foro de Toledo/PR para o exercício e o cumprimento dos direitos e obrigações resultantes deste contrato.

Prefeitura Municipal de Capanema
Certifico que este documento é cópia fiel
do original.
Capanema, 23/05/14

Marilene

DE PAULA EMPREENDIMENTO COMERCIAL LTDA ME
CNPJ: 19.833.331/0001-30
NIRE: 41207813241
PRIMEIRA ALTERAÇÃO CONTRATUAL

1111161

Fl.: 05/05

E por estarem assim justos e contratados assinam a presente alteração em 04 vias de igual teor e forma.

Ouro Verde do Oeste – PR, 16 de maio de 2014.

THIAGO FÉLIPÉ RAUBER
CPF: 074.194.259-30

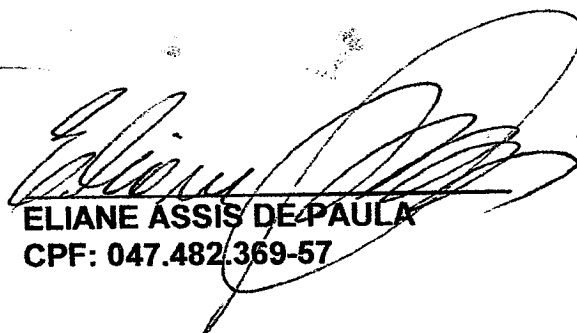
ELIANE ASSIS DE PAULA
CPF: 047.482.369-57

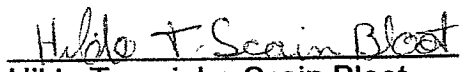

MARILENE DA SILVA BRAGA
CPF: 061.738.099-66

Testemunhas:

Hilda Terezinha Scain Bloot
RG: 5.682.540-1/SESP-PR

Moacir Benedito Duarte
RG: 1.370.382/SESP-PR

Prefeitura Municipal de Capanema
Certifico que este documento é cópia fiel
do original.
Capanema, 23/05/14

JUNTA COMERCIAL DO PARANÁ
AGENCIA REGIONAL DE ASSIS CHATEAUBRIAN
CERTIFICO O REGISTRO EM: 21/05/2014
SOB NÚMERO: 20143173065
Protocolo: 14/317306-5, DE 21/05/2014
Empresa: 41 2 0781324 1
DE PAULA EMPREENDIMENTO COMERCIAL
LTDA - ME
SEBASTIÃO MOTTA
SECRETARIO GERAL

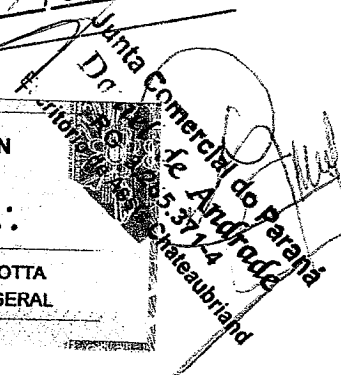
Junta Comercial do Paraná
Assis Chateaubriand

CONTRATO DE CONSTITUIÇÃO DE DE PAULA EMPREENDIMENTO COMERCIAL LTDA

1111162

1. THIAGO FELIPE RAUBER, nacionalidade BRASILEIRA, EMPRESÁRIO, Solteiro, data de nascimento 30/12/1988, nº do CPF 074.194.259-30, documento de identidade 87418502, SESP, PR, com domicílio / residência a RUA CANADÁ, número 17, LT15 Q29A, bairro / distrito CENTRO, município OURO VERDE DO OESTE - PARANA, CEP 85.933-000 e

2. ELIANE ASSIS DE PAULA, nacionalidade BRASILEIRA, EMPRESÁRIA, Solteira, data de nascimento 21/01/1986, nº do CPF 047.482.369-57, documento de identidade 85201514, SESP, PR, com domicílio / residência a RUA CANADÁ, número 17, LT15 Q29A, bairro / distrito CENTRO, município OURO VERDE DO OESTE - PARANA, CEP 85.933-000.

Constituem uma sociedade empresária limitada, mediante as seguintes cláusulas:

Cláusula Primeira - A sociedade adotará o nome empresarial de DE PAULA EMPREENDIMENTO COMERCIAL LTDA.

Parágrafo Único: A sociedade tem como nome fantasia DE PAULA EMPREENDIMENTOS.

Cláusula Segunda - O objeto social será COMÉRCIO VAREJISTA DE BRINQUEDOS E ARTIGOS RECREATIVOS; COMÉRCIO VAREJISTA DE MERCADORIAS EM GERAL COM PREDOMINÂNCIA DE PRODUTOS ALIMENTÍCIOS; COMÉRCIO VAREJISTA DE MÓVEIS; COMÉRCIO VAREJISTA DE EQUIPAMENTOS DE TELEFONIA E COMUNICAÇÃO; COMÉRCIO VAREJISTA DE ARTIGOS ESPORTIVOS; COMÉRCIO VAREJISTA DE ARTIGOS DE CAMA, MESA E BANHO; COMÉRCIO VAREJISTA DE ARTIGOS DE ARMARINHOS; COMÉRCIO VAREJISTA DE ELETRODOMÉSTICOS E EQUIPAMENTOS DE ÁUDIO E VÍDEO; COMÉRCIO VAREJISTA DE PRODUTOS SANEANTES DOMISSANITÁRIOS; COMÉRCIO VAREJISTA DE EQUIPAMENTOS PARA ESCRITÓRIO; COMÉRCIO VAREJISTA DE COSMÉTICOS, PRODUTOS DE PERFUMARIA E DE HIGIENE PESSOAL; COMÉRCIO VAREJISTA DE ARTIGOS DE PAPELARIA; COMÉRCIO VAREJISTA ESPECIALIZADO DE EQUIPAMENTOS E SUPRIMENTOS DE INFORMÁTICA.

Cláusula Terceira - A sede da sociedade é na RUA CANADÁ, número 17, bairro / distrito CENTRO, município OURO VERDE DO OESTE - PR, CEP 85.933-000.

Cláusula Quarta - A sociedade iniciará suas atividades em 05/03/2014 e seu prazo de duração é indeterminado.

Cláusula Quinta - O capital social é R\$ 34.000,00 (TRINTA e QUATRO MIL reais) dividido em 34.000 quotas no valor nominal R\$ 1,00 (UM real), integralizadas, neste ato em moeda corrente do País, pelos sócios:

NOME	Nº DE QUOTAS	VALOR R\$
THIAGO FELIPE RAUBER	340	340,00
ELIANE ASSIS DE PAULA	33.660	33.660,00
TOTAL	34.000	34.000,00

Cláusula Sexta - As quotas são indivisíveis e não poderão ser cedidas ou transferidas a terceiros sem o consentimento do(s) outro(s) sócio(s), a quem fica assegurado, em igualdade de condições e preço direito de preferência para a sua aquisição se postas à venda, formalizando, se realizada

MÓDULO INTEGRADOR: 15 PR2201400039871
MÓDULO INTEGRADOR: 15 PR2201400039871

Refeitura Municipal de Capanema
Certifico que este documento é cópia fiel do original.
Capanema, 23/05/14

CONTRATO DE CONSTITUIÇÃO DE DE PAULA EMPREENDIMENTO COMERCIAL LTDA

1111163

a cessão, a alteração contratual pertinente.

Cláusula Sétima - A responsabilidade de cada sócio é restrita ao valor de suas quotas, mas todos respondem solidariamente pela integralização do capital social.

Cláusula Oitava - A administração da sociedade caberá à administradora/sócia **ELIANE ASSIS DE PAULA**, com os poderes e atribuições de representação ativa e passiva na sociedade, judicial e extrajudicial, podendo praticar todos os atos compreendidos no objeto social, sempre de interesse da sociedade, autorizado o uso do nome empresarial, vedado, no entanto, fazê-lo em atividades estranhas ao interesse social ou assumir obrigações seja em favor de qualquer dos quotistas ou de terceiros, bem como onerar ou alienar bens imóveis da sociedade, sem autorização do(s) outro(s) sócio(s).

Cláusula Nona - Ao término de cada exercício social, em 31 de dezembro, o administrador prestará contas justificadas de sua administração, procedendo à elaboração do inventário, do balanço patrimonial e do balanço de resultado econômico, cabendo aos sócios, na proporção de suas quotas, os lucros ou perdas apurados.

Cláusula Décima - Nos quatro meses seguintes ao término do exercício social, os sócios deliberarão sobre as contas e designarão administrador(es) quando for o caso.

Cláusula Décima Primeira - A sociedade poderá a qualquer tempo, abrir ou fechar filial ou outra dependência, mediante alteração contratual deliberada na forma da lei.

Cláusula Décima Segunda - Os sócios poderão, de comum acordo, fixar uma retirada mensal, a título de "pro labore", observadas as disposições regulamentares pertinentes.

Cláusula Décima Terceira - Falecendo ou sendo interditado qualquer sócio, a sociedade continuará suas atividades com os herdeiros, sucessores e o incapaz. Não sendo possível ou inexistindo interesse destes ou do(s) sócio(s) remanescente(s), o valor de seus haveres será apurado e liquidado com base na situação patrimonial da sociedade, à data da resolução, verificada em balanço especialmente levantado. **Parágrafo único** - O mesmo procedimento será adotado em outros casos em que a sociedade se resolve em relação a seu sócio.

Cláusula Décima Quarta - O(s) Administrador (es) declara(m), sob as penas da lei, de que não está(ão) impedidos de exercer a administração da sociedade, por lei especial, ou em virtude de condenação criminal, ou por se encontrar(em) sob os efeitos dela, a pena que vede, ainda que temporariamente, o acesso a cargos públicos; ou por crime falimentar, de prevaricação, peita ou suborno, concussão, peculato, ou contra a economia popular, contra o sistema financeiro nacional, contra normas de defesa da concorrência, contra as relações de consumo, fé pública, ou a propriedade.

Cláusula Décima Quinta - Fica eleito o foro de TOLEDO para o exercício e o cumprimento dos direitos e obrigações resultantes deste contrato.

E, estando os sócios justos e contratados, assinam o presente instrumento.

Ouro Verde do Oeste, 27 de Fevereiro de 2014.

Prefeitura Municipal de Capanema
Certifico que este documento é cópia fiel
do original.
Capanema, 23/02/14

MÓDULO INTEGRADOR: 15

PRZ201400033071



213
2014



000165

DE PAULA EMPREENDIMENTO COMERCIAL LTDA-ME
RUA CANADÁ N° 17, CENTRO - CEP 85933-000- Ouro Verde do Oeste/ PR
e-mail:depaulaempreendimentos@hotmail.com
Tel. (045) 3251-1113 / (045) 9942-1001
INSC.ESTADUAL: 90657935-95
CNPJ: 19.833.331/0001-30

PROCURAÇÃO PARA CREDENCIAMENTO

Por este instrumento particular de Procuração, a DE PAULA EMPREENDIMENTO COMERCIAL LTDA-ME RUA CANADÁ N°17, CENTRO-CEP 85933-000-OURO VERDE DO OSTE/PR inscrita no CNPJ/MF sob n.º19.833.331/0001-30 e Inscrição Estadual sob n.º 90657935-95, representada neste ato por sua SÓCIA ADMINISTRATIVA do outorgante a Sra. ELIANE ASSIS DE PAULA portadora da Cédula de Identidade RG n.º 85.201.51-4 e CPF n.º047.482.369-57. nomeia e constitui seu bastante Procurador a Sra RAFAELA ALVES DE SOUZA, portadora da Cédula de Identidade RG n.º10.643.030-6 e CPF n.º101.852.949-79, a quem confere amplos poderes para representar a DE PAULA EMPREENDIMENTO COMERCIAL LTDA-ME perante a comissão de licitação do município de Capanema no que se referir ao presente PREGÃO PRESENCIAL n.º.020/2014, com poderes para tomar qualquer decisão durante todas as fases do PREGÃO, inclusive apresentar DECLARAÇÃO DE QUE A PROPONENTE CUMPRE OS REQUISITOS DE HABILITAÇÃO, os envelopes PROPOSTA DE PREÇOS (Nº 01) e DOCUMENTOS DE HABILITAÇÃO (Nº 02) em nome da Outorgante, formular verbalmente lances ou ofertas na(s) etapa(s) de lances, desistir verbalmente de formular lances ou ofertas na(s) etapa(s) de lance(s), negociar a redução de preço, desistir expressamente da intenção de interpor recurso administrativo ao final da sessão, manifestar-se imediata e motivadamente sobre a intenção de interpor recurso administrativo ao final da sessão, assinar a ata da sessão, prestar todos os esclarecimentos solicitados pelo PREGOEIRO, enfim, praticar todos os demais atos pertinentes ao certame, em nome da Outorgante. A presente Procuração é válida até o dia 23/05/2014.

CAPANEMA/PR 22 de maio de 2014.



[Handwritten Signature]
ELIANE ASSIS DE PAULA

CPF: 047.482.369-57

RG: 85.201.51-4

Sócia Administrativa

19.833.331/0001-30
DE PAULA EMPREENDIMENTO
COMERCIAL LTDA-ME
RUA CANADA, 17 CENTRO
CEP: 85933-000-OURO VERDE DO OESTE PR

[Handwritten mark]

[Handwritten mark]

[Handwritten mark]

[Handwritten mark]

[Handwritten mark]



001108

DE PAULA EMPREENDIMENTO COMERCIAL LTDA-ME
RUA CANADÁ N° 17, CENTRO - CEP 85933-000- Ouro Verde do Oeste/ PR
e-mail:depaulaempreendimentos@hotmail.com
Tel. (045) 3251-1113 / (045) 9942-1001
INSC. ESTADUAL: 90657935-95
CNPJ: 19.833.331/0001-30

ANEXO 05

DECLARAÇÃO DE CUMPRIMENTO DOS REQUISITOS DE HABILITAÇÃO

A empresa DE PAULA EMPREENDIMENTO COMERCIAL LTDA-ME RUA CANADÁ N°17,CENTRO-CEP 85933-000-OURO VERDE DO OSTE/PR inscrita no CNPJ/MF sob n.º19.833.331/0001-30 qualidade de Proponente do procedimento licitatório sob a modalidade de PREGÃO PRESENCIAL N° 020/2014, instaurado pela Prefeitura do Município de Capanema, declarada para fins de direito que a referida empresa cumpre plenamente os requisitos de habilitação exigidos no respectivo edital de licitação. Por ser a expressão da verdade, firmamos a presente.

CAPANEMA/PR 23 de maio de 2014.

ELIANE ASSIS DE PAULA

CPF: 047.482.369-57

RG: 85.201.51-4

Sócia Administrativa

19.833.331/0001-307
DE PAULA EMPREENDIMENTO
COMERCIAL LTDA-ME
RUA CANADA, 17 CENTRO
CEP 85933-000-OURO VERDE DO OESTE PR







1111167

DE PAULA EMPREENDIMENTO COMERCIAL LTDA-ME
 RUA CANADÁ Nº 17, CENTRO - CEP 85933-000- Ouro Verde do Oeste/ PR
 e-mail:depaulaempreendimentos@hotmail.com
 Tel. (045) 3251-1113 / (045) 9942-1001
 INSC. ESTADUAL: 90657935-95
 CNPJ: 19.833.331/0001-30

ANEXO 08

DECLARAÇÃO DE MICROEMPRESA OU EMPRESA DE PEQUENO PORTE

Declaramos, sob as penas da Lei, sem prejuízo das sanções e multas previstas no edital, que a empresa a DE PAULA EMPREENDIMENTO COMERCIAL LTDA-ME RUA CANADÁ Nº17,CENTRO-CEP 85933-000-OURO VERDE DO OSTE/PR inscrita no CNPJ/MF sob n.º19.833.331/0001-30 e Inscrição Estadual sob n.º 90657935-95, é microempresa ou empresa de pequeno porte, nos termos do enquadramento previsto na Lei Complementar nº 123/2006, de 14 de dezembro de 2006, cujos termos declaramos conhecer na íntegra, estando apta, portanto, a exercer o direito de preferência como critério de desempate no procedimento licitatório nº 020/2014 - Pregão, realizado pelo Município de Capanema - PR.

[Handwritten signature]

CAPANEMA/PR 23 de maio de 2014.

[Handwritten signature]

[Handwritten signature]
ELIANE ASSIS DE PAULA
 CPF: 047.482.369-DE PAULA EMPREENDIMENTO
 RG: 85.201.51-4
 Sócia Administrativa

19.833.331/0001-30
DE PAULA EMPREENDIMENTO
COMERCIAL LTDA-ME
 RUA CANADA, 17 CENTRO
 CEP: 85933-000-OURO VERDE DO OESTE PR.

[Handwritten signature]

[Handwritten signature]

PROPOSTA DE FORNECIMENTO DE PRODUTOS / SERVIÇOS

CNPJ: 19.833.331/0001-30 Fornecedor: DE PAULA EMPREENDIMENTO COMERCIAL LTDA

E-mail: depaulaempreendimentos@hotmail.com

Endereço: R CANADÁ 17 - CENTRO - Ouro Verde do Oeste/PR - CEP 85933-000

Telefone: 45 32511113

Fax:

Celular: 45 99421001

Inscrição Estadual: 90657935-95

Contador: GLAUCO ROGÉRIO N. SALDANHA

Telefone contador: (45) 3251-1268

Representante: RAFAELA ALVES DE SOUZA

CPF: 101.852.949-79

RG: 10.643.030-6

Endereço representante: RUA CANADÁ 17 SAÍDA PARA SÃO SEBASTIÃO - CENTRO - OURO VERDE DO OESTE/PR - CEP 85933-000

Telefone representante: (45) 3251-1113

E-mail representante: depaulaempreendimentos@hotmail.com

Banco:

Agência: - - /

Conta: -

Data de abertura:

Fornecedor enquadrado como microempresa ou empresa de pequeno porte (para obter os benefícios da lei complementar nº 123/2006).

Nº Item	Descrição do Produto / Serviço	Qtde.	Unid.	Preço Máximo	Marca	Preço Unitário	Preço Total
001	BRINQUEDO FAZ DE CONTA MINI LANCHONETE, PARA A FAIXA ETÁRIA DE 3 A 10 ANOS E ABRANGE AMBOS OS SEXOS. CONTÉM: 1 LANCHONETE, 1 AVENTAL, 1 MÁQUINA DE CAFÉ E SUCO, 2 COPOS, 2 XÍCARAS, 2 COLHERES, 1 HAMBÚRGUER, 2 CACHORROS QUENTES, 2 PORÇÕES DE BATATA FRITA, 2 SORVETES, 1 TUBO CATCHUP, 1 TUBO MOSTARDA, 1 FRIGIDEIRA, 1 TOSTADEIRA, 1 ESPATULA, 1 COLHER DE SORVETE, 1 PEGADOR. BRINQUEDO E ACESSÓRIOS EM PLÁSTICO INJETADO ATÓXICO, SEM REBARBAS, QUINAS VIVAS, PEÇAS SOLTAS QUE POSSAM SER ENGOLIDAS POR CRIAÇAS DA FAIXA ETÁRIA INDICADA. PRODUTO COM SELO DE APROVAÇÃO DO INMETRO. PRODUTO MARCA REFERÊNCIA: CALESITA, MODELO 352	5,00	UN	380,00	CALESITA	380,00	1.900,00
002	ALINHAVO DE ANIMAIS COM DEZ PEÇAS EM MDF, 10 BASES PERFURADAS DE 16 x 16 cm, SERIGRAFADAS COM ILUSTRAÇÕES SORTIDAS DE ANIMAIS MAIS 10 CADARÇOS DE POLIÉSTER COLORIDOS (MEDINDO 70 cm), QUE ALINHAM AS FIGURAS DA BASE. PRODUTO COM CERTIFICAÇÃO DO INMETRO	5,00	JG	87,00	CARLU	85,00	425,00
003	ALINHAVO DE FRUTAS LEGUMES COM DEZ PEÇAS EM MDF, 10 BASES PERFURADAS DE 16 x 16 cm, SERIGRAFADAS COM ILUSTRAÇÕES SORTIDAS DE FRUTA E LEGUMES MAIS 10 CADARÇOS DE POLIÉSTER COLORIDOS (MEDINDO 70 cm), QUE ALINHAM AS FIGURAS DA BASE. PRODUTO COM CERTIFICAÇÃO DO INMETRO	5,00	JG	87,00	CARLU	85,00	425,00
004	BANDINHA RÍTMICA: CONJUNTO DE 20 INSTRUMENTOS MINI REAIS, COMO SEGUE: AFUCHÊ, AGOGÔ, BLACK, CAMPANELA, CASTANHOLA, CHOCALHO, CLAVE DE RUMBA, CONGUÊ, FLAUTA DOCE, GANZÁ, MARACA, PANDEIRO PASTORIAL, PLATINELAS, PRATO, SINO, SURDO-MOR, TAMBOR E TRIÂNGULO. PRODUTO REFERÊNCIA MARCA BRINK MOBIL. REF. 400	5,00	JG	362,00	BRINK MOBIL	360,00	1.800,00
005	BATE MARTELO COMPOSTO POR APARELHO DE CRAVAR PINOS MEDINDO 10 x 20 X 25 cm, COM FRENAGEM EM BORRACHA, ACOMPANHADO DE QUATRO PINOS E UM MARTELO DE MADEIRA, BASTANDO GIRAR O BRINQUEDO EM 180º PARA REINICIAR A ATIVIDADE	10,00	UN	36,00	NÃO COTÁVEL	0,00	0,00
006	BOLA BOBAHT, CONFECCIONADA EM PLÁSTICO INFLÁVEL, MEDINDO 850 mm DE DIÂMETRO, ACONDICIONADO EM EMBALAGEM PLÁSTICA.	10,00	UN	103,00	NÃO COTÁVEL	0,00	0,00
007	BOLA DE TÊNIS DIÂMETRO APROXIMADO DE 6,5 cm, PESO APROXIMADO DE 70 g	100,00	UN	1,64	LTZ	1,64	164,00
008	BOLA DE VOLEI DE QUADRA, 21 cm DE DIÂMETRO, PARTE EXTERNA EM NAPA, CÂMARA DE BORRACHA, CORES VARIADAS, PESO 265 g	50,00	UN	39,00	TRAINER	37,50	1.875,00
009	BOLINHAS COLORIDAS PARA PISCINA DE BOLINHAS, SACO COM 500 UNIDADES	16,00	SC	167,00	SP BRINQUEDOS	167,00	2.672,00
010	BONECAS EMBORRACHADA MENINA OU MENINO, CORES VARIADAS (BRANCA E NEGRA)	50,00	UN	24,67	COTIPLÁS	24,00	1.200,00

PROPOSTA DE FORNECIMENTO DE PRODUTOS / SERVIÇOS

CNPJ: 19.833.331/0001-30 Fornecedor : DE PAULA EMPREENDIMENTO COMERCIAL LTDA

E-mail: depaulaempreendimentos@hotmail.com

Endereço : R CANADÁ 17 - CENTRO - Ouro Verde do Oeste/PR - CEP 85933-000

Telefone: 45 32511113

Fax:

Celular: 45 99421001

Inscrição Estadual: 90657935-95

Contador: GLAUCO ROGÉRIO N. SALDANHA

Telefone contador: (45) 3251-1268

Representante: RAFAELA ALVES DE SOUZA

CPF: 101.852.949-79

RG: 10.643.030-6

Endereço representante: RUA CANADÁ 17 SAÍDA PARA SÃO SEBASTIÃO - CENTRO - OURO VERDE DO OESTE/PR - CEP 85933-000

Telefone representante: (45) 3251-1113

E-mail representante: depaulaempreendimentos@hotmail.com

Banco:

Agência: - - - /

Conta: -

Data de abertura:

Fornecedor enquadrado como microempresa ou empresa de pequeno porte (para obter os benefícios da lei complementar nº 123/2006).

Nº Item	Descrição do Produto / Serviço	Qtde.	Unid.	Preço Máximo	Marca	Preço Unitário	Preço Total
	MEDINDO APROXIMADAMENTE 20 CM CADA						
011	BRINQUEDO DE FAZ-DE-CONTA MINI MERCADO, INDICADO PARA CRIANÇAS DE 02 A 06 ANOS, INCLUSOS ACESSÓRIOS COMO BALANÇA, CESTINHA DE COMPRAS, MODELOS DE FRUTAS, MODELOS DE LEGUMES, TELEFONE E MÁQUINA REGISTRADORA, TODOS EM PLÁSTICO INJETADO. BRINQUEDO E ACESSÓRIOS EM PLÁSTICO INJETADO ATÓXICO, SEM REBARBAS, QUINAS VIVAS, PEÇAS SOLTAS QUE POSSAM SER ENGOLIDAS POR CRIAÇAS DA FAIXA ETÁRIA INDICADA. PRODUTO COM SELO DE APROVAÇÃO DO INMETRO. MEDIDAS DO PRODUTO: (C X L X A) 62X28X58 cm PRODUTO MARCA REFERÊNCIA: MARCA CALESITA, MODELO MINI MARKET 313	5,00	UN	174,67	CALESITA	173,00	865,00
012	BRINQUEDO FAZ DE CONTA TIPO MAQUINA DE LAVAR LOUÇA, EQUIPADO COM SOM QUE REPRODUZ O BARULHO DA ÁGUA, ACOMPANHADO DE 16 PEÇAS TAIS COMO PRATOS, XÍCARAS, PAINEL E TALHERES, TODOS EM PLÁSTICO. COM PRATELEIRAS MÓVEIS. MEDIDAS APROXIMADAS: 31,5 x 20 x 43 cm. PRODUTO REFERÊNCIA: MARCA XALINGO, REF. 0483.2	5,00	KIT	78,67	XALINGO	78,00	390,00
013	BRINQUEDO FAZ-DE-CONTA BANCADA DE TRABALHO E FERRAMENTAS EM PLÁSTICO TAIS QUAIS COMO MARTELO, MORSA, CHAVE DE FENDA, CHAVE INGLESA E FURADEIRA. BRINQUEDO E ACESSÓRIOS EM PLÁSTICO INJETADO ATÓXICO, SEM REBARBAS, QUINAS VIVAS, PEÇAS SOLTAS QUE POSSAM SER ENGOLIDAS POR CRIAÇAS DA FAIXA ETÁRIA INDICADA. PRODUTO COM SELO DE APROVAÇÃO DO INMETRO. MEDIDAS APROXIMADAS DO PRODUTO: (C X L X A) 50 x 40 x 50,5 cm PRODUTO REFERÊNCIA: MARCA CALESITA, MODELO 450	5,00	KIT	211,00	CALESITA	209,75	1.048,75
014	BRINQUEDO FAZ-DE-CONTA TIPO TELEFONE PARA ESTÍMULO DE ÁREAS DE COGNIÇÃO TAIS COMO LÓGICO-MATEMÁTICA, CAUSA E EFEITO, COORDENAÇÃO OLHOS E MÃOS E EXPLORAÇÃO E EXPERIMENTAÇÃO. PRODUTO REFERÊNCIA: MARCA CALESITA, MODELO RIVAPHONE (REF. 610)	50,00	UN	53,00	CALESITA	51,75	2.587,50
015	CAMA ELÁSTICA COMPLETA DE 3,05 METROS DE DIÂMETRO MONTAGEM SEM PARAFUSOS. ESTRUTURA EM AÇO GALVANIZADO, O QUE NÃO EVITA PROBLEMAS DE FERRUGEM OU CORROSÃO, SE MONTADA AO TEMPO, DEVENDO O USUÁRIO TOMAR OS DEVIDOS CUIDADOS. LONA DE SALTO COM PROTEÇÃO UV E SEM EMENDA. REDE DE PROTEÇÃO LATERAL E PROTEÇÃO DAS MOLAS MULTICOLORIDA. ACOMPANHA ESCADA. BRINQUEDO SUGERIDO PARA CRIANÇAS ACIMA DE 3 ANOS ACOMPANHADOS POR ADULTO. TAMANHO DA LONA DE SALTO: 2,53m SUPORTA ATÉ 110 kg, DIMENSÃO: 3,05 m (DIÂMETRO); TAMANHO DA REDE: 9,70m x 1,20m; DISTÂNCIA DO CHÃO ATÉ A LONA: 66cm (ALTURA); ALTURA TOTAL DA Cama ELÁSTICA MONTADA:	2,00	UN	2.273,33	NÃO COTÁVEL	0,00	0,00

PROPOSTA DE FORNECIMENTO DE PRODUTOS / SERVIÇOS

CNPJ: 19.833.331/0001-30 **Fornecedor:** DE PAULA EMPREENDIMENTO COMERCIAL LTDA

E-mail: depaulaempreendimentos@hotmail.com

Endereço: R CANADÁ 17 - CENTRO - Ouro Verde do Oeste/PR - CEP 85933-000

Telefone: 45 32511113

Fax:

Celular: 45 99421001

Inscrição Estadual: 90657935-95

Contador: GLAUCO ROGÉRIO N. SALDANHA

Telefone contador: (45) 3251-1268

Representante: RAFAELA ALVES DE SOUZA

CPF: 101.852.949-79

RG: 10.643.030-6

Endereço representante: RUA CANADÁ 17 SAÍDA PARA SÃO SEBASTIÃO - CENTRO - OURO VERDE DO OESTE/PR - CEP 85933-000

Telefone representante: (45) 3251-1113

E-mail representante: depaulaempreendimentos@hotmail.com

Banco:

Agência: - - - /

Conta: -

Data de abertura:

Fornecedor enquadrado como microempresa ou empresa de pequeno porte (para obter os benefícios da lei complementar nº 123/2006).

Nº Item	Descrição do Produto / Serviço	Qtde.	Unid.	Preço Máximo	Marca	Preço Unitário	Preço Total
	1,96m; ESPESSURA DO CANO: 1,6mm; DIÂMETRO DO CANO: 3,8cm; ESTRUTURA DE AÇO GALVANIZADO (INT. E EXT.); SISTEMA DE IMPULSÃO POR 64 MOLAS DE 17cm; LONA DE SALTO C/ PROTEÇÃO UV E REFERÊNCIA DE CENTRO; PROTEÇÃO SOBRE MOLAS COLORIDAS EM ESPUMA COM REVESTIMENTO EM PVC (NÃO ABSORVE ÁGUA); ESCADA COM 3 DEGRAUS; 4 PÉS/ 8 PIRULITOS; REDE DE PROTEÇÃO EM POLIPROPILENO MULTICOLORIDO MALHA 10; SISTEMA DE MONTAGEM POR ENCAIXE; MANUAL DE INSTRUÇÃO EM PORTUGUÊS.						
016	CERCADO PLAYGROUND DESMONTÁVEL, COM REGULAGEM, TRAVAS DE SEGURANÇA QUATRO BORDAS E NO FUNDO DO CERCADO; SISTEMA DE REGULAGEM DA ALTURA DO COLCHÃO; COLCHÃO REMOVÍVEL E DOBRÁVEL, MOSQUETEIRO; ESTRUTURA EM TUBO DE AÇO CARBONO DIÂMETRO MÍNIMO APROXIMADO A 1/2" PINTADO COM TINTA EPÓXI A PÓ. CAPACIDADE PARA CRIANÇAS DE ATÉ 17 kg. INCLUSA BOLSA PARA GUARDAR E TRANSPORTAR DIMENSÕES MÍNIMAS ABERTO (A x L x P): 80 x 100 x 80 cm ; MARCA REFERÊNCIA: BURIGOTTO	2,00	UN	386,67	BURIGOTTO	386,00	772,00
017	CHOCALHO GIRASSOL MEDIDAS 15x4x15, PRODUTO REFERÊNCIA MARACA ELKA: REFERÊNCIA 00459	50,00	UN	8,07	ELKA	8,00	400,00
018	CONJUNTO BRINQUEDOS VARIADOS TIPO BICHINHO DE BORRACHA (BRINQUEDO PARA BANHO/NATAÇÃO), MEDINDO 12 cm COM 12 BICHINHOS DIFERENTES; PRODUTO REFERÊNCIA MARCA SIDERAL, REF. 040300	25,00	CONJ	75,67	SIDERAL	75,00	1.875,00
019	CONJUNTO DE BRINQUEDOS COM 4 CARRINHOS: BRINQUEDO EM PLÁSTICO TIPO CARRINHO PODENDO SER MODELO MINI JIPE, MINI TRATOR, MINI FÔRMULA OU MINI CARREGADEIRA. PARA CRIANÇAS EM IDADES DE 2 A 4 ANOS. BRINQUEDO EM PLÁSTICO IATÓXICO, SEM REBARBAS, QUINAS VIVAS, PEÇAS SOLTAS QUE POSSAM SER ENGOLIDAS POR CRIAÇAS DA FAIXA ETÁRIA INDICADA. PRODUTO COM SELO DE APROVAÇÃO DO INMETRO.	250,00	KIT	65,67	NÃO COTÁVEL	0,00	0,00
020	GANGORRA INDIVIDUAL FABRICADA EM POLÍMERO PLÁSTICO RÍGIDO, PARA CRIANÇAS DE 1 A 6 ANOS, DIMENSÕES MÍNIMAS C x L x A (cm): COMPRIMENTO: 0,81 m x LARGURA: 0,28 m x ALTURA: 0,48 m, PESO MÍNIMO DE 2,5 kg. PRODUTO REFERÊNCIA MARCA XALINGO REF. 0937.6	10,00	UN	227,00	XALINGO	225,75	2.257,50
021	GANGORRA MÓVEL PARA DUAS CRIANÇAS, FABRICADA EM POLÍMERO PLÁSTICO RÍGIDO INJETADO DE, PARA CRIANÇAS DE 1 A 6 ANOS DIMENSÕES MÍNIMAS APROXIMADAS 106 x 39,5 x 49 cm PRODUTO REFERÊNCIA MARCA XALINGO REF. 0930.8	20,00	UN	261,67	XALINGO	261,00	5.220,00
022	JOGO ESPUMADO, COM PEÇAS ENCAIXÁVEIS, FABRICADO EM ESPUMA DE ALTA PERFORMANCE REVESTIDO EM BAGUM	5,00	JG	460,67	NÃO COTÁVEL	0,00	0,00

Município de Capanema
Pregão Presencial 20/2014

Página

PROPOSTA DE FORNECIMENTO DE PRODUTOS / SERVIÇOS

CNPJ: 19.833.331/0001-30 Fornecedor : DE PAULA EMPREENHIMENTO COMERCIAL LTDA

E-mail: depaulaempreendimentos@hotmail.com

Endereço : R CANADÁ 17 - CENTRO - Ouro Verde do Oeste/PR - CEP 85933-000

Telefone: 45 32511113

Fax:

Celular: 45 99421001

Inscrição Estadual: 90657935-95

Contador: GLAUCO ROGÉRIO N. SALDANHA

Telefone contador: (45) 3251-1268

Representante: RAFAELA ALVES DE SOUZA

CPF: 101.852.949-79

RG: 10.643.030-6

Endereço representante: RUA CANADÁ 17 SAÍDA PARA SÃO SEBASTIÃO - CENTRO - OURO VERDE DO OESTE/PR - CEP 85933-000

Telefone representante: (45) 3251-1113

E-mail representante: depaulaempreendimentos@hotmail.com

Banco:

Agência: - - - /

Conta: -

Data de abertura:

Fornecedor enquadrado como microempresa ou empresa de pequeno porte (para obter os benefícios da lei complementar nº 123/2006).

Lote : 001 Lote 001

Nº Item	Descrição do Produto / Serviço	Qtde.	Unid.	Preço Máximo	Marca	Preço Unitário	Preço To
	IMPERMEÁVEL COLORIDO E RESISTENTE, COM DIMENSÕES MÍNIMAS DE 150 x 60 x 20 cm CONTENDO NO MÍNIMO 12 PEÇAS.						
023	KIT BLOCOS DE MONTAR (SEMELHANTE A LEGO) COM 250 PEÇAS DE DIFERENTES FORMATOS E ENCAIXES COMPOSTAS DE PVC. PARA CRIANÇAS A PARTIR DE 2 ANOS. PEÇAS ACONDICIONADAS EM SACOLA OU BALDE.	5,00	KIT	269,33	TAND	266,00	1.330,
024	KIT BLOCOS DE MONTAR (SEMELHANTE A LEGO) COM NO MÍNIMO 120 TAMANHO GRANDE. PRODUTO REFERÊNCIA MARCA KISTAR REF. 1181	5,00	KIT	137,00	KISTAR	137,00	685,
025	KIT BLOCOS PARA CONSTRUÇÃO COM 100 PEÇAS COLORIDAS EM MADEIRA MACIÇA, COM ILUSTRAÇÕES. ACONDICIONADAS EM POTE OU SACOLA TRANSPARENTES	5,00	KIT	78,67	NÃO COTÁVEL	0,00	0,
026	KIT CONSTRUTOR MÍNIMO 24 PEÇAS EM ESPUMA REVESTIDA POR BAGUM, ACONDICIONADOS EM SACOLA PLÁSTICA MEDIDAS 27x31x37	5,00	UN	147,00	NÃO COTÁVEL	0,00	0,
027	KIT COZINHA COMPLETO COM 13 ACESSÓRIOS, COLORIDOS, COMPOSTO POR: UMA PAINELA, UM ESCORREDOR, UMA LEITEIRA, DOIS PRATOS, 2 COPOS, DUAS FACAS, DUAS COLHERES	5,00	KIT	32,33	CALESITA	30,00	150,
028	KIT DE BRINQUEDOS RÉPLICA DE FRUTAS E VERDURAS, COM 12 PEÇAS, CONFECIONADO EM PLÁSTICO INJETADO ATÓXICO, SEM REBARBAS, FALHAS OU PEÇAS SOLTAS QUE POSSAM SER ENGOLIDAS POR CRIANÇAS DE 0 A 4 ANOS	5,00	KIT	37,00	CALESITA	35,50	177,
029	KIT DE PEÇAS ESPUMADAS FABRICADAS EM ESPUMA DE ALTA PERFORMANCE REVESTIDAS EM BAGUM IMPERMEÁVEL COLORIDO, FIXADAS COM VELCRO NAS MEDIDAS APROXIMADAS DE 140 x 160 x 50 cm, CONTENDO 4 PEÇAS. MARCA REFERÊNCIA MASTERBRINK	5,00	KIT	402,00	NÃO COTÁVEL	0,00	0,
030	MÓBILE COLORIDO PARA ESTÍMULO DO BEBÊ, COMPOSTO POR DUAS BASES, UM ARCO, NOVE ANÉIS, TRÊS PINGENTES, ESPELHO GIRATÓRIO, CHOCALHOS PARA ESTÍMULO DOS RÍMEIROS MOVIMENTOS DA CRIANÇA. PRODUTO REFERÊNCIA: MARCA CALESITA, MODELO BABY GYM (REF. 901)	10,00	UN	134,00	CALESITA	130,00	1.300,
031	MOTOCICLO FABRICADA EM POLÍMERO PLÁSTICO INJETADO DE DUPLA CAMADA, TRÊS RODAS DIMENSÕES APROXIMADAS DO PRODUTO: 51 x 55 x 67 cm (A x L x P) PESO LÍQUIDO MÍNIMO APROXIMADO DO PRODUTO: 3,4kg. PRODUTO REFERÊNCIA MOTOCICLO JET BAN; MARCA REFERÊNCIA BANDEIRANTE	60,00	UN	103,00	BANDEIRANTES	100,00	6.000,
032	PISCINA DE BOLINHAS 2 x 2 x 2 METROS C/ 2000 BOLINHAS	4,00	SC	2.116,67	NÃO COTÁVEL	0,00	0,
033	PLAYGROUD COMPOSTO POR BALANÇO COM ESTRUTURA EM PLÁSTICO E CADEIRA PARA 1 CRIANÇA; CADEIRA COM BARRA DE SEGURANÇA. COM ENCAIXE PARA AS	5,00	CONJ	2.944,00	NÃO COTÁVEL	0,00	0,

PROPOSTA DE FORNECIMENTO DE PRODUTOS / SERVIÇOS

CNPJ: 19.833.331/0001-30 Fornecedor : DE PAULA EMPREENDIMENTO COMERCIAL LTDA

E-mail: depaulaempreendimentos@hotmail.com

Endereço : R CANADÁ 17 - CENTRO - Ouro Verde do Oeste/PR - CEP 85933-000

Telefone: 45 32511113

Fax:

Celular: 45 99421001

Inscrição Estadual: 90657935-95

Contador: GLAUCO ROGÉRIO N. SALDANHA

Telefone contador: (45) 3251-1268

Representante: RAFAELA ALVES DE SOUZA

CPF: 101.852.949-79

RG: 10.643.030-6

Endereço representante: RUA CANADÁ 17 SAÍDA PARA SÃO SEBASTIÃO - CENTRO - OURO VERDE DO OESTE/PR - CEP 85933-000

Telefone representante: (45) 3251-1113

E-mail representante: depaulaempreendimentos@hotmail.com

Banco:

Agência: - - - /

Conta: -

Data de abertura:

Fornecedor enquadrado como microempresa ou empresa de pequeno porte (para obter os benefícios da lei complementar nº 123/2006).

Lote : 001 Lote 001

Nº Item	Descrição do Produto / Serviço	Qtde.	Unid.	Preço Máximo	Marca	Preço Unitário	Preço To
	MÃOS; BARRA DE SEGURANÇA QUE SE LEVANTA PARA FACILITAR O ACESSO DA CRIANÇA À CADEIRA; CINTO DE SEGURANÇA VERTICAL, QUE EVITA QUE A CRIANÇA ESCORREGUE POR BAIXO DA BARRA DE SEGURANÇA; ASSENTO COM APOIO PARA AS COSTAS; 2 ESCORREGADORES COMPOSTOS POR 3 ITENS CADA UM : 1 RAMPA, 1 ESCADA, 1 TIRANTE CENTRAL ; 1 ESCADAS COM 4 DEGRAUS, SENDO QUE O ÚLTIMO DEGRAU (MAIS ALTO) FICA LIVRE PARA APOIO DOS PÉS E NIVELADO COM O INÍCIO DA RAMPA; CORRIMÃO INCORPORADO À PRÓPRIA ESCADA, SEM SALIÊNCIAS; TOPO DA ESCADA COM 2 LATERAIS ALTAS O SUFICIENTE PARA DAR SEGURANÇA A CRIANÇAS MENORES; A CONEXÃO DOS ESCORREGADORES À ESTRUTURA DO BALANÇO É FEITA POR 2 CONECTORES PLÁSTICOS LOCALIZADOS NA BASE E NO MEIO DAS ESTRUTURAS; LOCAIS PRÓPRIOS PARA FIXAÇÃO NO CHÃO; TOTALMENTE DESMONTÁVEL. PRODUTO REFERÊNCIA MARCA FRESO; REF. 24150						
034	TOCA DUPLA EM TECIDO POLIÉSTER SENDO UMA TRIANGULAR E OUTRA QUADRADA, COLORIDAS COM ARMAÇÃO EM AÇO. TOCAS SÃO POR UM TÚNEL. ACOMPANHA 150 BOLINHAS COLORIDAS NAS CORES AMARELO, AZUL, VERDE E VERMELHO. ACOMPANHA COM : 1 SACOLA; 1 TOCA TRIÂNGULO; 1 TOCA QUADRADA; 1 TÚNEL; 150 BOLINHAS; 1 INSTRUÇÃO DE MONTAGEM; BRASKIT	5,00	UN	286,33	BRASKIT	285,00	1.425,
035	TÚNEL CENTOPEIA CONFECCIONADO EM TECIDO POLIÉSTER COLORIDO E LAVÁVEL, REVESTIDO A COM MOLA ESPIRAL, MEDINDO 4000 x 500 mm, ACONDICIONADO EM SACOLA DE TECIDO DE POLIÉSTER COM E ALÇA	5,00	UN	229,00	NÃO COTÁVEL	0,00	0,
036	ALINHAVO DE NUMERAIS COM DEZ PEÇAS EM MDF MEDINDO 10 x 15 cm, SERIGRAFADA COM NUMERAIS DE 0 A 9, MAIS DEZ CADARÇOS COLORIDOS DE POLIÉSTER (MEDINDO 70 cm), QUE ALINHAM OS NUMERAIS. PRODUTO COM CERTIFICAÇÃO DO INMETRO	5,00	JG	87,00	CARLU	85,00	425,

PREÇO TOTAL DO LOTE : 37.369,

TOTAL DA PROPOSTA : 37.369,

Validade da proposta: 30 dias

DE PAULA EMPREENDIMENTO COMERCIAL LTDA-ME
 RUA CANADÁ, 17 CENTRO
 CEP 85933-000 - OURO VERDE DO OESTE PR
 CNPJ: 19.833.331/0001-30

000173

1100173

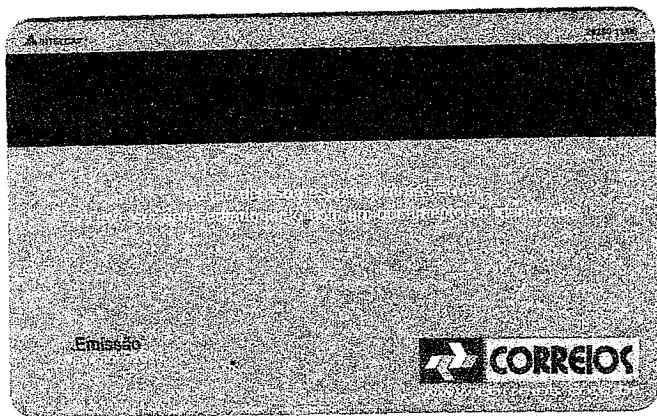
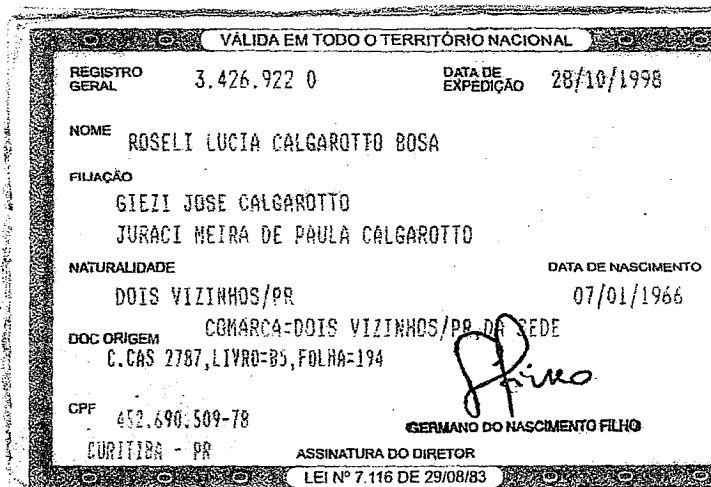

Prefeitura Municipal de Capanema
 Certifico que este documento é cópia fiel
 do original.
 Capanema, 23/09/14



TABELIONAT
 DE
 NOTAS
 EW86130

DOY 631
 FUNARPEN - FONE (41) 331-3550

Certifico e dou fé que a presente fotocópia é reprodução fiel do seu original conjuntamente apresentado neste Cartório. Em testemunho da verdade.

Dols Vizinhos 12 NOV, 2013 Paraná

<input type="checkbox"/> TEREZINHA COLETTI DE GODOY	- Tabelão
<input type="checkbox"/> FABIO DE GODOY	- Tabelão Substituto
<input type="checkbox"/> VENILTON ANTONIO COLETTI	- Aux. Juramentado
<input type="checkbox"/> NOEL R. T. SAVASSO	- Aux. Juramentado
<input type="checkbox"/> MARCIA ELISA SGARBI	- Escrivente Juramentado
<input type="checkbox"/> ANA LARA V. C. NICOLDI	- Escrivente Autorizado
<input type="checkbox"/> FRANCIELE T. TEDESCO	- Escrivente Autorizado

22

ELETROMÁQUINAS ASTEC LTDA
CONTRATO SOCIAL

1111174

NELSI LUIZ BOSA, brasileiro, casado, comerciante, residente e domiciliado à Rua Osvaldo Aranha, 176, Centro, CEP 85.660-000, Dois Vizinhos, Paraná, portador do CPF nº 368.589.869-87 e Cédula de Identidade nº 2.140.698-8, expedida pela Secretaria de Segurança Pública do Estado do Paraná e ROSELI LUCIA CALGAROTTO BOSA, brasileira, casada, comerciante, residente e domiciliada à Rua Osvaldo Aranha, 176, Centro, CEP 85.660-000, Dois Vizinhos, Paraná, portadora do CPF nº 452.690.509-78 e Cédula de Identidade nº 3.426.922-0, expedida pela Secretaria de Segurança Pública do Estado do Paraná, resolvem constituir uma sociedade por quotas de responsabilidade limitada regidas pelas cláusulas seguintes:

CLÁUSULA PRIMEIRA: A Sociedade girará sob a denominação social de "ELETROMÁQUINAS ASTEC LTDA", e terá sua sede e foro à Rua 28 de Novembro, 121, Sala 3, Centro, CEP 85.660-000, Dois Vizinhos, Paraná.

CLÁUSULA SEGUNDA: A Sociedade terá como objeto social o ramo de "Comércio Varejista de Máquinas e Aparelhos de uso doméstico, Material Elétrico e Eletrônico, Reparação e Manutenção de Máquinas e Aparelhos".

CLÁUSULA TERCEIRA: O prazo de duração da sociedade é por tempo indeterminado, iniciando suas atividades em 01 de março de 1.999, observando-se quando de sua dissolução os preceitos da lei específica.

CLÁUSULA QUARTA: O capital social da sociedade será de R\$ 20.000,00 (vinte mil reais), divididos em 20.000 (vinte mil) quotas, no valor nominal de R\$ 1,00 (um real) cada, subscritas e integralizadas, pelos sócios, como segue:

1) NELSI LUIZ BOSA, subscreve a quantia de 10.000 (dez mil) quotas, no valor de R\$ 10.000,00 (dez mil reais), os quais serão integralizados à vista neste ato em moeda corrente do país.

2) ROSELI LUCIA CALGAROTTO BOSA, subscreve a quantia de 10.000 (dez mil) quotas, no valor de R\$ 10.000,00 (dez mil reais), os quais serão integralizados à vista neste ato em moeda corrente do país.

PARÁGRAFO ÚNICO: O capital social acima, inteiramente integralizado, fica assim distribuído entre os sócios quotistas:

SÓCIOS	QUOTAS	VALOR R\$
NELSI LUIZ BOSA	10.000	10.000,00
ROSELI LUCIA CALGAROTTO BOSA	10.000	10.000,00
TOTAL.....	20.000	20.000,00

CLÁUSULA QUINTA: A responsabilidade dos sócios será na forma da Lei, limitada ao valor de capital social, nos termos do Artigo 2º, do decreto 3.708, de 10 de janeiro de 1.919.

CLÁUSULA SEXTA: A gerência da sociedade e o uso do nome comercial será exercida pela sócia ROSELI LUCIA CALGAROTTO BOSA, na forma deste instrumento, vedado o uso do nome comercial em assuntos alheios aos interesses da sociedade, dispensada de caução.

R

Prefeitura Municipal de Capanema
Certifico que este documento é cópia fiel
do original.
Capanema, 23 10 1994

1100175

ELETROMÁQUINAS ASTEC LTDA
CONTRATO SOCIAL FL - 02

CLÁUSULA SÉTIMA: Os sócios poderão, de comum acordo e a qualquer tempo, fazer uma retirada mensal pelo exercício de gerência, a título de "pró-labore", respeitadas as limitações legais vigentes.

CLÁUSULA OITAVA: O exercício social encerrar-se-á no dia 31 de dezembro de cada ano, procedendo-se a verificação dos lucros e prejuízos levantados pelo balanço geral. Obedecidas as prescrições técnicas e legais, os lucros serão distribuídos aos sócios na proporção de suas quotas, podendo a opção desta ficar em reserva na sociedade e os prejuízos que porventura se verificarem serão mantidos em conta especial, para serem amortizados nos exercícios futuros, e não sendo, serão suportados pelos sócios proporcionalmente as quotas de capital social.

CLÁUSULA NONA: As deliberações sociais de qualquer natureza, inclusive para a exclusão de sócio, serão tomadas pelos sócios quotistas que detenham a maioria do capital social.

CLÁUSULA DÉCIMA: A sociedade poderá a qualquer tempo, abrir filiais e outros estabelecimentos, no país ou fora dele, por ato de sua gerência ou por deliberação dos sócios.

CLÁUSULA DÉCIMA PRIMEIRA: Os sócios declaram, sob as penas da Lei, que não estão incurso em quaisquer das crimes previstos em Lei ou nas restrições legais que possam impedir-lhes de exercer atividades mercantis.



CLÁUSULA DÉCIMA SEGUNDA: Em caso de falecimento de um dos sócios, a sociedade não se dissolverá. Os herdeiros do sócio falecido, de comum acordo, exercerão o direito de quotas, entretanto, não havendo interesse em participar da sociedade, os sócios remanescentes pagarão aos herdeiros o resultado dos haveres do sócio falecido, regularmente apurados em balanço especial, no prazo de até 6 meses, contados da data da apuração.

CLÁUSULA DÉCIMA TERCEIRA: Os casos omissos neste instrumento serão regulamentados pela Lei específica das Sociedades Por Quotas de Responsabilidade Limitada e no que esta for omissa pelas leis congêneres.

CLÁUSULA DÉCIMA QUARTA: As quotas da sociedade são individuais e indivisíveis, não podendo ser cedidas ou transferidas, no todo ou em parte a pessoas estranhas à sociedade, sem o consentimento expresso dos sócios, que, em igualdade de condições terão direito de preferência na sua aquisição. O sócio que desejar retirar-se da sociedade deverá notificar sua rescisão, por escrito, com antecedência mínima de sessenta dias, promovendo-se uma alteração contratual.

CLÁUSULA DÉCIMA QUINTA: DECLARAM, que a presente empresa se enquadra no disposto do art. 2º, inciso I da Lei nº 9.254 de 28/03/95 e que o volume da sua receita bruta não excederá o limite fixado no art. 2º, inciso I da Lei nº 9.317/96 não se enquadrando igualmente em nenhuma das exclusões de que trata o art. 9º da mencionada Lei nº 9.317.

CLÁUSULA DÉCIMA SEXTA: Os contratantes elegem o Fórum de Comércio de Dois Vizinhos, Estado do Paraná, para solução de qualquer questão oriunda do presente instrumento do contrato social.

Prefeitura Municipal de Capanema
Certifico que este documento é cópia fiel
do original.
Capanema, 23/05/14





[Handwritten mark]

REPUBLICANA ESTADUAL
CONTRATO SOCIAL

[Handwritten signature]

R

do original. 23
Capanema,

Prefeitura Municipal de Capanema
Certifico que este documento é cópia fiel

Dois Vizinhos, Pt, 17 de Fevereiro de 1999

TESTEMUNHAS:

[Handwritten signature]
Renato Paulo Esquivini

RG: 1.351.010-51PR

[Handwritten signature]
NELSI LUIZ BOSA

[Handwritten signature]
Elio Michoniza

RG: 5.231.070-4PR

[Handwritten signature]
ROSELI LUCIA CAISAPOTTO BOSA

[Handwritten mark]

ESCRITÓRIO REGIONAL DE FRANCOSSO BELTRÃO
CERTIFICADO DE REGISTRO EM 24/02/1999
SOS. Nº 0405902 1

Protocolo: 99/038313-0
TURI RAWE
SECRETARIO GERAL

ESCRITÓRIO REGIONAL DE FRANCOSSO BELTRÃO
CERTIFICADO DE REGISTRO EM 24/02/1999
SOS. Nº 0 283118

Protocolo: 99/038314-8
TURI RAWE
SECRETARIO GERAL

92111111

1111177

ELETROMÁQUINAS ASTEC LTDA - ME
CNPJ N°. 02.995.568/0001-15
QUARTA ALTERAÇÃO DO CONTRATO SOCIAL

M. Municipal de Dois Vizinhos
ESTADO DO PARANÁ

Verificação de documentos e procedimentos administrativos. CANCELAMENTO DE A PRESENTE FOTOCOPIA É REPRODUÇÃO ILÍCITA DO ORIGINAL
DOIS VIZINHOS

air Maier - Portaria Nº 026/2013

NELSI LUIZ BOSA, brasileiro, empresário, casado sob o regime de comunhão universal de bens, residente e domiciliado na Rua Osvaldo Aranha, 176, Centro, na cidade de Dois Vizinhos/PR. portador da carteira de identidade RG n°. 2.140.698-8, expedida pela secretaria de segurança pública do Estado do Paraná e do CPF n°. 368.589.869-87; e

ROSELI LUCIA CALGAROTTO BOSA, brasileira, empresária, casada sob o regime de comunhão universal de bens, residente e domiciliada na Rua Osvaldo Aranha, 176, Centro, na cidade de Dois Vizinhos/PR, portadora da carteira de identidade RG n°. 3.426.922-0, expedida pela secretaria de segurança pública do Estado do Paraná e do CPF n°. 452.690.509-78; Únicos sócios da empresa que gira sob o nome comercial de "ELETROMÁQUINAS ASTEC LTDA - ME" com sede e foro na Rua Castro Alves, n.º 121, sala 01-A, Centro, na cidade de Dois Vizinhos, Estado do Paraná, CEP 85660-000, inscrita no CNPJ sob o n.º. 02.995.568/0001-15, com o Contrato Social arquivado sob o n.º. 412.04059821, por despacho em sessão do dia 24/02/1999, e terceira alteração contratual arquivada sob o n.º. 20141300558, em sessão do dia 26/02/2014, onde entre as partes resolvem alterar o presente Contrato Social a qual passa a ter a seguinte redação:

CLAUSULA PRIMEIRA - A sociedade resolve alterar seu objeto social que passa a ter as seguintes atividades:

- Comércio varejista especializado de eletrodomésticos e equipamentos de áudio e vídeo (47.53-9/00)
- Comércio varejista de artigos de papelaria (47.51-0/03)
- Comércio varejista de doces, balas, bombons e semelhantes (47.21-1/04).
- Comércio varejista de mercadorias em geral, com predominância de produtos alimentícios, minimercados, mercearias e armazéns (47.12-1/00).
- Comércio varejista de cosméticos, produtos de perfumaria e de higiene pessoal (47.72-5/00).
- Comércio atacadista de produtos odontológicos (46.45-1/03)
- Comércio atacadista de instrumentos e materiais para uso médico, cirúrgico, hospitalar e de laboratórios (46.45-1/01)
- Comércio atacadista de produtos de higiene, limpeza e conservação domiciliar, com atividade de fracionamento e acondicionamento associada (46.49-4/09)

Prefeitura Municipal de Capanema
Certifico que este documento é cópia fiel
do original.
Capanema, 23/05/14

000178

ELETROMAQUINAS ASTEC LTDA - ME
CNPJ Nº. 02.995.568/0001-15
QUARTA ALTERAÇÃO DO CONTRATO SOCIAL

Comércio a varejo de peças e acessórios usados para veículos automotores (45.30-7/04)
Comércio a varejo de pneumáticos e câmaras-de-ar (45.30-7/05)
Comércio varejista de móveis (47.54-7/01)
Comércio varejista de artigos de iluminação (47.54-7/03)
Comercio varejista de artigos de cama, mesa e banho (47.55-5/03)
Comércio varejista de livros (47.61-0/010)
Comércio varejista de artigos do vestuário e acessórios (47.81-4/00)
Comércio varejista de tintas e materiais para pintura (47.41-5/00)
Comércio varejista de ferragens e ferramentas (47.44-0/01)
Comércio varejista especializado de equipamentos de telefonia e comunicação (47.52-1/00)
Comercio varejista de artigos de armarinho (47.55-5/02)
Comércio varejista de brinquedos e artigos recreativos (47.63-6/01)
Comércio varejista especializado de peças e acessórios para aparelhos eletroeletrônicos para uso doméstico, exceto informática e comunicação (47.57-1/00)
Comercio Varejista de artigos fotográficos para filmagem (4789-0/08)
Comércio varejista de materiais de construção em geral (47.44-0/99)
Confecção de roupas profissionais, exceto sob medida (14.13-4-01)
Ensino de dança (85.92-9/01)
Atividades de limpeza não especificadas anteriormente (8129-0/00)
Atividades de monitoramento de sistemas de segurança (8020-0/00)
Treinamento em desenvolvimento profissional e gerencial (8599-6/04)
Reparação e manutenção de computadores e de equipamentos periféricos (9511-8/00)
Atividades paisagísticas (8130-3/00)
Instalação de máquinas e equipamentos industriais (33.21-0/00)
Manutenção e reparação de máquinas-ferramenta (33.14-7/13)]
Atividades de sonorização e de iluminação (90.01-9/06)
Instalação e manutenção elétrica (43.21-5/00)
Preparação de canteiro e limpeza de terreno (43.11-8/02)
Instalações hidráulicas, sanitárias e de gás (43.22-3/01)
Reparação e manutenção de equipamentos eletroeletrônicos de uso pessoal e doméstico (9521-5/00).
Comércio varejista especializado de equipamentos e suprimentos de informática (4751-2/01).
Comércio atacadista de máquinas, aparelhos e equipamentos para uso agropecuário; partes e peças (4661-3/00).

CLAUSULA SEGUNDA - Tendo em vista as alterações acima e a fim de adequar o Contrato Social da sociedade à disciplina jurídica do novo Código Civil Brasileiro, os sócios RESOLVEM, por este instrumento consolidar o Contrato Social que passa a ter a seguinte redação:

ESTADO DO PARANÁ
Autenticação de documentos destinados
aos Procedimentos Legais, CERTIFICADO
QUE A PRESENTE FOTOCOPIA É REPRODUÇÃO
FIEL DO SEU ORIGINAL.
DOIS VIZINHOS.

Jair Meier - Portaria Nº 026/2013

Prefeitura Municipal de Capanema
Certifico que este documento é cópia fiel
do original.
Capanema, 23/05/14

1111179

ELETROMAQUINAS ASTEC LTDA - ME
CNPJ N°. 02.995.568/0001-15
QUARTA ALTERAÇÃO DO CONTRATO SOCIAL

ELETROMAQUINAS ASTEC LTDA - ME

CNPJ N°. 02.995.568/0001-15

CONSOLIDAÇÃO DO CONTRATO SOCIAL

NELSI LUIZ BOSA, brasileiro, empresário, casado sob o regime de comunhão universal de bens, residente e domiciliado na rua Osvaldo Aranha, 176, Centro, na cidade de Dois Vizinhos/PR, portador da carteira de identidade RG n°. 2.140.698-8, expedida pela secretaria de segurança pública do Estado do Paraná e do CPF n°. 368.589.869-87; e

ROSELI LUCIA CALGAROTTO BOSA, brasileira, empresária, casada sob o regime de comunhão universal de bens, residente e domiciliada na Rua Osvaldo Aranha, 176, Centro, na cidade de Dois Vizinhos/PR, portadora da carteira de identidade RG n°. 3.426.922-0, expedida pela secretaria de segurança pública do Estado do Paraná e do CPF n°. 452.690.509-78; Únicos sócios da empresa que gira sob o nome comercial de "ELETROMÁQUINAS ASTEC LTDA - ME" com sede e foro na Rua Castro Alves, n°.121, sala 01-A, Centro, na cidade de Dois Vizinhos, Estado do Paraná, CEP 85660-000, inscrita no CNPJ sob o n°. 02.995.568/0001-15, com o Contrato Social arquivado sob o n°.412.04059821, por despacho em sessão do dia 24/02/1999, e terceira alteração contratual arquivada sob o n°.20141300558, em sessão do dia 26/02/2014, onde entre as partes resolvem consolidar o presente Contrato Social a qual passa a ter a seguinte redação:

CLÁUSULA PRIMEIRA - NOME SOCIAL SEDE E FORO

A sociedade gira sob o nome empresarial de: "ELETROMAQUINAS ASTEC LTDA - ME" com sede e foro na Rua Castro Alves, n°. 121, sala 01-A, Centro, na cidade de Dois Vizinhos, Estado do Paraná, CEP 85660-000.

Parágrafo Único - A sociedade poderá, por deliberação tomada em reunião da Diretoria, abrir, transferir e/ou encerrar filiais, sucursais, agências, depósitos e outras dependências, em qualquer parte do território nacional ou no exterior, fixando para os fins legais, o capital de cada uma delas, a ser destacado no capital social.

CLÁUSULA SEGUNDA - OBJETIVO SOCIAL

A sociedade possui as seguintes atividades:

Prefeitura Municipal de Capanema
Certifico que este documento é cópia fiel
do original.
Capanema, 23/05/14

Prefeitura Municipal de Dois Vizinhos
ESTADO DO PARANÁ

Identificação de documentos destinados
aos Procedimentos Eleitorais. CERTIFICO
QUE A PRESENTE FOTOCÓPIA É REPRODUÇÃO
FIEL DOS SEUS ORIGINAL.

Jair Maier - Portaria N° 025/2013

ELETROMÁQUINAS ASTEC LTDA - ME
 CNPJ Nº. 02.995.568/0001-15
 QUARTA ALTERAÇÃO DO CONTRATO SOCIAL

Comércio varejista especializado de eletrodomésticos e equipamentos de áudio e vídeo (47.53-9/00)
 Comércio varejista de artigos de papelaria (47.61-0/03)
 Comércio varejista de doces, balas, bombons e semelhantes (47.21-1/04).
 Comércio varejista de mercadorias em geral, com predominância de produtos alimentícios, minimercados, mercearias e armazéns (47.12-1/00).
 Comércio varejista de cosméticos, produtos de perfumaria e de higiene pessoal (47.72-5/00).
 Comércio atacadista de produtos odontológicos (46.45-1/03)
 Comércio atacadista de instrumentos e materiais para uso médico, cirúrgico, hospitalar e de laboratórios (46.45-1/01)
 Comércio atacadista de produtos de higiene, limpeza e conservação domiciliar, com atividade de fracionamento e acondicionamento associada (46.49-4/09)
 Comércio a varejo de peças e acessórios usados para veículos automotores (45.30-7/04)
 Comércio a varejo de pneumáticos e câmaras-de-ar (45.30-7/05)
 Comércio varejista de móveis (47.54-7/01)
 Comércio varejista de artigos de iluminação (47.54-7/03)
 Comércio varejista de artigos de cama, mesa e banho (47.55-5/03)
 Comércio varejista de livros (47.61-0/010)
 Comércio varejista de artigos do vestuário e acessórios (47.81-4/00)
 Comércio varejista de tintas e materiais para pintura (47.41-5/00)
 Comércio varejista de ferragens e ferramentas (47.44-0/01)
 Comércio varejista especializado de equipamentos de telefonia e comunicação (47.52-1/00)
 Comércio varejista de artigos de armarinho (47.55-5/02)
 Comércio varejista de brinquedos e artigos recreativos (47.63-6/01)
 Comércio varejista especializado de peças e acessórios para aparelhos eletroeletrônicos para uso doméstico, exceto informática e comunicação (47.57-1/00)
 Comércio Varejista de artigos fotográficos para filmagem (4789-0/08)
 Comércio varejista de materiais de construção em geral (47.44-0/99)
 Confecção de roupas profissionais, exceto sob medida (14.13-4-01)
 Ensino de dança (85.92-9/01)
 Atividades de limpeza não especificadas anteriormente (8129-0/00)
 Atividades de monitoramento de sistemas de segurança (8020-0/00)
 Treinamento em desenvolvimento profissional e gerencial (8599-6/04)
 Reparação e manutenção de computadores e de equipamentos periféricos (9511-8/00)
 Atividades paisagísticas (8130-3/00)
 Instalação de máquinas e equipamentos industriais (33.21-0/00)
 Manutenção e reparação de máquinas-ferramenta (33.14-7/13)]
 Atividades de sonorização e de iluminação (90.01-9/06)
 Instalação e manutenção elétrica (43.21-5/00)

Prefeitura Municipal de Capanema
 Certifico que este documento é cópia fiel
 do original.
 Capanema, 23/05/14

Adm. Municipal de Dois Vizinhos

ESTADO DO PARANÁ

Autenticação de documentos destinados
 aos Procedimentos licitatórios. CERTIFICO
 QUE A PRESENTE FOTOCOPIA É REPRODUÇÃO
 FIEL DO SEU ORIGINAL.
 DOIS VIZINHOS, 02/05/14

Jair Meier - Portaria Nº 036/2015

ELETROMAQUINAS ASTEC LTDA - ME
CNPJ N°. 02.995.568/0001-15
QUARTA ALTERAÇÃO DO CONTRATO SOCIAL

Preparação de canteiro e limpeza de terreno (43.11-8/02)
Instalações hidráulicas, sanitárias e de gás (43.22-3/01)
Reparação e manutenção de equipamentos eletroeletrônicos de uso pessoal e doméstico (9521-5/00).
Comércio varejista especializado de equipamentos e suprimentos de informática (4751-2/01).
Comércio atacadista de máquinas, aparelhos e equipamentos para uso agropecuário; partes e peças (4661-3/00).

CLÁUSULA TERCEIRA - PRAZO DE DURAÇÃO

O prazo de duração da sociedade é por tempo indeterminado e suas atividades se iniciaram em 01 de março de 1999.

CLÁUSULA QUARTA - CAPITAL SOCIAL

O Capital Social inteiramente subscrito e integralizado em moeda corrente do País é de R\$ 50.000,00 (cinquenta mil reais), dividido em 50.000 (cinquenta mil), quotas de R\$ 1,00 (hum real) cada uma, distribuídas entre os sócios da seguinte forma e proporção:

SÓCIOS	Perc. %	QUOTAS	CAPITAL R\$
NELSI LUIZ BOSA	50,00	25.000	25.000,00
ROSELI LUCIA CALGAROTTO BOSA	50,00	25.000	25.000,00
TOTAL.....	100,00	50.000	50.000,00

CLÁUSULA QUINTA - DA CESSÃO DE QUOTAS

As quotas são livremente negociáveis entre os sócios. As quotas, entretanto, não poderão ser penhoradas, alienadas ou cedidas a qualquer título a terceiros estranhos à sociedade, sem o prévio consentimento dos demais sócios e sem antes assegurar a preferência para aquisição aos demais sócios.
Parágrafo Primeiro - As quotas representativas do capital social são indivisíveis e não poderão ser transferidas ou alienadas a qualquer título a terceiros, sem o consentimento expresso dos sócios que representem 100% (cem por cento) do capital social, cabendo a estes, direito de preferência na sua aquisição, na proporção das quotas que possuírem, excetuando-se as cessões e transferência a cônjuge, ascendente ou descendentes do próprio sócio, hipótese em que não vigora a preferência.

Parágrafo Segundo - O sócio que desejar transferir suas quotas, deverá notificar a Sociedade por escrito através de correspondência remetida por Ofício de Registro de Títulos e Documentos, discriminando o preço, prazo e forma de pagamento, para que este cientifique os demais sócios pela via indicada para que exerçam ou renunciem ao direito de preferência, dentro do prazo de 30 (trinta) dias da data da notificação do alienante.

Parágrafo Terceiro - Decorrido o prazo estabelecido no Parágrafo anterior, sem que seja exercida a preferência, total ou parcial, poderá a sócia ofertante transferir, vender as quotas não adquiridas, a terceiros, com anuência dos demais sócios, porém se o interessado for concorrente e que os demais

Prefeitura Municipal de Capanema
Certifico que este documento é cópia fiel
do original.
Capanema, 23/08/74

ELETROMÁQUINAS ASTEC LTDA - ME
CNPJ N°. 02.995.568/0001-15
QUARTA ALTERAÇÃO DO CONTRATO SOCIAL

sócios não concordem com a sociedade, ou se o interessado estiver respondendo a processo judicial e que prejudique a atividade, o ofertante terá direito de recesso reembolsando seus haveres pelo valor patrimonial de suas quotas calculado pela forma prevista, calculado pela forma prevista na Cláusula Oitava, neste Contrato Social.

Parágrafo Quarto - O consentimento deverá ser expresso no próprio instrumento de cessão, sendo ineficaz em relação à Sociedade a cessão ou transferência de quotas feita com inobservância desta regra.

Parágrafo Quinto - Nas transferências de quotas entre sócios, a qualquer título, assegura-se o direito de preferência, em relação aos demais para os sócios que sejam parentes daquele que desejar transferir no todo ou em parte suas quotas.

CLÁUSULA SEXTA - DA RESPONSABILIDADE

A responsabilidade de cada sócio é restrita ao valor de suas quotas, mas todos respondem solidariamente pela integralização do Capital Social.

CLÁUSULA SÉTIMA - DA ADMINISTRAÇÃO

A sociedade será administrada pelos sócios NELSI LUIZ BOSA e ROSELI LUCIA CALGAROTTO BOSA, com poderes e atribuições para executar todos os atos da Administração, decidir sobre todos os negócios e questões de interesse da sociedade, o qual compete, em conjunto ou isoladamente, o uso da firma e a representação ativa e passiva, judicial e extrajudicial da sociedade em todos os atos de sua vida civil e comercial, dispensado da prestação de caução.

Parágrafo Primeiro - É vedado aos Sócios Administradores, sócios ou procuradores, sob pena de nulidade ao ato, sob qualquer pretexto ou modalidade, as concessões de garantias em favor de terceiros, tais como fiança, avais, endossos ou outras garantias quaisquer, em nome próprio ou da sociedade, em operações ou negócios estranhos ao objeto social, salvo na hipótese de concessão de garantias as empresas subsidiárias, controladas, coligadas, ou empresas do mesmo grupo de sócios, aprovadas em reunião de sócios especificamente para este fim.

CLÁUSULA OITAVA - DO EXERCÍCIO SOCIAL *

Ao término de cada exercício social, em 31 de dezembro, a Administradora prestará contas justificadas de sua administração, procedendo à elaboração do inventário, do balanço patrimonial e do balanço de resultado, cabendo aos sócios, na proporção de suas quotas, os lucros ou perdas apurados.

CLÁUSULA NONA - DA DISTRIBUIÇÃO DE LUCROS

Os resultados sociais serão divididos ou suportados entre os sócios quotistas, proporcionalmente, às quotas possuídas.

Parágrafo Único - Depois de efetuadas as amortizações e provisões, o lucro líquido terá a destinação que for deliberada por sócios que detenham a maioria absoluta do Capital Social.

Secretaria Municipal de Capanema
Certifico que este documento é cópia fiel do original.
Capanema, 23/09/14

ESTADO DO PARANÁ
Autenticação de documentos destinados aos Procedimentos Instaurados. CERTIFICO QUE A PRESENTE FOTOCOPIA É REPRODUÇÃO FIEL DOS SEUS ORIGINAL.
DOIS VIZINHOS

Jair Maier - Portaria Nº 025/2013

000183

ELETROMÁQUINAS ASTEC LTDA - ME
CNPJ N°. 02.995.568/0001-15
QUARTA ALTERAÇÃO DO CONTRATO SOCIAL

CLÁUSULA DÉCIMA - DA REMUNERAÇÃO

Pelos serviços que prestarem à Sociedade, perceberá a Administradora, a título de remuneração "pro-labore", quantia mensal fixada em ata de reunião dos sócios.

CLÁUSULA DÉCIMA PRIMEIRA - DO FALECIMENTO

O falecimento, incapacidade, insolvência, falência ou extinção de qualquer sócio não dissolve a Sociedade, ficando os herdeiros e sucessores subrogados nos direitos e obrigações do "de cujus", podendo fazerem-se representar na Sociedade enquanto indiviso o quinhão respectivo, por um dentre eles devidamente credenciado pelos demais. Os haveres do sócio falecido serão apurados em "Balanço Especial de Determinação", que deverá refletir, necessariamente, o valor patrimonial real de cada uma das participações em outras empresas, bem como dos demais bens que a Sociedade possua.

CLÁUSULA DÉCIMA SEGUNDA - DO PAGAMENTO DOS HAVERES

É facultado ao sócio que discordar de deliberações sociais exercer o direito de retirada, ou do sócio que discordar da alteração de Contrato Social exercer o direito de recesso, casos em que não se dissolverá a Sociedade e o sócio retirante receberá seus haveres conforme determinado nos parágrafos abaixo.

Parágrafo Primeiro - O sócio que desejar exercer seu direito de retirada ou direito de recesso deverá comunicar sua intenção à Sociedade, por meio escrito de recebimento idôneo, com 30 (trinta) dias de antecedência.

Parágrafo Segundo - Os haveres do sócio retirante serão apurados em Balanço Especial, especialmente levantado para este fim, com observância dos critérios de valor patrimonial prescritos na Cláusula Oitava.

Parágrafo Terceiro - Uma vez que o balanço de determinação seja aprovado por todos os interessados, os haveres do sócio retirante serão pagos em 24 (vinte quatro) parcelas mensais, iguais e sucessivas reajustadas mensalmente na proporção da variação do IGP/M, da Fundação Getúlio Vargas ou na ausência destes, pelos índices oficiais que os substituírem, os reajustes vigorarão a partir da data do levantamento do Balanço Especial.

CLÁUSULA DÉCIMA TERCEIRA - DO DESIMPEDIMENTO

A Sócia Administradora declara, sob as penas da lei, de que não esta incurso em nenhum dos crimes previstos em lei que a impeça de exercer a administração da sociedade, por lei especial, ou em virtude de condenação criminal, ou por se encontrar sob os efeitos dela, a pena que vede, ainda que temporariamente, o acesso a cargos públicos; ou por crime falimentar, de prevaricação, suspeita ou suborno, concussão, peculato, ou contra a economia popular, contra o sistema financeiro nacional, contra normas de defesa da concorrência, contra as relações de consumo, fé pública, ou a propriedade.

Adm. Municipal de Dois Vizinhos

ESTADO DO PARANÁ

Autenticação de documentos destinados aos Procedimentos Eleitorais. CERTIFICO QUE A PRESENTE FOTOCOPIA É REPRODUÇÃO FIEL DO SEU ORIGINAL.

DOIS VIZINHOS

Jair Maier - Portaria Nº 028/2017

Prefeitura Municipal de Capanema
Certifico que este documento é cópia fiel do original.
Capanema, 23/05/17

23/05/17

000184

ELETROMÁQUINAS ASTEC LTDA - ME
CNPJ N°. 02.995.568/0001-15
QUARTA ALTERAÇÃO DO CONTRATO SOCIAL

CLÁUSULA DÉCIMA QUARTA - Fica eleito o fórum de Dois Vizinhos, Estado do Paraná, para o exercício e o cumprimento dos direitos e obrigações resultantes deste contrato.

E, por estarem justos e contratados, assinam o presente instrumento em 03 vias de igual e teor, na presença das testemunhas abaixo, obrigando-se por si, seus herdeiros e sucessores.

Dois Vizinhos - PR. 27 de março de 2014.

Nelson Luiz Bosa
NELSI LUIZ BOSÁ

Adm. Municipal de Dois Vizinhos
ESTADO DO PARANÁ
Autenticação de documentos destinados
aos Procedimentos Administrativos. CERTIFICO
QUE A PRESENTE FOTOCÓPIA É REPRODUÇÃO
FIEL DO SEU ORIGINAL
DOIS VIZINHOS.

Roseli Lucia Calgarotto Bosa
ROSELI LUCIA CALGAROTTO BOSÁ

Jair Maier - Portaria Nº 026/2013



Testemunhas:

Henrique Antonio Brocardo
Henrique Antonio Brocardo
RG: 3.570.730-1 /PR

JUNTA COMERCIAL DO PARANÁ
AGENCIA REGIONAL DE DOIS VIZINHOS
CERTIFICO O REGISTRO EM 31/03/2014
SOB NÚMERO: 20141846119
Protocolo: 14/124611-9, DE 28/03/2014
Empresa: 41 2 0405932 1
ELETROMÁQUINAS ASTEC LTDA - ME
SEBASTIÃO MOTTA
SECRETARIO GERAL

Prefeitura Municipal de Capanema
Certifico que este documento é cópia fiel
do original.
Capanema, 23/03/14

B

X

[Signature]



000185

ELETROMÁQUINAS ASTEC LTDA

PREGÃO PRESENCIAL N° 020/2014

TIPO: MENOR PREÇO

ANEXO 05 – DECLARAÇÃO DE CUMPRIMENTO DOS REQUISITOS DE HABILITAÇÃO

RAZÃO SOCIAL: ELETROMÁQUINAS ASTEC LTDA – ME

CNPJ: 02.995.568/0001-15

ENDEREÇO: RUA CASTRO ALVES 121, SALA 01 A

FONE: (46) 3536-1279

MUNICÍPIO: DOIS VIZINHOS

EST.: PARANÁ

O representante da empresa ROSELI LUCIA CALGAROTTO BOSA, na qualidade de Proponente do procedimento licitatório sob a modalidade de PREGÃO PRESENCIAL N° 020/2014, instaurado pela Prefeitura do Município de Capanema, declarada para fins de direito que a referida empresa cumpre plenamente os requisitos de habilitação exigidos no respectivo edital de licitação.

Por ser a expressão da verdade, firmamos o presente.

DOIS VIZINHOS, 22 DE MAIO DE 2014

ROSELI LUCIA CALGAROTTO BOSA

RG N° 3426922-0

GERENTE

02.995.568/0001-15

**ELETROMÁQUINAS ASTEC
LTDA-ME**

RUA CASTRO ALVES, 121 - SALA 01-A
CENTRO - CEP 85660-000
DOIS VIZINHOS - PARANÁ

000186



ELETROMÁQUINAS ASTEC LTDA

ANEXO 08

DECLARAÇÃO DE MICROEMPRESA OU EMPRESA DE PEQUENO PORTE

DECLARO, sob as penas da lei, sem prejuízo das sanções e multas previstas no edital, que a empresa ELETROMÁQUINAS ASTEC LTDA, inscrita no CNPJ nº 02.995.568/0001-15 é microempresa ou empresa de pequeno porte, nos termos do enquadramento previsto na Lei Complementar nº 123/2006, de 14 de dezembro de 2006, cujos termos declaramos conhecer na íntegra, estando apta, portanto, a exercer o direito de preferência como critério de desempate no procedimento licitatório nº 020/2014 – Pregão, realizado pelo Município de Capanema – PR.

DOIS VIZINHOS, 22 DE MAIO DE 2014

 ROSELI LUCIA CALGAROTTO BOSA



SERVIÇO NOTARIAL DE CAPANEMA
Adelar Miguel Pezzini
 Agente delegado designado

Rua Alagoas nº 1332, Capanema - Pr - CEP 85760-000 - cartoriopezzini@hotmail.com ☎ (46) 3552-3710

Selo Digital Nº 1bDr6.gJK8a.nEaNs. Controle: oQYsn.u68S
 Consulte esse selo em <http://www.spcn.com.br>

Reconheço por semelhança a assinatura indicada de ROSELI LUCIA CALGAROTTO BOSA do que dou fé. Custas: R\$3,41 (VRC 21,73) e Selo: R\$0,62. Capanema-PR, 23 de maio de 2014, às 09:39:17 horas.

Em Teste da Verdade.
 Adelar Miguel Pezzini - Agente Delegado Designado



02.995.568/0001-15

**ELETROMÁQUINAS ASTEC
 LTDA-ME**

RUA CASTRO ALVES, 121 - SALA 01-A
 CENTRO - CEP 85660-000
 DOIS VIZINHOS - PARANÁ

PROPOSTA DE FORNECIMENTO DE PRODUTOS / SERVIÇOS

CNPJ: 02.995.568/0001-15 Fornecedor: ELETROMÁQUINAS ASTEC LTDA.

E-mail: roselibosa@hotmail.com

Endereço: RUA CASTRO ALVES 121 SALA 01A - CX. POSTAL 101 - CENTRO - DOIS VIZINHOS/PR - CEP 85660-000

Telefone: (46) 3536 -

Fax: (46) 3536 -

Celular: 46 9914 2019

Inscrição Estadual: 9017906396

Contador: HENRIQUE ANTONIO BROCARDO

Telefone contador: (46) 3536-1101

Representante: ROSELI LUCIA CALGAROTTO BOSA

CPF: 452.690.509-78

RG: 34269220

Endereço representante: RUA OSVALDO ARANHA 176 CX POSTAL 101 - SÃO FRANCISCO DE ASSIS - DOIS VIZINHOS/PR - CEP 85660-000

Telefone representante: (46) 9914-2019

E-mail representante: roselibosa@hotmail.com

Banco: 104 - CEF

Agência: 931-003 - ELETROMÁQUINAS ASTEC LTDA - DOIS

Conta: 2263-9

Data de abertura: 11/11/2010

Fornecedor enquadrado como microempresa ou empresa de pequeno porte (para obter os benefícios da lei complementar nº 123/2006).

Lote: 001 Lote 001

Nº Item	Descrição do Produto / Serviço	Qtde.	Unid.	Preço Máximo	Marca	Preço Unitário	Preço Total
001	BRINQUEDO FAZ DE CONTA MINI LANCHONETE, PARA A FAIXA ETÁRIA DE 3 A 10 ANOS E ABRANGE AMBOS OS SEXOS. CONTÉM: 1 LANCHONETE, 1 AVENTAL, 1 MÁQUINA DE CAFÉ E SUÇO, 2 COPOS, 2 XÍCARAS, 2 COLHERES, 1 HAMBÚRGUER, 2 CACHORROS QUENTES, 2 PORÇÕES DE BATATA FRITA, 2 SORVETES, 1 TUBO CATCHUP, 1 TUBO MOSTARDA, 1 FRIGIDEIRA, 1 TOSTADEIRA, 1 ESPATULA, 1 COLHER DE SORVETE, 1 PEGADOR. BRINQUEDO E ACESSÓRIOS EM PLÁSTICO INJETADO ATÓXICO, SEM REBARBAS, QUINAS VIVAS, PEÇAS SOLTAS QUE POSSAM SER ENGOLIDAS POR CRIAÇAS DA FAIXA ETÁRIA INDICADA. PRODUTO COM SELO DE APROVAÇÃO DO INMETRO. PRODUTO MARCA REFERÊNCIA: CALESITA, MODELO 352	5,00	UN	380,00	CALESITA	380,00	1.900,00
002	ALINHAVO DE ANIMAIS COM DEZ PEÇAS EM MDF, 10 BASES PERFURADAS DE 16 x 16 cm, SERIGRAFADAS COM ILUSTRAÇÕES SORTIDAS DE ANIMAIS MAIS 10 CADARÇOS DE POLIÉSTER COLORIDOS (MEDINDO 70 cm), QUE ALINHAM AS FIGURAS DA BASE. PRODUTO COM CERTIFICAÇÃO DO INMETRO	5,00	JG	87,00	CARLU	79,00	395,00
003	ALINHAVO DE FRUTAS LEGUMES COM DEZ PEÇAS EM MDF, 10 BASES PERFURADAS DE 16 x 16 cm, SERIGRAFADAS COM ILUSTRAÇÕES SORTIDAS DE FRUTA E LEGUMES MAIS 10 CADARÇOS DE POLIÉSTER COLORIDOS (MEDINDO 70 cm), QUE ALINHAM AS FIGURAS DA BASE. PRODUTO COM CERTIFICAÇÃO DO INMETRO	5,00	JG	87,00	CARLU	79,00	395,00
004	BANDINHA RÍTMICA: CONJUNTO DE 20 INSTRUMENTOS MINI REAIS, COMO SEGUE: AFUCHÊ, AGOGÔ, BLACK, CAMPANELA, CASTANHOLA, CHOCALHO, CLAVE DE RUMBA, CONGUÊ, FLAUTA DOCE, GANZÁ, MARACA, PANDEIRO PASTORIAL, PLATINELAS, PRATO, SINO, SURDO-MOR, TAMBOR E TRIÂNGULO. PRODUTO REFERÊNCIA MARCA BRINK MOBIL. REF. 400	5,00	JG	362,00	BRINKEMOBIL	360,00	1.800,00
005	BATE MARTELO COMPOSTO POR APARELHO DE CRAVAR PINOS MEDINDO 10 x 20 X 25 cm, COM FRENAGEM EM BORRACHA, ACOMPANHADO DE QUATRO PINOS E UM MARTELO DE MADEIRA, BASTANDO GIRAR O BRINQUEDO EM 180º PARA REINICIAR A ATIVIDADE	10,00	UN	36,00	CARLU	34,49	344,90
006	BOLA BOBAHT, CONFECCIONADA EM PLÁSTICO INFLÁVEL, MEDINDO 850 mm DE DIÂMETRO, ACONDICIONADO EM EMBALAGEM PLÁSTICA.	10,00	UN	103,00	BRINKEMOBIL	89,00	890,00
007	BOLA DE TÊNIS DIÂMETRO APROXIMADO DE 6,5 cm, PESO APROXIMADO DE 70 g	100,00	UN	1,64	MID	1,64	164,00
008	BOLA DE VOLEI DE QUADRA, 21 cm DE DIÂMETRO, PARTE EXTERNA EM NAPA, CÂMARA DE BORRACHA, CORES VARIADAS, PESO 265 g	50,00	UN	39,00	KIPSTA	39,00	1.950,00
009	BOLINHAS COLORIDAS PARA PISCINA DE BOLINHAS, SACO COM 500 UNIDADES	16,00	SC	167,00	POLIBRINQUEDOS	149,00	2.384,00
010	BONECAS EMBORRACHADA MENINA OU MENINO, CORES VARIADAS (BRANCA E NEGRA)	50,00	UN	24,67	MICKITA	24,67	1.233,50

PROPOSTA DE FORNECIMENTO DE PRODUTOS / SERVIÇOS

CNPJ: 02.995.568/0001-15 Fornecedor : ELETROMÁQUINAS ASTEC LTDA.

E-mail: roselibosa@hotmail.com

Endereço : RUA CASTRO ALVES 121 SALA 01A - CX. POSTAL 101 - CENTRO - DOIS VIZINHOS/PR - CEP 85660-000

Telefone: (46) 3536 -

Fax: (46) 3536 -

Celular: 46 9914 2019

Inscrição Estadual: 9017906396

Contador: HENRIQUE ANTONIO BROCARDO

Telefone contador: (46) 3536-1101

Representante: ROSELI LUCIA CALGAROTTO BOSA

CPF: 452.690.509-78

RG: 34269220

Endereço representante: RUA OSVALDO ARANHA 176 CX POSTAL 101 - SÃO FRANCISCO DE ASSIS - DOIS VIZINHOS/PR - CEP 85660-000

Telefone representante: (46) 9914-2019

E-mail representante: roselibosa@hotmail.com

Banco: 104 - CEF

Agência: 931-003 - ELETROMÁQUINAS ASTEC LTDA - DOIS

Conta: 2263-9

Data de abertura: 11/11/2010

Fornecedor enquadrado como microempresa ou empresa de pequeno porte (para obter os benefícios da lei complementar nº 123/2006).

Lote : 001 Lote 001

Nº Item	Descrição do Produto / Serviço	Qtde.	Unid.	Preço Máximo	Marca	Preço Unitário	Preço Total
	MEDINDO APROXIMADAMENTE 20 CM CADA						
011	BRINQUEDO DE FAZ-DE-CONTA MINI MERCADO, INDICADO PARA CRIANÇAS DE 02 A 06 ANOS, INCLUSOS ACESSÓRIOS COMO BALANÇA, CESTINHA DE COMPRAS, MODELOS DE FRUTAS, MODELOS DE LEGUMES, TELEFONE E MÁQUINA REGISTRADORA, TODOS EM PLÁSTICO INJETADO. BRINQUEDO E ACESSÓRIOS EM PLÁSTICO INJETADO ATÓXICO. SEM REBARBAS, QUINAS VIVAS, PEÇAS SOLTAS QUE POSSAM SER ENGOLIDAS POR CRIANÇAS DA FAIXA ETÁRIA INDICADA. PRODUTO COM SELO DE APROVAÇÃO DO INMETRO. MEDIDAS DO PRODUTO: (C X L X A) 62X28X58 cm PRODUTO MARCA REFERÊNCIA: MARCA CALESITA, MODELO MINI MARKET 313	5,00	UN	174,67	CALESITA	139,00	695,00
012	BRINQUEDO FAZ DE CONTA TIPO MAQUINA DE LAVAR LOUÇA, EQUIPADO COM SOM QUE REPRODUZ O BARULHO DA ÁGUA, ACOMPANHADO DE 16 PEÇAS TAIS COMO PRATOS, XÍCARAS, PANELA E TALHERES, TODOS EM PLÁSTICO. COM PRATELEIRAS MÓVEIS. MEDIDAS APROXIMADAS: 31,5 x 20 x 43 cm. PRODUTO REFERÊNCIA: MARCA XALINGO, REF. 0483.2	5,00	KIT	78,67	XALINGO	78,00	390,00
013	BRINQUEDO FAZ-DE-CONTA BANCADA DE TRABALHO E FERRAMENTAS EM PLÁSTICO TAIS QUAIS COMO MARTELO, MORSA, CHAVE DE FENDA, CHAVE INGLESA E FURADEIRA. BRINQUEDO E ACESSÓRIOS EM PLÁSTICO INJETADO ATÓXICO, SEM REBARBAS, QUINAS VIVAS, PEÇAS SOLTAS QUE POSSAM SER ENGOLIDAS POR CRIANÇAS DA FAIXA ETÁRIA INDICADA. PRODUTO COM SELO DE APROVAÇÃO DO INMETRO. MEDIDAS APROXIMADAS DO PRODUTO: (C X L X A) 50 x 40 x 50,5 cm PRODUTO REFERÊNCIA: MARCA CALESITA, MODELO 450	5,00	KIT	211,00	CALESITA	203,00	1.015,00
014	BRINQUEDO FAZ-DE-CONTA TIPO TELEFONE PARA ESTÍMULO DE ÁREAS DE COGNIÇÃO TAIS COMO LÓGICO-MATEMÁTICA, CAUSA E EFEITO, COORDENAÇÃO OLHOS E MÃOS E EXPLORAÇÃO E EXPERIMENTAÇÃO. PRODUTO REFERÊNCIA: MARCA CALESITA, MODELO RIVAPHONE (REF. 610)	50,00	UN	53,00	CALESITA	53,00	2.650,00
015	CAMA ELÁSTICA COMPLETA DE 3,05 METROS DE DIÂMETRO MONTAGEM SEM PARAFUSOS. ESTRUTURA EM AÇO GALVANIZADO, O QUE NÃO EVITA PROBLEMAS DE FERRUGEM OU CORROSÃO, SE MONTADA AO TEMPO, DEVENDO O USUÁRIO TOMAR OS DEVIDOS CUIDADOS. LONA DE SALTO COM PROTEÇÃO UV E SEM EMENDA. REDE DE PROTEÇÃO LATERAL E PROTEÇÃO DAS MOLAS MULTICOLORIDA. ACOMPANHA ESCADA. BRINQUEDO SUGERIDO PARA CRIANÇAS ACIMA DE 3 ANOS ACOMPANHADOS POR ADULTO. TAMANHO DA LONA DE SALTO: 2,53m SUPORTA ATÉ 110 kg, DIMENSÃO: 3,05 m (DIÂMETRO); TAMANHO DA REDE: 9,70m x 1,20m; DISTÂNCIA DO CHÃO ATÉ A LONA: 66cm (ALTURA); ALTURA TOTAL DA CAMA ELÁSTICA MONTADA:	2,00	UN	2.273,33	HENRI TRAMPOLIM	1.990,00	3.980,00

PROPOSTA DE FORNECIMENTO DE PRODUTOS / SERVIÇOS

CNPJ: 02.995.568/0001-15 Fornecedor: ELETROMÁQUINAS ASTEC LTDA.

E-mail: roselibosa@hotmail.com

Endereço: RUA CASTRO ALVES 121 SALA 01A - CX. POSTAL 101 - CENTRO - DOIS VIZINHOS/PR - CEP 85660-000

Telefone: (46) 3536 -

Fax: (46) 3536 -

Celular: 46 9914 2019

Inscrição Estadual: 9017906396

Contador: HENRIQUE ANTONIO BROCARDO

Telefone contador: (46) 3536-1101

Representante: ROSELI LUCIA CALGAROTTO BOSA

CPF: 452.690.509-78

RG: 34269220

Endereço representante: RUA OSVALDO ARANHA 176 CX POSTAL 101 - SÃO FRANCISCO DE ASSIS - DOIS VIZINHOS/PR - CEP 85660-000

Telefone representante: (46) 9914-2019

E-mail representante: roselibosa@hotmail.com

Banco: 104 - CEF

Agência: 931-003 - ELETROMÁQUINAS ASTEC LTDA - DOIS

Conta: 2263-9

Data de abertura: 11/11/2010

Fornecedor enquadrado como microempresa ou empresa de pequeno porte (para obter os benefícios da lei complementar nº 123/2006).

Lote: 001 Lote 001

Nº Item	Descrição do Produto / Serviço	Qtde.	Unid.	Preço Máximo	Marca	Preço Unitário	Preço Total
	1,96m; ESPESSURA DO CANO: 1,6mm; DIÂMETRO DO CANO: 3,8cm; ESTRUTURA DE AÇO GALVANIZADO (INT. E EXT.); SISTEMA DE IMPULSÃO POR 64 MOLAS DE 17cm; LONA DE SALTO C/ PROTEÇÃO UV E REFERÊNCIA DE CENTRO; PROTEÇÃO SOBRE MOLAS COLORIDAS EM ESPUMA COM REVESTIMENTO EM PVC (NÃO ABSORVE ÁGUA); ESCADA COM 3 DEGRAUS; 4 PÉS/ 8 PIRULITOS; REDE DE PROTEÇÃO EM POLIPROPILENO MULTICOLORIDO MALHA 10; SISTEMA DE MONTAGEM POR ENCAIXE; MANUAL DE INSTRUÇÃO EM PORTUGUÊS.						
016	CERCADO PLAYGROUND DESMONTÁVEL, COM REGULAGEM, TRAVAS DE SEGURANÇA QUATRO BORDAS E NO FUNDO DO CERCADO; SISTEMA DE REGULAGEM DA ALTURA DO COLCHÃO; COLCHÃO REMOVÍVEL E DOBRÁVEL, MOSQUETEIRO; ESTRUTURA EM TUBO DE AÇO CARBONO DIÂMETRO MÍNIMO APROXIMADO A ½" PINTADO COM TINTA EPOXI A PÓ. CAPACIDADE PARA CRIANÇAS DE ATÉ 17 kg. INCLUSA BOLSA PARA GUARDAR E TRANSPORTAR DIMENSÕES MÍNIMAS ABERTO (A x L x P): 80 x 100 x 80 cm ; MARCA REFERÊNCIA: BURIGOTTO	2,00	UN	386,67	BURIGOTTO	386,67	773,34
017	CHOCALHO GIRASSOL MEDIDAS 15x4x15, PRODUTO REFERÊNCIA MARACA ELKA: REFERÊNCIA 00459	50,00	UN	8,07	ELKA	8,07	403,50
018	CONJUNTO BRINQUEDOS VARIADOS TIPO BICHINHO DE BORRACHA (BRINQUEDO PARA BANHO/NATAÇÃO), MEDINDO 12 cm COM 12 BICHINHOS DIFERENTES; PRODUTO REFERÊNCIA MARCA SIDERAL, REF. 040300	25,00	CONJ	75,67	COTIPLÁS	75,67	1.891,75
019	CONJUNTO DE BRINQUEDOS COM 4 CARRINHOS: BRINQUEDO EM PLÁSTICO TIPO CARRINHO PODENDO SER MODELO MINI JIPE, MINI TRATOR, MINI FÓRMULA OU MINI CARREGADEIRA. PARA CRIANÇAS EM IDADES DE 2 A 4 ANOS. BRINQUEDO EM PLÁSTICO IATÓXICO, SEM REBARBAS, QUINAS VIVAS, PEÇAS SOLTAS QUE POSSAM SER ENGOLIDAS POR CRIAÇAS DA FAIXA ETÁRIA INDICADA. PRODUTO COM SELO DE APROVAÇÃO DO INMETRO.	250,00	KIT	65,67	COTIPLÁS	65,67	16.417,50
020	GANGORRA INDIVIDUAL FABRICADA EM POLÍMERO PLÁSTICO RÍGIDO, PARA CRIANÇAS DE 1 A 6 ANOS, DIMENSÕES MÍNIMAS C x L x A (cm): COMPRIMENTO: 0,81 m x LARGURA: 0,28 m x ALTURA: 0,48 m, PESO MÍNIMO DE 2,5 kg. PRODUTO REFERÊNCIA MARCA XALINGO REF. 0937.6	10,00	UN	227,00	XALINGO	179,00	1.790,00
021	GANGORRA MÓVEL PARA DUAS CRIANÇAS, FABRICADA EM POLÍMERO PLÁSTICO RÍGIDO INJETADO DE, PARA CRIANÇAS DE 1 A 6 ANOS DIMENSÕES MÍNIMAS APROXIMADAS 106 x 39,5 x 49 cm PRODUTO REFERÊNCIA MARCA XALINGO REF. 0930.8	20,00	UN	261,67	XALINGO	249,00	4.980,00
022	JOGO ESPUMADO, COM PEÇAS ENCAIXÁVEIS, FABRICADO EM ESPUMA DE ALTA PERFORMANCE REVESTIDO EM BAGUM	5,00	JG	460,67	MASTERLINK	398,00	1.990,00

PROPOSTA DE FORNECIMENTO DE PRODUTOS / SERVIÇOS

CNPJ: 02.995.568/0001-15 Fornecedor: ELETROMÁQUINAS ASTEC LTDA.

E-mail: roselibosa@hotmail.com

Endereço: RUA CASTRO ALVES 121 SALA 01A - CX. POSTAL 101 - CENTRO - DOIS VIZINHOS/PR - CEP 85660-000

Telefone: (46) 3536 -

Fax: (46) 3536 -

Celular: 46 9914 2019

Inscrição Estadual: 9017906396

Contador: HENRIQUE ANTONIO BROCARDI

Telefone contador: (46) 3536-1101

Representante: ROSELI LUCIA CALGAROTTO BOSA

CPF: 452.690.509-78

RG: 34269220

Endereço representante: RUA OSVALDO ARANHA 176 CX POSTAL 101 - SÃO FRANCISCO DE ASSIS - DOIS VIZINHOS/PR - CEP 85660-000

Telefone representante: (46) 9914-2019

E-mail representante: roselibosa@hotmail.com

Banco: 104 - CEF

Agência: 931-003 - ELETROMÁQUINAS ASTEC LTDA - DOIS

Conta: 2263-9

Data de abertura: 11/11/2010

Fornecedor enquadrado como microempresa ou empresa de pequeno porte (para obter os benefícios da lei complementar nº 123/2006).

Lote: 001 Lote 001

Nº Item	Descrição do Produto / Serviço	Qtde.	Unid.	Preço Máximo	Marca	Preço Unitário	Preço Total
	IMPERMEÁVEL COLORIDO E RESISTENTE, COM DIMENSÕES MÍNIMAS DE 150 x 60 x 20 cm CONTENDO NO MÍNIMO 12 PEÇAS.						
023	KIT BLOCOS DE MONTAR (SEMELHANTE A LEGO) COM 250 PEÇAS DE DIFERENTES FORMATOS E ENCAIXES COMPOSTAS DE PVC. PARA CRIANÇAS A PARTIR DE 2 ANOS. PEÇAS ACONDICIONADAS EM SACOLA OU BALDE.	5,00	KIT	269,33	TURESKI	239,00	1.195,00
024	KIT BLOCOS DE MONTAR (SEMELHANTE A LEGO) COM NO MÍNIMO 120 TAMANHO GRANDE. PRODUTO REFERÊNCIA MARCA KISTAR REF. 1181	5,00	KIT	137,00	KITSTAR	119,00	595,00
025	KIT BLOCOS PARA CONSTRUÇÃO COM 100 PEÇAS COLORIDAS EM MADEIRA MACIÇA, COM ILUSTRAÇÕES. ACONDICIONADAS EM POTE OU SACOLA TRANSPARENTES	5,00	KIT	78,67	DEMEX	78,67	393,35
026	KIT CONSTRUTOR MÍNIMO 24 PEÇAS EM ESPUMA REVESTIDA POR BAGUM, ACONDICIONADOS EM SACOLA PLÁSTICA MEDIDAS 27x31x37	5,00	UN	147,00	LIG LIG	147,00	735,00
027	KIT COZINHA COMPLETO COM 13 ACESSÓRIOS, COLORIDOS, COMPOSTO POR: UMA PANELA, UM ESCORREDOR, UMA LEITEIRA, DOIS PRATOS, 2 COPOS, DUAS FACAS, DUAS COLHERES	5,00	KIT	32,33	COTIPLÁS	32,33	161,65
028	KIT DE BRINQUEDOS RÉPLICA DE FRUTAS E VERDURAS, COM 12 PEÇAS, CONFECIONADO EM PLÁSTICO INJETADO ATÓXICO, SEM REBARBAS, FALHAS OU PEÇAS SOLTAS QUE POSSAM SER ENGOLIDAS POR CRIANÇAS DE 0 A 4 ANOS	5,00	KIT	37,00	CALESITA	31,00	155,00
029	KIT DE PEÇAS ESPUMADAS FABRICADAS EM ESPUMA DE ALTA PERFORMANCE REVESTIDAS EM BAGUM IMPERMEÁVEL COLORIDO, FIXADAS COM VELCRO NAS MEDIDAS APROXIMADAS DE 140 x 160 x 50 cm, CONTENDO 4 PEÇAS. MARCA REFERÊNCIA MASTERBRINK	5,00	KIT	402,00	MASTERBRINK	398,00	1.990,00
030	MÓBILE COLORIDO PARA ESTÍMULO DO BEBÊ, COMPOSTO POR DUAS BASES, UM ARCO, NOVE ANÉIS, TRÊS PINGENTES, ESPELHO GIRATÓRIO, CHOCHALHOS PARA ESTÍMULO DOS RIMEIROS MOVIMENTOS DA CRIANÇA. PRODUTO REFERÊNCIA: MARCA CALESITA, MODELO BABY GYM (REF. 901)	10,00	UN	134,00	CALEISTA	119,00	1.190,00
031	MOTOCA FABRICADA EM POLÍMERO PLÁSTICO INJETADO DE DUPLA CAMADA, TRÊS RODAS DIMENSÕES APROXIMADAS DO PRODUTO: 51 x 55 x 67 cm (A x L x P) PESO LÍQUIDO MÍNIMO APROXIMADO DO PRODUTO: 3,4kg. PRODUTO REFERÊNCIA MOTOCA JET BAN; MARCA REFERÊNCIA BANDEIRANTE	60,00	UN	103,00	BANDEIRANTE	103,00	6.180,00
032	PISCINA DE BOLINHAS 2 x 2 x 2 METROS C/ 2000 BOLINHAS	4,00	SC	2.116,67	POLLY	1.590,00	6.360,00
033	PLAYGROUD COMPOSTO POR BALANÇO COM ESTRUTURA EM PLÁSTICO E CADEIRA PARA 1 CRIANÇA; CADEIRA COM BARRA DE SEGURANÇA, COM ENCAIXE PARA AS	5,00	CONJ	2.944,00	FRESCO	2.490,00	12.450,00

PROPOSTA DE FORNECIMENTO DE PRODUTOS / SERVIÇOS

CNPJ: 02.995.568/0001-15 Fornecedor: ELETROMÁQUINAS ASTEC LTDA.

E-mail: roselibosa@hotmail.com

Endereço: RUA CASTRO ALVES 121 SALA 01A - CX. POSTAL 101 - CENTRO - DOIS VIZINHOS/PR - CEP 85660-000

Telefone: (46) 3536 -

Fax: (46) 3536 -

Celular: 46 9914 2019

Inscrição Estadual: 9017906396

Contador: HENRIQUE ANTONIO BROCARDO

Telefone contador: (46) 3536-1101

Representante: ROSELI LUCIA CALGAROTTO BOSA

CPF: 452.690.509-78

RG: 34269220

Endereço representante: RUA OSVALDO ARANHA 176 CX POSTAL 101 - SÃO FRANCISCO DE ASSIS - DOIS VIZINHOS/PR - CEP 85660-000

Telefone representante: (46) 9914-2019

E-mail representante: roselibosa@hotmail.com

Banco: 104 - CEF

Agência: 931-003 - ELETROMÁQUINAS ASTEC LTDA - DOIS

Conta: 2263-9

Data de abertura: 11/11/2010

Fornecedor enquadrado como microempresa ou empresa de pequeno porte (para obter os benefícios da lei complementar nº 123/2006).

Lote: 001 Lote 001

Nº Item	Descrição do Produto / Serviço	Qtde.	Unid.	Preço Máximo	Marca	Preço Unitário	Preço Total
	MÃOS; BARRA DE SEGURANÇA QUE SE LEVANTA PARA FACILITAR O ACESSO DA CRIANÇA À CADEIRA; CINTO DE SEGURANÇA VERTICAL, QUE EVITA QUE A CRIANÇA ESCORREGUE POR BAIXO DA BARRA DE SEGURANÇA; ASSENTO COM APOIO PARA AS COSTAS; 2 ESCORREGADORES COMPOSTOS POR 3 ITENS CADA UM: 1 RAMP, 1 ESCADA, 1 TIRANTE CENTRAL; 1 ESCADAS COM 4 DEGRAUS, SENDO QUE O ÚLTIMO DEGRAU (MAIS ALTO) FICA LIVRE PARA APOIO DOS PÉS E NIVELADO COM O INÍCIO DA RAMP; CORRIMÃO INCORPORADO À PRÓPRIA ESCADA, SEM SALIÊNCIAS; TOPO DA ESCADA COM 2 LATERAIS ALTAS O SUFICIENTE PARA DAR SEGURANÇA A CRIANÇAS MENORES; A CONEXÃO DOS ESCORREGADORES À ESTRUTURA DO BALANÇO É FEITA POR 2 CONECTORES PLÁSTICOS LOCALIZADOS NA BASE E NO MEIO DAS ESTRUTURAS; LOCAIS PRÓPRIOS PARA FIXAÇÃO NO CHÃO; TOTALMENTE DESMONTÁVEL: PRODUTO REFERÊNCIA MARCA FRESO; REF. 24150						
034	TOCA DUPLA EM TECIDO POLIÉSTER SENDO UMA TRIANGULAR E OUTRA QUADRADA, COLORIDAS COM ARMAÇÃO EM AÇO. TOCAS SÃO POR UM TÚNEL. ACOMPANHA 150 BOLINHAS COLORIDAS NAS CORES AMARELO, AZUL, VERDE E VERMELHO. ACOMPANHA COM: 1 SACOLA; 1 TOCA TRIÂNGULO; 1 TOCA QUADRADA; 1 TÚNEL; 150 BOLINHAS; 1 INSTRUÇÃO DE MONTAGEM; BRASKIT	5,00	UN	286,33	BRASKIT	286,33	1.431,65
035	TÚNEL CENTOPEIA CONFECCIONADO EM TECIDO POLIÉSTER COLORIDO E LAVÁVEL, REVESTIDO COM MOLA ESPIRAL, MEDINDO 4000 x 500 mm, ACONDICIONADO EM SACOLA DE TECIDO DE POLIÉSTER COM E ALÇA	5,00	UN	229,00	BRINKMOBIL	219,00	1.095,00
036	ALINHAVO DE NUMERAIS COM DEZ PEÇAS EM MDF MEDINDO 10 x 15 cm, SERIGRAFADA COM NUMERAIS DE 0 A 9, MAIS DEZ CADARÇOS COLORIDOS DE POLIÉSTER (MEDINDO 70 cm), QUE ALINHAM OS NUMERAIS. PRODUTO COM CERTIFICAÇÃO DO INMETRO	5,00	JG	87,00	CARLU	79,00	395,00

PREÇO TOTAL DO LOTE: 82.759,14

TOTAL DA PROPOSTA: 82.759,14

Validade da proposta: 30 dias

Prazo de entrega: 30 dias

ELETROMÁQUINAS ASTEC LTDA.
CNPJ: 02.995.568/0001-15

02.995.568/0001-15

ELETROMÁQUINAS ASTEC
LTDA-MERUA CASTRO ALVES, 121 - SALA 01-A
CENTRO - CEP 85660-000
DOIS VIZINHOS - PARANÁ



Comércio de Livros
e Brinquedos Boff Ltda.

Brinquedos Pedagógicos, Material Didático, Literatura Infantil, Livros Didáticos
Parque Infantis, Artigos Esportivos, Móveis e Equipamentos Escolares

Fone/Fax: (49) 3622-1689 - Rua Amazonas, 62 - 89900-000 - São Miguel do Oeste - SC

1111 192

ANEXO 02
PROCURAÇÃO PARA CREDENCIAMENTO(*)

(em papel preferencialmente timbrado com razão social, CNPJ, endereço completo, endereço eletrônico, telefone, fax, com nome e assinatura do representante legal)

PROCURAÇÃO PARA CREDENCIAMENTO

Por este instrumento particular de Procuração, a C.B. Comércio de Livros e Brinquedos Boff Ltda - ME, com sede Rua Amazonas, 62 na cidade de São Miguel do Oeste - SC, inscrita no CNPJ/MF sob n.º 01.669.984/0001-60 e Inscrição Estadual sob n.º 253.407.990, representada neste ato por seu(s) Sócio Gerente do(s) outorgante(s) Sr(a) Clovis Boff, portador(a) da Cédula de Identidade RG n.º 13R 2.356.969 e CPF n.º 681.928.789-53, nomeia(m) e constitui(em) seu bastante Procurador o(a) Sr(a) Clovis Boff, portador(a) da Cédula de Identidade RG n.º 13R 2.356.969 e CPF n.º 681.928.789-53, a quem confere(imos) amplos poderes para representar a C.B. Comércio de Livros e Brinquedos Boff Ltda - ME (indicação do órgão licitante), no que se referir ao presente PREGÃO PRESENCIAL n.º 020, com poderes para tomar qualquer decisão durante todas as fases do PREGÃO, inclusive apresentar DECLARAÇÃO DE QUE A PROPONENTE CUMPRE OS REQUISITOS DE HABILITAÇÃO, os envelopes PROPOSTA DE PREÇOS (Nº 01) e DOCUMENTOS DE HABILITAÇÃO (Nº 02) em nome da Outorgante, formular verbalmente lances ou ofertas na(s) etapa(s) de lances, desistir verbalmente de formular lances ou ofertas na(s) etapa(s) de lance(s), negociar a redução de preço, desistir expressamente da intenção de interpor recurso administrativo ao final da sessão, manifestar-se imediata e motivadamente sobre a intenção de interpor recurso administrativo ao final da sessão, assinar a ata da sessão, prestar todos os esclarecimentos solicitados pelo PREGOEIRO, enfim, praticar todos os demais atos pertinentes ao certame, em nome da Outorgante.

A presente Procuração é válida até o dia 15 (quinze) dias.

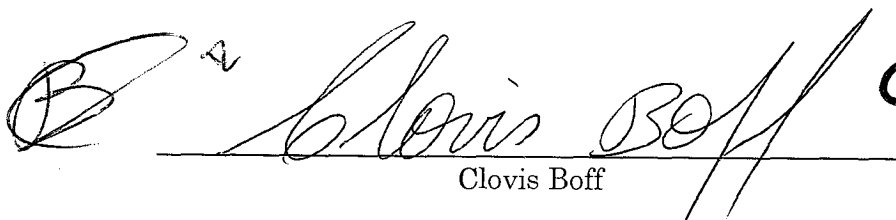
Clovis Boff

Recomendação: Na hipótese de apresentação de procuração por instrumento particular, a mesma deverá vir acompanhada do Contrato Social da proponente ou de outro documento, onde esteja expressa a capacidade / competência do outorgante para constituir mandatário.

ESTADO DE SANTA CATARINA
Tabelionato de Notas e Protestos - Emma Marquardt Mafinski - Tabella
Rua Almirante Barroso, 288 - São Miguel do Oeste - F: 49-3622-0747

Reconheço verdadeira a(s) firma(s) de: **CLOVIS BOFF**, que representa(m) a empresa **CB COMERCIO DE LIVROS E BRINQUEDOS BOFF LTDA ME**. Em Testemunho da Verdade.

São Miguel do Oeste, 19 de maio de 2014. Escrivente: **CARMEN FILIPPINI**

Selo Normal DMC77201-1011
Emol: R\$ 2,40 Selo: R\$1,45 Total: R\$ 3,85 Consulte em: selo.usc.jus.br

01.669.984/0001-60
CB. COM. DE LIVROS E
BRINQUEDOS BOFF LTDA ME
Rua Amazonas, 62
89900-000 - SÃO MIGUEL DO OESTE - SC

lf
y





VÁLIDA EM TODO O TERRITÓRIO NACIONAL

REGISTRO NACIONAL 2336.969 DATA DE EMISSÃO 20/DEZ/2012

NOME CLOVIS BOFF

FILIAÇÃO ERENI AOSTINHO BOFF
JUREMA MARIA PIROCA BOFF

NACIONALIDADE GUARACIABA SC DATA DE NASCIMENTO 27/DEZ/1968

CERT. CAS. 1661 LV B-6 FL 72V
CART. PRADELLA-SÃO MIGUEL OESTE SC

CPF 681.928.789-53

HELENICE PISATTO
Superadora Setor de Identificação
131 GRU MAR. 253165-8

SÃO MIGUEL DO OESTE - SC

MINISTÉRIO DA FAZENDA
Receita Federal

CPF

CADASTRO DE PESSOAS FÍSICAS

Número de Inscrição
681.928.789-53



Nome
CLOVIS BOFF

Nascimento
27/12/1968

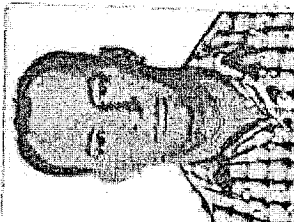

0000193

CARTERA DE IDENTIDADE

ESTADO DE SANTA CATARINA
SECRETARIA DE ESTADO DE SEGURANÇA PÚBLICA
INSTITUTO DE IDENTIFICAÇÃO

Cartão de uso pessoal e intransferível
Deve ser apresentado junto com um documento de identidade



Prefeitura Municipal de Capanema
Certifico que este documento é cópia fiel
do original.
Capanema, 22/05/14

[Handwritten signature]

[Handwritten signature]

[Handwritten initials]

[Handwritten signature]

[Handwritten signature]



**CONTRATO DE CONSTITUIÇÃO DE SOCIEDADE
POR COTAS DE RESPONSABILIDADE LIMITADA**

QUALIFICAÇÃO DOS SÓCIOS, PARTICIPAÇÃO NO CAPITAL E GERÊNCIA

CLOVIS BOFF

Nome do Sócio (por extenso) **22.12.68** Data de Nascimento
Brasileiro casado **comercio** **13R/2.356.969** **SSI** **SC**
 Nacionalidade Estado Civil Profissão C.I. Orgão Exp. UF
681.928.789-53 **Rua Amazonas nº 62, Centro, São Miguel Do Oeste**
 CPF Endereço Completo
SC. **89900-000**
 CEP

2.500 **2.500,00** **2.500,00**
 Nº de Cotas Capital Subscrito (Cz\$) Capital Integralizado (Cz\$)
 Capital a Integralizar (Cz\$) Forma e Prazo da Integralização
Em moeda corrente nacional no ato da assinatura do presente instrumento.

Clovis Boff-Isoladamente
 Gerência e Uso do Nome Comercial

LIZABETE DALPIAS BOFF

Nome do Sócio (por extenso) **24.04.65** Data de Nascimento
Brasileira casada **Comercio** **13R/1.617.357** **SSP** **SC**
 Nacionalidade Estado Civil Profissão C.I. Orgão Exp. UF
526.493.509-20 **Rua Amazonas nº 62, Centro, São Miguel Do Oeste**
 CPF Endereço Completo
SC. **89900-000**
 CEP

2.500 **2.500,00** **2.500,00**
 Nº de Cotas Capital Subscrito (Cz\$) Capital Integralizado (Cz\$)
 Capital a Integralizar (Cz\$) Forma e Prazo da Integralização
Em moeda corrente nacional no ato da assinatura do presente instrumento.

Gerência e Uso do Nome Comercial

Nome do Sócio (por extenso) _____ Data de Nascimento _____
 Nacionalidade _____ Estado Civil _____ Profissão _____ C.I. _____ Orgão Exp. _____ UF _____
 CPF _____ Endereço Completo _____
 CEP _____

 Nº de Cotas _____ Capital Subscrito (Cz\$) _____ Capital Integralizado (Cz\$) _____
 Capital a Integralizar (Cz\$) _____ Forma e Prazo da Integralização _____

Gerência e Uso do Nome Comercial

Nome do Sócio (por extenso) _____ Data de Nascimento _____
 Nacionalidade _____ Estado Civil _____ Profissão _____ C.I. _____ Orgão Exp. _____ UF _____
 CPF _____ Endereço Completo _____
 CEP _____

 Nº de Cotas _____ Capital Subscrito (Cz\$) _____ Capital Integralizado (Cz\$) _____
 Capital a Integralizar (Cz\$) _____ Forma e Prazo da Integralização _____

Prefeitura Municipal de Capanema
Certifico que este documento é cópia fiel
do original.
Capanema, 22/05/19

Gerência e Uso do Nome Comercial



MINISTÉRIO DA INDÚSTRIA E DO COMÉRCIO
Departamento Nacional de Registro do Comércio
Sistema Nacional de Registro do Comércio

Para uso do Registro de Comércio

2

CLÁUSULA 1.ª - Nome Comercial, Sede e Foro

CB-COMERCIO DE LIVROS E BRINQUEDOS BOFF LTDA

Nome Comercial

Rua Amazonas nº 62, Sala 02, Centro, São Miguel Do Oeste

Sede (Endereço completo - Rua, Praça, Av., Bairro n.º e complemento, Município)

SC

89900-000

UF

CEP

São Miguel Do Oeste, SC.

Foro (Município - UF)

CLÁUSULA 2.ª - Capital Social

5.000

1,00

5.000,00

N.º de Cotas

Valor Unitário/Cota (R\$)

Capital Integralizado (R\$)

5.000,00

(cinco mil reais)

Capital a Integralizar (R\$)

Total do Capital (R\$)

Capital total por extenso

5.000,00

Em moeda

Em Bens Móveis (R\$)

Em Bens Imóveis (R\$)

Outros (R\$)

Em moeda corrente nacional no ato da assinatura do presente instru

Forma e Prazo da Integralização

mento.

CLÁUSULA 3.ª - Prazo de Duração da Sociedade e Término do Exercício Social

01/02/97



Indeterminado



Determinado até

31/12/

De cada ano

Início de Atividade

Término do Exercício Social

CLÁUSULA 4.ª - Responsabilidade dos Sócios

A responsabilidade de cada sócio nas obrigações assumidas pela sociedade está limitada ao total do capital social.

CLÁUSULA 5.ª - Objeto Social

Comercio varejista de brinquedos, livros e jogos educativos.

11/03/97
OAB-SC 9436
Data

Prefeitura Municipal de Capanema
Certifico que este documento é cópia fiel
do original.
Capanema, 22/09/14



CLÁUSULA 6ª – GERÊNCIA E USO DO NOME COMERCIAL

A gerência da sociedade e o uso do nome comercial serão exercidos pelo(s) sócio(s) indicado(s) na forma deste instrumento, vedado o uso do nome comercial em assuntos alheios aos interesses da sociedade.

CLÁUSULA 7ª – RETIRADA "PRO-LABORE"

Os sócios poderão, de comum acordo e a qualquer tempo, fixar uma retirada mensal pelo exercício da gerência, a título de "pro-labore", respeitadas as limitações legais vigentes.

CLÁUSULA 8ª – LUCROS E/OU PREJUÍZOS

Os lucros e/ou prejuízos apurados em balanço a ser realizado após o término do exercício social serão repartidos entre os sócios, proporcionalmente às cotas de cada um no capital social, podendo os sócios, todavia, optarem pelo aumento de capital, utilizando os lucros, e/ou compensar os prejuízos em exercícios futuros.

CLÁUSULA 9ª – DELIBERAÇÕES SOCIAIS

As deliberações sociais de qualquer natureza, inclusive para a exclusão de sócio, serão tomadas pelos sócios cotistas que detenham a maioria do capital social.

CLÁUSULA 10 – FILIAIS E OUTRAS DEPENDÊNCIAS

A sociedade poderá, a qualquer tempo, abrir filiais e outros estabelecimentos, no país ou fora dele, por ato de sua gerência ou por deliberação dos sócios.

CLÁUSULA 11 – DISSOLUÇÃO DA SOCIEDADE

O falecimento, a interdição, a inabilitação e qualquer outra situação que implique em dissolução da sociedade permitirão ao(s) sócio(s) remanescente(s) admitir(em) novo(s) sócio(s) para a continuidade da empresa, na forma abaixo:

§1º: Em caso de falecimento de um dos socios a sociedade a utomaticamente se dissolvera.

[Handwritten signatures]

Roberto Fabiani
OAB-SC 9436
Joit

Prefeitura Municipal de Capanema
Certifico que este documento é cópia fiel do original.
Capanema, 22/09/14

[Handwritten signatures]

[Handwritten signature]

[Handwritten signature]



1111197

Os sócios declaram, sob as penas da Lei, que não estão incurso em quaisquer dos crimes previstos em Lei ou nas restrições legais que possam impedí-los de exercer atividades mercantis.
E, estando os sócios justos e contratados assinam este instrumento em **03** (**tres**) vias, de igual teor e para o mesmo efeito, na presença das testemunhas abaixo:

S.M.Oeste SC 23 de janeiro de 97.
CIDADE UF

ASSINATURAS/NOMES DOS SÓCIOS

Ass.: [Signature]
Nome: **Clovis Boff**

Ass.: [Signature]
Nome: **Lizabete Dalpias Boff**

Ass.: _____
Nome: _____

Ass.: _____
Nome: _____

ESPAÇO RESERVADO AO REGISTRO DO COMÉRCIO PARA AUTENTICAÇÃO E CHANCELAMENTO

REGISTRO DO COMÉRCIO

Prefeitura Municipal de Capanema
Certifico que este documento é cópia fiel
do original.
Capanema, 22/05/94

Dalt
Teodoro Fabiani
O.A.B.-SC 9436

TESTEMUNHAS:

Ass.: [Signature]
Nome: **Valmor Annoni Ident.13R/212884 Exp.SSI/SC.**

Ass.: [Signature]
Nome: **Milto Annoni Ident.13R/313512 Exp.SSI/SC.**

**1º ALTERAÇÃO CONTRATUAL DA FIRMA
CB COMERCIO DE LIVROS E BRINQUEDOS BOFF LTDA - ME
CNPJ N.º 01.669.984/0001-60**

CB COMERCIO DE LIVROS E BRINQUEDOS BOFF LTDA - ME, Pessoa jurídica, inscrito no CNPJ sob n.º 01.669.984/0001-60, estabelecido na Rua Amazonas 62, sala 02, em São Miguel Do Oeste, SC., com seu contrato social registrado na Junta Comercial do estado sob n.º 42202284080, em data de 15.02.1997, com seus sócios **CLOVIS BOFF**, Brasileiro, casado, comerciante, CPF 681.928.789-53, carteira de identidade 13R/2.356.969, expedida pelo SSI/SC., residente e domiciliado na Rua Amazonas 62, em São Miguel Do Oeste, SC., **LIZABETE DALPIAS BOFF**, Brasileira, casada, comerciante, CPF 526.493.509-20, carteira de identidade 13R/1.617.357, expedida pelo SSP/SC., residente e domiciliada na Rua Amazonas 62, em São Miguel Do Oeste, SC., resolvem de comum acordo alterar o seu contrato social, sob as seguintes condições e clausulas:

- a) Alterar o objeto social.
- b) Com a presente alteração contratual a sociedade tem como objeto social: Comercio ambulante de livros e carimbos e comercio atacadista de brinquedos.
- c) Consequentemente fica alterado o seguinte artigo de seu contrato social, que fica assim redigido:

Art. 5º: A sociedade tem como objeto social: **COMERCIO AMBULANTE DE LIVROS E CARIMBOS E COMERCIO ATACADISTA DE BRINQUEDOS.**

d) As demais clausulas de seu contrato social permanecem inalteradas.

E, pôr assim estarem justos e acertados entre si, datam e assinam o presente instrumento, juntamente com as testemunhas Valmor Annoni, CPF 065384019-53, carteira de identidade 13R/212484, expedida pelo SSI/SC., e Milto Annoni, CPF 386473979-91, carteira de identidade 13R/313512, expedida pelo SSI/SC., ambos residentes e domiciliados em São Miguel Do Oeste, SC., de 1º alteração contratual em três (3) vias de igual teor e forma, obrigando-se pôr si e seus herdeiros a fielmente cumprir todos os seus termos.

São Miguel Do Oeste, SC., 29 de junho de 2002.



CLOVIS BOFF



LIZABETE DALPIAS BOFF

Testemunhas:

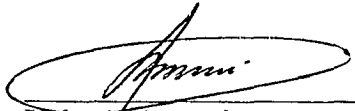

Valmor Annoni
C.I. 13R/212484 exp. p/SSI/SC.

Prefeitura Municipal de Capanema
Certifico que este documento é cópia fiel
do original.
Capanema, 22/09/14

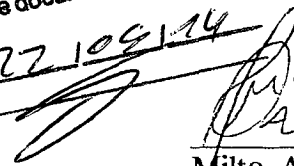

Milto Annoni
C.I. 13R/313512 exp. p/SSI/SC.

JUNTA COMERCIAL DO ESTADO DE SANTA CATARINA
CERTIFICO O REGISTRO EM: 04/07/2002
SOB Nº: 20021170207
Protocolo: 02/117020-7
Empresa: 42 2 0228408 0
C B COMERCIO DE LIVROS E BRINQUEDOS
BOFF LTDA ME

MAX JOSEF REUSS STRENZEL
SECRETARIO GERAL



Junta Comercial do Estado de Santa Catarina
Escritório Regional de São Miguel do Oeste
José Cirilo Chitto - Matr. nº 800-1

2º ALTERAÇÃO CONTRATUAL DA SOCIEDADE
CB COMERCIO DE LIVROS E BRINQUEDOS BOFF LTDA – ME

CLOVIS BOFF, Brasileiro, casado pelo regime de comunhão universal de bens, nascido em 22.12.1968 na cidade de Guaraciaba, SC., comerciante, CPF 681.928.789-53, carteira de identidade 13R/2.356.969 expedida pelo SSI/SC., residente e domiciliado na Rua Amazonas 62,centro, CEP 89900-000, São Miguel Do Oeste, SC., LIZABETE DALPIAS BOFF, Brasileira, casada pelo regime de comunhão universal de bens, nascida em 24.04.1965, na cidade de Guaraciaba, SC., comerciante, CPF 526.493.509-20, carteira de identidade 13R/1.617.357 expedida pelo SSP/SC., residente e domiciliada na Rua Amazonas 62, centro, CEP 89900-000, São Miguel Do Oeste, SC., Únicos sócios da sociedade CB COMERCIO DE LIVROS E BRINQUEDOS BOFF LTDA – ME, Com sede na Rua Amazonas n.º 62, sala 02, centro, CEP 89900-000, São Miguel Do Oeste, SC., registrada na Junta Comercial de Santa Catarina sob o NIRE 42202284080, e inscrito no CNPJ sob n.º 01.669.984/0001-60, resolvem, alterar o contrato social, mediante as seguintes cláusulas:

a) Face ao que determina o Art. 2.031 da lei n.º 10.406/2002, os sócios resolvem, pôr este instrumento, atualizar e consolidar o contrato social, tornando assim sem efeito, a partir desta data, asa clausulas e condições contidas no contrato primitivo que, adequado as disposições da referida lei, aplicáveis a este tipo societário passa a ter a seguinte redação:

CLAUSULA 1º: A sociedade tem o nome empresarial de: CB COMERCIO DE LIVROS E BRINQUEDOS BOFF LTDA – ME.

§ 1º: A SOCIEDADE TEM SUA SEDE SOCIAL NA Rua Amazonas n.º 62, sala 02, centro, CEP 89900-000, São Miguel Do Oeste, SC.

CLAUSULA 2º: O capital social no valor de R\$ 5.000,00, (cinco mil reais), totalmente subscrito e integralizado em moeda corrente nacional no ato da constituição da sociedade e alteração contratual posterior, sendo distribuído aos sócios da seguinte forma:

- a) CLOVIS BOFF , Com 2.500 (duas mil e quinhentas) quotas, no valor de R\$ 2.500,00 (dois mil e quinhentos reais).
- b) LIZABETE DALPIAS BOFF, Com 2.500 (duas mil e quinhentas) quotas, no valor de R\$ 2.500,00 (dois mil e quinhentos reais).

CLAUSULA 3º: A sociedade tem como objeto social: COMERCIO AMBULANTE DE LIVROS E CARIMBOS E COMERCIO ATACADISTA DE BRINQUEDOS.

CLAUSULA 4º: A sociedade iniciou suas atividades em 01.02.1997, e seu prazo de duração é indeterminado.



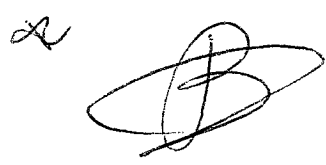

Prefeitura Municipal de Capanema
Certifico que este documento é cópia fiel
do original.
Capanema, 22/09/14



CLAUSULA 5º: As quotas são indivisíveis e não poderão ser cedidas ou transferidas a terceiros sem o consentimento do outro sócio, a quem fica assegurado, em igualdade de condições e preço, direito de preferencia para a sua aquisição se postas a venda, formalizando, se realizada a cessão delas, a alteração contratual pertinente.

CLAUSULA 6º: A responsabilidade de cada sócio é restrita ao valor de suas quotas, mas todos respondem solidariamente pela integralização do capital social.

CLAUSULA 7º: A administração da sociedade cabe ao sócio Clovis Boff, que assinara isoladamente pela sociedade, Com poderes e atribuições de administrar os negócios sociais, vedado, no entanto, o uso do nome empresarial em atividades estranhas ao interesse social ou assumir obrigações seja em favor de qualquer dos quotistas ou de terceiros, bem como onerar ou alienar bens imóveis da sociedade, sem autorização do outro sócio.

CLAUSULA 8º: Ao termino de cada exercício social, 31 de dezembro, o administrador prestará contas justificadas de sua administração, procedendo a elaboração do inventário, do balanço patrimonial e do balanço de resultado econômico, cabendo aos sócios, na proporção de suas quotas, os lucros ou perdas apurados.

CLAUSULA 9º: Nos quatro meses seguintes ao termino do exercício social, os sócios deliberarão sobre as contas e designarão administrador quando for o caso.

CLAUSULA 10º: A sociedade poderá a qualquer tempo, abrir ou fechar filial ou outra dependência, mediante alteração contratual assinada pôr todos os sócios.

CLAUSULA 11º: Os sócios poderão, de comum acordo, fixar uma retirada mensal, a título de Pro-labore, observadas as disposições regulamentares pertinentes.

CLAUSULA 12º: Falecendo ou interditado qualquer sócio, a sociedade continuará suas atividades Com os herdeiros e sucessores e o incapaz. Não sendo possível ou inexistindo interesse destes ou do sócio remanescente, o valor de seus haveres será apurado e liquidado Com base na situação patrimonial da sociedade, a data da resolução, verificada em balanço especialmente levantado.

§ Único – O mesmo procedimento será adotado em outros casos em que a sociedade se resolva em relação a seu sócio.

CLAUSULA 13º: O administrador Clovis Boff , declara, sob as penas da lei, que não está impedido de exercer a administração da sociedade, pôr lei especial, ou em virtude de condenação criminal, ou pôr se encontrarem sob os efeitos dela, a pena que vede, ainda que temporariamente, o acesso a cargos

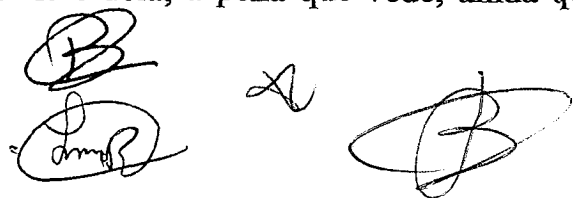

Prefeitura Municipal de Capanema
Certifico que este documento é cópia fiel
do original.
Capanema, 22/09/14

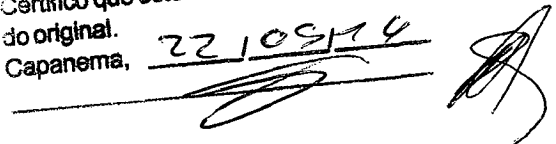

públicos, ou pôr crime falimentar, de prevaricação, peita ou suborno, concussão, peculato, ou contra a economia popular, contra o sistema financeiro nacional, contra normas de defesa da concorrência, contra as relações de consumo, fé publica, ou a propriedade.

CLAUSULA 14º: Fica eleito o foro de São Miguel Do Oeste, SC., para o exercício e o cumprimento dos direitos e obrigações resultantes deste contrato. E, pôr estarem assim justos e contratados assinam o presente instrumento em três (3) vias de igual teor e forma, na presença de duas testemunhas. São Miguel Do oeste, SC., 04 de novembro de 2003.



CLOVIS BOFF

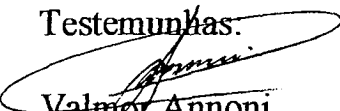

LIZABETE DALPIAS BOFF

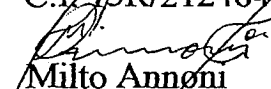
Testemunhas:

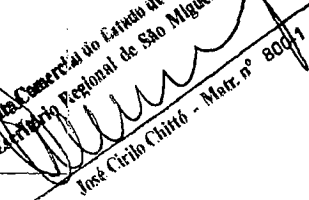

Valmor Annoni
C.I. 13R/212484 SSI/SC.

Milto Annoni
C.I. 13R/313512 SSI/SC.

	JUNTA COMERCIAL DO ESTADO DE SANTA CATARINA
	CERTIFICO O REGISTRO EM: 17/11/2003
	SOB Nº: 20032404476
	Protocolo: 03/240447-6
Empresa: 42 2 0228408 0	
C E COMERCIO DE LIVROS E BRINQUEDOS	FABIANA EVERLING DE FREITAS
BOFF LTDA ME	SECRETÁRIA GERAL

Junta Comercial do Estado de Santa Catarina
Escritório Regional de São Miguel do Oeste
José Cirilo Chitto - Matr. nº 8041

Prefeitura Municipal de Capanema
Certifico que este documento é cópia fiel
do original.
Capanema, 22/10/2003







**3º ALTERAÇÃO CONTRATUAL DA SOCIEDADE.
CB COMERCIO DE LIVROS E BRINQUEDOS BOFF LTDA – ME**

CLOVIS BOFF, Brasileiro, casado pelo regime de comunhão universal de bens, nascido em 22.12.1968 na cidade de Guaraciaba, SC., comerciante, CPF 681.928.789-53, carteira de identidade 13R/2.356.969 expedida pelo SSI/SC., residente e domiciliado na Rua Amazonas 62, centro, CEP 89900-000, São Miguel Do Oeste, SC., **LIZABETE DALPIAS BOFF**, Brasileira, casada pelo regime de comunhão universal de bens, nascida em 24.04.1965 na cidade de Guaraciaba, SC., comerciante, CPF 526.493.509-20, carteira de identidade 13R/1.617.357, expedida pelo SSP/SC., residente e domiciliada na Rua Amazonas 62, centro, CEP 89900-000, São Miguel Do Oeste, SC., Únicos sócios da sociedade **CB COMERCIO DE LIVROS E BRINQUEDOS BOFF LTDA – ME**, Com sede na Rua Amazonas n.º 62, sala 02, centro, CEP 89900-000, São Miguel Do Oeste, SC., registrada na Junta Comercial de Santa Catarina sob o NIRE 42202284080 e inscrito no CNPJ sob n.º 01.669.984/0001-60, resolvem, alterar o contrato social, mediante as seguintes cláusulas:

- a) Alterar o ramo de atividade da sociedade para Comercio ambulante de livros e carimbos, comercio atacadista de brinquedos, moveis e eletro domésticos, moveis escolares, bebedouros, retro projetores, telas para projeção, artigos esportivos, materiais escolares, papeis, estantes de aço, mimeógrafos, fitas de vídeos, equipamentos e material de informatica
- b) Consequentemente fica alterado a clausula 3º, que passa a ter a seguinte redação:

CLAUSULA 3º: A sociedade tem como objeto social: Comercio ambulante de livros e carimbos, comercio atacadista de brinquedos, moveis e eletrodomésticos, moveis escolares, bebedouros, retro projetores, telas para projeção, artigos esportivos, materiais escolares, papeis, estantes de aço, mimeógrafos, fitas de vídeos, equipamentos e material de informatica.

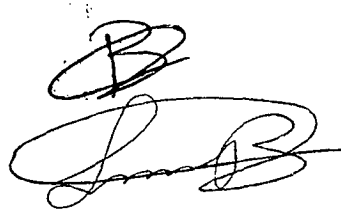
- c) As demais clausulas de seu contrato social e alterações contratuais posteriores, permanecem inalteradas.

Prefeitura Municipal de Capanema
 Certifico que este documento é cópia fiel
 do original.
 Capanema, 22/09/14



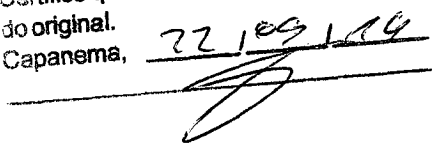









E, pôr assim estarem justos e contratados assinam o presente instrumento em três (3) vias de igual teor e forma, na presença de duas testemunhas, São Miguel Do Oeste, SC., 05 de janeiro de 2004.



CLOVIS BOFF

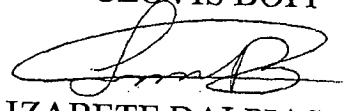

LIZABETE DALPIAS BOFF

Testemunhas:

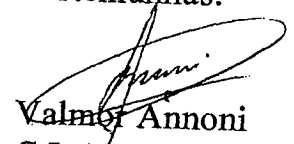

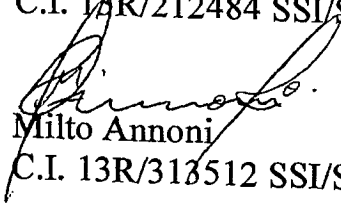

Valmor Annoni
C.I. 13R/212484 SSI/SC.

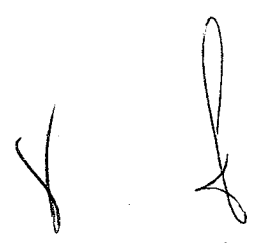

Milto Annoni
C.I. 13R/313512 SSI/SC.



 JUNTA COMERCIAL DO ESTADO DE SANTA CATARINA CERTIFICO O REGISTRO EM: 11/03/2004 SOB Nº: 20040378179 Protocolo: 04/037817-9 Empresa: 42 2 0228408 0 C E COMERCIO DE LIVROS E BRINQUEDOS BOFF LTDA ME		 FABIANA EVERLING DE FREITAS SECRETÁRIA GERAL
---	--	---

Prefeitura Municipal de Capanema
Certifico que este documento é cópia fiel
do original.
Capanema, 22/09/14





Brinquedos Pedagógicos, Material Didático, Literatura Infantil, Livros Didáticos,
Parque Infantis, Artigos Esportivos, Móveis e Equipamentos Escolares

Fone/Fax: (49) 3622-1689 - Rua Amazonas, 62 - 89900-000 - São Miguel do Oeste - SC

1111 204

PREGÃO PRESENCIAL Nº020/2014

TIPO: MENOR PREÇO

ANEXO 05

DECLARAÇÃO DE CUMPRIMENTO DOS REQUISITOS DE HABILITAÇÃO
(documento obrigatório. Apresentar fora dos envelopes)

RAZÃO SOCIAL: C.B. Comércio de Livros e Brinquedos Boff Ltda - ME

CNPJ Nº : 01.669.984/0001-60

ENDEREÇO: Rua Amazonas, 62

FONE: 49 3622-1689

MUNICÍPIO: São Miguel do Oeste

EST.: SC

O representante legal da empresa Clovis Boff, na qualidade de Proponente do procedimento licitatório sob a modalidade de PREGÃO PRESENCIAL Nº 020/2014, instaurado pela Prefeitura do Município de Capanema, declarada para fins de direito que a referida empresa cumpre plenamente os requisitos de habilitação exigidos no respectivo edital de licitação.

Por ser a expressão da verdade, firmamos a presente.

São Miguel do Oeste/SC, 19 de Maio de 2014.



Nome: Clovis Boff

RG/CPF: 13R 2.356.969 / 681.928.789-53

CARGO: Sócio Gerente

01.669.984/0001-60
CB. COM. DE LIVROS E
BRINQUEDOS BOFF LTDA ME
Rua Amazonas, 62
89900-000 - SÃO MIGUEL DO OESTE - SC

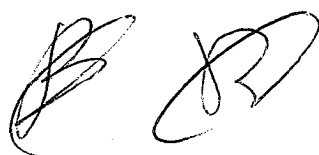



CERTIDÃO SIMPLIFICADA

Certificamos que as informações abaixo constam dos documentos arquivados nesta Junta Comercial e são vigentes na data da sua expedição.

Nome Empresarial CB COMERCIO DE LIVROS E BRINQUEDOS BOFF LTDA ME - Natureza Jurídica: SOCIEDADE EMPRESÁRIA LIMITADA			
Número de Identificação do Registro de Empresas - NIRE (Sede) 42 2 0228408-0	CNPJ 01.669.984/0001-60	Data de Arquivamento do Ato Constitutivo 15/02/1997	Data de Início de Atividade 01/02/1997
Endereço Completo (Logradouro, N° e Complemento, Bairro, Cidade, UF, CEP) RUA AMAZONAS, 62-SALA 02, CENTRO, SÃO MIGUEL DO OESTE, SC, 89.900-000			
Objeto Social COMÉRCIO AMBULANTE DE LIVROS E CARIMBOS, COMÉRCIO ATACADISTA DE BRINQUEDOS, MOVEIS E ELETRO DOMÉSTICOS, MOVEIS ESCOLARES, BEBEDOUROS, RETRO PROJETORES, TELAS PARA PROJEÇÃO, ARTIGOS ESPORTIVOS, MATERIAIS ESCOLARES, PAPEIS, ESTANTES DE AÇO, MIMEOGRAFOS, FITAS DE VIDEOS, EQUIPAMENTOS E MATERIAL DE INFORMATICA.			
Capital: R\$ 5.000,00 (CINCO MIL REAIS) Capital Integralizado: R\$ 5.000,00 (CINCO MIL REAIS)	Microempresa ou Empresa de Pequeno Porte (Lei nº 123/2006) Microempresa		Prazo de Duração Indeterminado
Sócios/Participação no Capital/Espécie de Sócio/Administrador/Término do Mandato			Término do Mandato
Nome/CPF ou CNPJ	Participação no capital (R\$)	Espécie de Sócio	Administrador
CLOVIS BOFF 681.928.789-53	2.500,00	SÓCIO	Administrador
LIZABETE DALPIAS BOFF 526.493.509-20	2.500,00	SÓCIO	
Último Arquivamento: Data: 04/01/2006 Ato: ATA DE REUNIAO/ASSEMBLEIA DE SOCIOS Evento(s): ATA DE REUNIAO/ASSEMBLEIA DE SOCIOS	Número: 20052723461	Situação REGISTRO ATIVO Status XXXXXXXXXXXX	

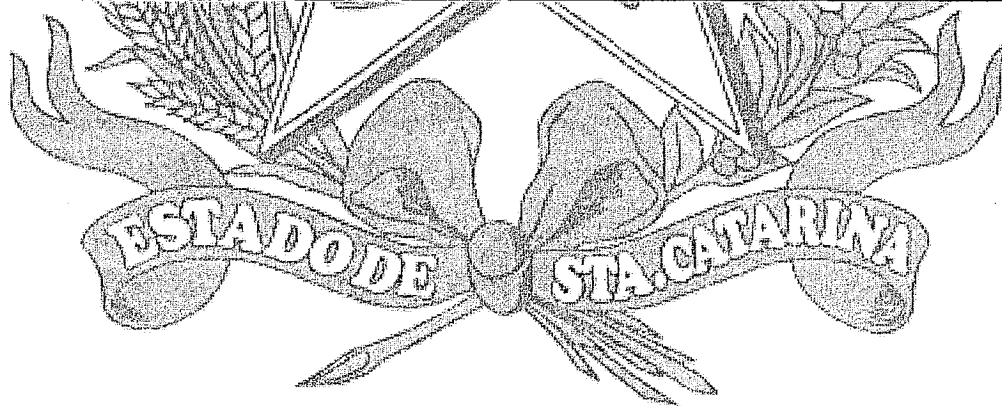

Florianópolis - SC, quarta-feira, 5 de março de 2014

[Handwritten signature]

[Handwritten signature]

RI ASCO BORGES BARCELOS
 Certisign - Autoridade Certificadora
 Certificado pelo Instituto Nacional de Tecnologia de Informática



Presidência da República
 Casa Civil
 Medida Provisória Nº 2.200-2,
 de 24 de agosto de 2001.

Eu,
 Conferi e assino.

Documento Assinado Digitalmente 05/03/2014
 Junta Comercial de Santa Catarina
 CNPJ: 83.565.648.0001-32

Você deve instalar o certificado da JUCESC
www.jucesc.sc.gov.br/certificado



Comércio de Livros
Brinquedos Boff Ltda.

Brinquedos Pedagógicos, Material Didático, Literatura Infantil, Livros Didáticos,
Parque Infantis, Artigos Esportivos, Móveis e Equipamentos Escolares

Fone/Fax: (49) 3622-1689 - Rua Amazonas, 62 - 89900-000 - São Miguel do Oeste - SC

000206

ANEXO 08

DECLARAÇÃO DE MICROEMPRESA OU EMPRESA DE PEQUENO PORTE –
À COMISSÃO DE LICITAÇÃO DO MUNICÍPIO DE CAPANEMA – PR

Declaramos, sob as penas da Lei, sem prejuízo das sanções e multas previstas no edital, que a empresa C.B. Comércio de Livros e Brinquedos Boff Ltda - ME , inscrita no CNPJ sob o nº: 01.669.9840001-60, é microempresa ou empresa de pequeno porte, nos termos do enquadramento previsto na Lei Complementar nº 123/2006, de 14 de dezembro de 2006, cujos termos declaramos conhecer na íntegra, estando apta, portanto, a exercer o direito de preferência como critério de desempate no procedimento licitatório nº 020/2014 – Pregão, realizado pelo Município de Capanema – PR.

São Miguel do Oeste/SC, 19 de Maio de 2014.

Nome: Clovis Boff
RG/CPF: 13R 2.356.969 / 681.928.789-53
CARGO: Sócio Gerente



01.669.984/0001-60
CB. COM. DE LIVROS E
BRINQUEDOS BOFF LTDA ME

Rua Amazonas, 62
89900-000 - SÃO MIGUEL DO OESTE - SC

(assinatura do representante legal da empresa, com firma reconhecida)



Reconheço verdadeira a(s) firma(s) de: **CLOVIS BOFF**. Em
Testemunho da Verdade. -

São Miguel do Oeste, 19 de maio de 2014.

Escritorante: **CARMEN FILIPPINI**

Selo Normal DMG 77203-278M
Emol.: R\$ 2,40 Selo: R\$ 1,45 Total: R\$ 3,85 Consulte em: selo.tj.sc.us.br



PROPOSTA DE FORNECIMENTO DE PRODUTOS / SERVIÇOS

CNPJ: 01.669.984/0001-60 Fornecedor : CB-COMERCIO DE LIVROS E BRINQUEDOS BOFF LTDA ME

E-mail: cblivros@yahoo.com.br

Endereço : RUA AMAZONAS 62 SALA 2 - CENTRO - São Miguel do Oeste/SC - CEP 89900-000

Telefone: (49) 3622 -

Fax: (49) 3622 -

Celular: 49 9115.0769

Inscrição Estadual: 253.407.990

Contador: Valmor Annoni

Telefone contador: 49 36220960

Representante: Clovis Boff

CPF: 681.928.789-53

RG: 13R 2.356.969

Endereço representante: Rua Amazonas 62 - Centro - São Miguel do Oeste/SC - CEP 89900--00

Telefone representante: 49 3622 1689

E-mail representante: cblivros@yahoo.com.br

Banco: 1 - BB

Agência: 5237-X - C.B. Com. de Livros e Brinqued - SÃO

Conta: 268512-4

Data de abertura: 15/02/1997

Fornecedor enquadrado com o microempresa ou empresa de pequeno porte (para obter os benefícios da lei complementar nº 123/2006).

Lote : 001 Lote 001

Nº Item	Descrição do Produto / Serviço	Qtde.	Unid.	Preço Máximo	Marca	Preço Unitário	Preço Total
001	BRINQUEDO FAZ DE CONTA MINI LANCHONETE, PARA A FAIXA ETÁRIA DE 3 A 10 ANOS E ABRANGE AMBOS OS SEXOS. CONTÉM: 1 LANCHONETE, 1 AVENTAL, 1 MÁQUINA DE CAFÉ E SUÇO, 2 COPOS, 2 XÍCARAS, 2 COLHERES, 1 HAMBÚRGUER, 2 CACHORROS QUENTES, 2 PORÇÕES DE BATATA FRITA, 2 SORVETES, 1 TUBO CATCHUP, 1 TUBO MOSTARDA, 1 FRIGIDEIRA, 1 TOSTADEIRA, 1 ESPATULA, 1 COLHER DE SORVETE, 1 PEGADOR. BRINQUEDO E ACESSÓRIOS EM PLÁSTICO INJETADO ATÓXICO, SEM REBARBAS, QUINAS VIVAS, PEÇAS SOLTAS QUE POSSAM SER ENGOLIDAS POR CRIANÇAS DA FAIXA ETÁRIA INDICADA. PRODUTO COM SELO DE APROVAÇÃO DO INMETRO. PRODUTO MARCA REFERÊNCIA: CALESITA, MODELO 352	5,00	UN	380,00	Calesita - Mod. ref.352	350,00	1.750,00
002	ALINHAVO DE ANIMAIS COM DEZ PEÇAS EM MDF, 10 BASES PERFURADAS DE 16 x 16 cm, SERIGRAFADAS COM ILUSTRAÇÕES SORTIDAS DE ANIMAIS MAIS 10 CADARÇOS DE POLIÉSTER COLORIDOS (MEDINDO 70 cm), QUE ALINHAM AS FIGURAS DA BASE. PRODUTO COM CERTIFICAÇÃO DO INMETRO	5,00	JG	87,00	Carlu - Mod. ref.1063	63,00	315,00
003	ALINHAVO DE FRUTAS LEGUMES COM DEZ PEÇAS EM MDF, 10 BASES PERFURADAS DE 16 x 16 cm, SERIGRAFADAS COM ILUSTRAÇÕES SORTIDAS DE FRUTA E LEGUMES MAIS 10 CADARÇOS DE POLIÉSTER COLORIDOS (MEDINDO 70 cm), QUE ALINHAM AS FIGURAS DA BASE. PRODUTO COM CERTIFICAÇÃO DO INMETRO	5,00	JG	87,00	Carlu - Mod. ref. 1065	63,00	315,00
004	BANDINHA RITMICA: CONJUNTO DE 20 INSTRUMENTOS MINI REAIS, COMO SEGUE: AFUCHÊ, AGOGÔ, BLACK, CAMPANELA, CASTANHOLA, CHOCALHO, CLAVE DE RUMBA, CONGUÊ, FLAUTA DOCE, GANZÁ, MARACA, PANDEIRO PASTORIAL, PLATINELAS, PRATO, SINO, SURDO-MOR, TAMBOR E TRIÂNGULO. PROODUTO REFERÊNCIA MARCA BRINK MOBIL. REF. 400	5,00	JG	362,00	B. Mobil - Mod. ref.400	322,00	1.610,00
005	BATE MARTELO COMPOSTO POR APARELHO DE CRAVAR PINOS MEDINDO 10 x 20 X 25 cm, COM FRENAGEM EM BORRACHA, ACOMPANHADO DE QUATRO PINOS E UM MARTELO DE MADEIRA, BASTANDO GIRAR O BRINQUEDO EM 180º PARA REINICIAR A ATIVIDADE	10,00	UN	36,00	J.Play - Mod. ref. 2121	22,00	220,00
006	BOLA BOBAHT, CONFECCIONADA EM PLÁSTICO INFLÁVEL, MEDINDO 850 mm DE DIÂMETRO, ACONDICIONADO EM EMBALAGEM PLÁSTICA.	10,00	UN	103,00	Liveup Sports - Mod.ref. LS3211	96,00	960,00
007	BOLA DE TÊNIS DIÂMETRO APROXIMADO DE 6,5 cm, PESO APROXIMADO DE 70 g	100,00	UN	1,64	Krolon - Mod. ref. 3 estrelas	1,50	150,00
008	BOLA DE VOLEI DE QUADRA, 21 cm DE DIÂMETRO, PARTE EXTERNA EM NAPA, CÂMARA DE BORRACHA, CORES VARIADAS, PESO 265 g	50,00	UN	39,00	Xalingo - Mod. ref. 0473.2	31,00	1.550,00
009	BOLINHAS COLORIDAS PARA PISCINA DE BOLINHAS, SACO COM 500 UNIDADES	16,00	SC	167,00	Guadaim - Mod. ref. 1457	150,00	2.400,00
010	BONECAS EMBORRACHADA MENINAOU MENINO, CORES VARIADAS (BRANCA E NEGRA)	50,00	UN	24,67	Sideral - Mod. ref. 11.1335 e 11.1330	15,00	750,00

PROPOSTA DE FORNECIMENTO DE PRODUTOS / SERVIÇOS

CNPJ: 01.669.984/0001-60 Fornecedor: CB-COMERCIO DE LIVROS E BRINQUEDOS BOFF LTDA ME

E-mail: cblivros@yahoo.com.br

Endereço: RUA AMAZONAS 62 SALA 2 - CENTRO - São Miguel do Oeste/SC - CEP 89900-000

Telefone: (49) 3622 -

Fax: (49) 3622 -

Celular: 49 9115.0769

Inscrição Estadual: 253.407.990

Contador: Valmor Annoni

Telefone contador: 49 36220960

Representante: Clovis Boff

CPF: 681.928.789-53

RG: 13R 2.356.969

Endereço representante: Rua Amazonas 62 - Centro - São Miguel do Oeste/SC - CEP 89900-000

Telefone representante: 49 3622 1689

E-mail representante: cblivros@yahoo.com.br

Banco: 1 - BB

Agência: 5237-X - C.B. Com. de Livros e Brinqued - SÃO

Conta: 268512-4

Data de abertura: 15/02/1997

Fornecedor enquadrado como microempresa ou empresa de pequeno porte (para obter os benefícios da lei complementar nº 123/2006).

Lote: 001 Lote 001

Nº Item	Descrição do Produto / Serviço	Qtde.	Unid.	Preço Máximo	Marca	Preço Unitário	Preço Total
	MEDINDO APROXIMADAMENTE 20 CM CADA						
011	BRINQUEDO DE FAZ-DE-CONTA MINI MERCADO, INDICADO PARA CRIANÇAS DE 02 A 06 ANOS, INCLUSOS ACESSÓRIOS COMO BALANÇA, CESTINHA DE COMPRAS, MODELOS DE FRUTAS, MODELOS DE LEGUMES, TELEFONE E MÁQUINA REGISTRADORA, TODOS EM PLÁSTICO INJETADO. BRINQUEDO E ACESSÓRIOS EM PLÁSTICO INJETADO ATÓXICO, SEM REBARBAS, QUINAS VIVAS, PEÇAS SOLTAS QUE POSSAM SER ENGOLIDAS POR CRIAÇAS DA FAIXA ETÁRIA INDICADA. PRODUTO COM SELO DE APROVAÇÃO DO INMETRO. MEDIDAS DO PRODUTO: (C X L X A) 62X28X58 cm PRODUTO MARCA REFERÊNCIA: MARCA CALESITA, MODELO MINI MARKET 313	5,00	UN	174,67	Calesita - Mod. ref. 313	101,00	505,00
012	BRINQUEDO FAZ DE CONTA TIPO MAQUINA DE LAVAR LOUÇA, EQUIPADO COM SOM QUE REPRODUZ O BARULHO DA ÁGUA, ACOMPANHADO DE 16 PEÇAS TAIS COMO PRATOS, XÍCARAS, PANELA E TALHERES, TODOS EM PLÁSTICO. COM PRATELEIRAS MÓVEIS. MEDIDAS APROXIMADAS: 31,5 x 20 x 43 cm. PRODUTO REFERÊNCIA: MARCA XALINGO, REF. 0483.2	5,00	KIT	78,67	Xalingo - Mod. ref. 0483.2	75,00	375,00
013	BRINQUEDO FAZ-DE-CONTA BANCADA DE TRABALHO E FERRAMENTAS EM PLÁSTICO TAIS QUAIS COMO MARTELO, MORSA, CHAVE DE FENDA, CHAVE INGLESA E FURADEIRA. BRINQUEDO E ACESSÓRIOS EM PLÁSTICO INJETADO ATÓXICO, SEM REBARBAS, QUINAS VIVAS, PEÇAS SOLTAS QUE POSSAM SER ENGOLIDAS POR CRIAÇAS DA FAIXA ETÁRIA INDICADA. PRODUTO COM SELO DE APROVAÇÃO DO INMETRO. MEDIDAS APROXIMADAS DO PRODUTO: (C X L X A) 50 x 40 x 50,5 cm PRODUTO REFERÊNCIA: MARCA CALESITA, MODELO 450	5,00	KIT	211,00	Calesita - Mod. ref. 450	175,00	875,00
014	BRINQUEDO FAZ-DE-CONTA TIPO TELEFONE PARA ESTÍMULO DE ÁREAS DE COGNIÇÃO TAIS COMO LÓGICO-MATEMÁTICA, CAUSA E EFEITO, COORDENAÇÃO OLHOS E MÃOS E EXPLORAÇÃO E EXPERIMENTAÇÃO. PRODUTO REFERÊNCIA: MARCA CALESITA, MODELO RIVAPHONE (REF. 610)	50,00	UN	53,00	Calesita - Mod. ref. 610	42,00	2.100,00
015	CAMA ELÁSTICA COMPLETA DE 3,05 METROS DE DIÂMETRO MONTAGEM SEM PARAFUSOS. ESTRUTURA EM AÇO GALVANIZADO, O QUE NÃO EVITA PROBLEMAS DE FERRUGEM OU CORROSÃO, SE MONTADA AO TEMPO, DEVENDO O USUÁRIO TOMAR OS DEVIDOS CUIDADOS. LONA DE SALTO COM PROTEÇÃO UV E SEM EMENDA. REDE DE PROTEÇÃO LATERAL E PROTEÇÃO DAS MOLAS MULTICOLORIDA. ACOMPANHA ESCADA. BRINQUEDO SUGERIDO PARA CRIANÇAS ACIMA DE 3 ANOS ACOMPANHADOS POR ADULTO. TAMANHO DA LONA DE SALTO: 2,53m SUPORTA ATÉ 110 kg, DIMENSÃO: 3,05 m (DIÂMETRO); TAMANHO DA REDE: 9,70m x 1,20m; DISTÂNCIA DO CHÃO ATÉ A LONA: 66cm (ALTURA); ALTURA TOTAL DA CAMA ELÁSTICA MONTADA:	2,00	UN	2.273,33	Playkidf - Mod. ref. 3,05	1.623,00	3.246,00

PROPOSTA DE FORNECIMENTO DE PRODUTOS / SERVIÇOS

CNPJ: 01.669.984/0001-60 Fornecedor : CB-COMERCIO DE LIVROS E BRINQUEDOS BOFF LTDA ME

E-mail: cblivros@yahoo.com.br

Endereço : RUA AMAZONAS 62 SALA 2 - CENTRO - São Miguel do Oeste/SC- CEP 89900-000

Telefone: (49) 3622 -

Fax: (49) 3622 -

Celular: 49 9115.0769

Inscrição Estadual: 253.407.990

Contador: Valmor Annoni

Telefone contador: 49 36220960

Representante: Clovis Boff

CPF: 681.928.789-53

RG: 13R 2.356.969

Endereço representante: Rua Amazonas 62 - Centro - São Miguel do Oeste/SC - CEP 89900--00

Telefone representante: 49 3622 1689

E-mail representante: cblivros@yahoo.com.br

Banco: 1 - BB

Agência: 5237-X - C.B. Com. de Livros e Brinqued - SÃO

Conta: 268512-4

Data de abertura: 15/02/1997

Fornecedor enquadrado como microempresa ou empresa de pequeno porte (para obter os benefícios da lei complementar nº 123/2006).

Lote: 001 Lote 001

Nº Item	Descrição do Produto / Serviço	Qtde.	Unid.	Preço Máximo	Marca	Preço Unitário	Preço Total
	1,96m; ESPESSURA DO CANO: 1,6mm; DIÂMETRO DO CANO: 3,8cm; ESTRUTURA DE AÇO GALVANIZADO (INT. E EXT.); SISTEMA DE IMPULSÃO POR 64 MOLAS DE 17cm; LONA DE SALTO C/ PROTEÇÃO UV E REFERÊNCIA DE CENTRO; PROTEÇÃO SOBRE MOLAS COLORIDAS EM ESPUMA COM REVESTIMENTO EM PVC (NÃO ABSORVE ÁGUA); ESCADA COM 3 DEGRAUS; 4 PÉS/ 8 PIRULITOS; REDE DE PROTEÇÃO EM POLIPROPILENO MULTICOLORIDO MALHA 10; SISTEMA DE MONTAGEM POR ENCAIXE; MANUAL DE INSTRUÇÃO EM PORTUGUÊS.						
016	CERCADO PLAYGROUND DESMONTÁVEL, COM REGULAGEM, TRAVAS DE SEGURANÇA QUATRO BORDAS E NO FUNDO DO CERCADO; SISTEMA DE REGULAGEM DA ALTURA DO COLCHÃO; COLCHÃO REMOVÍVEL E DOBRÁVEL, MOSQUETEIRO; ESTRUTURA EM TUBO DE AÇO CARBONO DIÂMETRO MÍNIMO APROXIMADO A ½" PINTADO COM TINTA EPÓXI A PÓ. CAPACIDADE PARA CRIANÇAS DE ATÉ 17 kg. INCLUSA BOLSA PARA GUARDAR E TRANSPORTAR DIMENSÕES MÍNIMAS ABERTO (A x L x P): 80 x 100 x 80 cm ; MARCA REFERÊNCIA: BURIGOTTO	2,00	UN	386,67	Burigotto - Mod. ref. 5030	325,00	650,00
017	CHOCALHO GIRASSOL MEDIDAS 15x4x15, PRODUTO REFERÊNCIA MARACA ELKA; REFERÊNCIA 00459	50,00	UN	8,07	Elka - Mod. ref. 00459	6,50	325,00
018	CONJUNTO BRINQUEDOS VARIADOS TIPO BICHINHO DE BORRACHA (BRINQUEDO PARA BANHO/NATAÇÃO), MEDINDO 12 cm COM 12 BICHINHOS DIFERENTES; PRODUTO REFERÊNCIA MARCA SIDERAL, REF. 040300	25,00	CONJ	75,67	Sideral - Mod. ref. 040300	55,00	1.375,00
019	CONJUNTO DE BRINQUEDOS COM 4 CARRINHOS: BRINQUEDO EM PLÁSTICO TIPO CARRINHO PODENDO SER MODELO MINI JIPE, MINI TRATOR, MINI FÓRMULA OU MINI CARREGADEIRA. PARA CRIANÇAS EM IDADES DE 2 A 4 ANOS. BRINQUEDO EM PLÁSTICO IATÓXICO, SEM REBARBAS, QUINAS VIVAS, PEÇAS SOLTAS QUE POSSAM SER ENGOLIDAS POR CRIANÇAS DA FAIXA ETÁRIA INDICADA. PRODUTO COM SELO DE APROVAÇÃO DO INMETRO.	250,00	KIT	65,67	La Ruedita - Mod. ref. 126,120,124,122	43,00	10.750,00
020	GANGORRA INDIVIDUAL FABRICADA EM POLÍMERO PLÁSTICO RÍGIDO, PARA CRIANÇAS DE 1 A 6 ANOS, DIMENSÕES MÍNIMAS C x L x A (cm): COMPRIMENTO: 0,81 m x LARGURA: 0,28 m x ALTURA: 0,48 m, PESO MÍNIMO DE 2,5 kg. PRODUTO REFERÊNCIA MARCA XALINGO REF. 0937.6	10,00	UN	227,00	Xalingo - Mod. ref. 0937.6	169,00	1.690,00
021	GANGORRA MÓVEL PARA DUAS CRIANÇAS, FABRICADA EM POLÍMERO PLÁSTICO RÍGIDO INJETADO DE, PARA CRIANÇAS DE 1 A 6 ANOS DIMENSÕES MÍNIMAS APROXIMADAS 106 x 39,5 x 49 cm PRODUTO REFERÊNCIA MARCA XALINGO REF. 0930.8	20,00	UN	261,67	Xalingo- Mod. ref. 0930.8	244,00	4.880,00
022	JOGO ESPUMADO, COM PEÇAS ENCAIXÁVEIS, FABRICADO EM ESPUMA DE ALTA PERFORMANCE REVESTIDO EM BAGUM	5,00	JG	460,67	Masterbrink - Mod. ref. 38	370,00	1.850,00

PROPOSTA DE FORNECIMENTO DE PRODUTOS / SERVIÇOS

CNPJ: 01.669.984/0001-60 Fornecedor: CB-COMERCIO DE LIVROS E BRINQUEDOS BOFF LTDA ME

E-mail: cblivros@yahoo.com.br

Endereço: RUA AMAZONAS 62 SALA 2 - CENTRO - São Miguel do Oeste/SC - CEP 89900-000

Telefone: (49) 3622 -

Fax: (49) 3622 -

Celular: 49 9115.0769

Inscrição Estadual: 253.407.990

Contador: Valmor Annoni

Telefone contador: 49 36220960

Representante: Clovis Boff

CPF: 681.928.789-53

RG: 13R 2.356.969

Endereço representante: Rua Amazonas 62 - Centro - São Miguel do Oeste/SC - CEP 89900-00

Telefone representante: 49 3622 1689

E-mail representante: cblivros@yahoo.com.br

Banco: 1 - BB

Agência: 5237-X - C.B. Com. de Livros e Brinqued - SÃO

Conta: 268512-4

Data de abertura: 15/02/1997

Fornecedor enquadrado como microempresa ou empresa de pequeno porte (para obter os benefícios da lei complementar nº 123/2006).

Lote: 001 Lote 001

Nº Item	Descrição do Produto / Serviço	Qtde.	Unid.	Preço Máximo	Marca	Preço Unitário	Preço Total
	IMPERMEÁVEL COLORIDO E RESISTENTE, COM DIMENSÕES MÍNIMAS DE 150 x 60 x 20 cm CONTENDO NO MÍNIMO 12 PEÇAS.						
023	KIT BLOCOS DE MONTAR (SEMELHANTE A LEGO) COM 250 PEÇAS DE DIFERENTES FORMATOS E ENCAIXES COMPOSTAS DE PVC. PARA CRIANÇAS A PARTIR DE 2 ANOS. PEÇAS ACONDICIONADAS EM SACOLA OU BALDE.	5,00	KIT	269,33	La Ruedita - Mod. ref. 554 Baú Dura Bloks	265,00	1.325,00
024	KIT BLOCOS DE MONTAR (SEMELHANTE A LEGO) COM NO MÍNIMO 120 TAMANHO GRANDE. PRODUTO REFERÊNCIA MARCA KISTAR REF. 1181	5,00	KIT	137,00	Kitstar - Mod. ref. 1181	130,00	650,00
025	KIT BLOCOS PARA CONSTRUÇÃO COM 100 PEÇAS COLORIDAS EM MADEIRA MACIÇA, COM ILUSTRAÇÕES. ACONDICIONADAS EM POTE OU SACOLA TRANSPARENTES	5,00	KIT	78,67	Jott Play - Mod. ref. 22.69	58,00	290,00
026	KIT CONSTRUTOR MÍNIMO 24 PEÇAS EM ESPUMA REVESTIDA POR BAGUM, ACONDICIONADOS EM SACOLA PLÁSTICA MEDIDAS 27x31x37	5,00	UN	147,00	Liglig - Mod. ref. Big construtor	144,00	720,00
027	KIT COZINHA COMPLETO COM 13 ACESSÓRIOS, COLORIDOS, COMPOSTO POR: UMA PAINELA, UM ESCORREDOR, UMA LEITEIRA, DOIS PRATOS, 2 COPOS, DUAS FACAS, DUAS COLHERES	5,00	KIT	32,33	Calesita - Mod. ref. 331	16,00	80,00
028	KIT DE BRINQUEDOS RÉPLICA DE FRUTAS E VERDURAS, COM 12 PEÇAS, CONFECIONADO EM PLÁSTICO INJETADO ATÓXICO, SEM REBARBAS, FALHAS OU PEÇAS SOLTAS QUE POSSAM SER ENGOLIDAS POR CRIANÇAS DE 0 A 4 ANOS	5,00	KIT	37,00	Calesita - Mod. ref. 209	12,00	60,00
029	KIT DE PEÇAS ESPUMADAS FABRICADAS EM ESPUMA DE ALTA PERFORMANCE REVESTIDAS EM BAGUM IMPERMEÁVEL COLORIDO, FIXADAS COM VELCRO NAS MEDIDAS APROXIMADAS DE 140 x 160 x 50 cm, CONTENDO 4 PEÇAS. MARCA REFERÊNCIA MASTERBRINK	5,00	KIT	402,00	Masterbrink - Mod. ref. .34	399,00	1.995,00
030	MÓBILE COLORIDO PARA ESTÍMULO DO BEBÊ, COMPOSTO POR DUAS BASES, UM ARCO, NOVE ANÉIS, TRÊS PINGENTES, ESPELHO GIRATÓRIO, CHOCHALHOS PARA ESTÍMULO DOS RÍMEIROS MOVIMENTOS DA CRIANÇA. PRODUTO REFERÊNCIA: MARCA CALESITA, MODELO BABY GYM (REF. 901)	10,00	UN	134,00	Calesita - Mod. ref. 901 Baby Gym	94,90	949,00
031	MOTOCICLO FABRICADA EM POLÍMERO PLÁSTICO INJETADO DE DUPLA CAMADA, TRÊS RODAS DIMENSÕES APROXIMADAS DO PRODUTO: 51 x 55 x 67 cm (A x L x P) PESO LÍQUIDO MÍNIMO APROXIMADO DO PRODUTO: 3,4kg. PRODUTO REFERÊNCIA MOTOCICLO JET BAN; MARCA REFERÊNCIA BANDEIRANTE	60,00	UN	103,00	Bandeirante - Mod. ref. 901 Jet Ban	100,00	6.000,00
032	PISCINA DE BOLINHAS 2 x 2 x 2 METROS C/ 2000 BOLINHAS	4,00	SC	2.116,67	Madu Brinq. Mod. ref. 7703.6	1.250,00	5.000,00
033	PLAYGROUD COMPOSTO POR BALANÇO COM ESTRUTURA EM PLÁSTICO E CADEIRA PARA 1 CRIANÇA; CADEIRA COM BARRA DE SEGURANÇA, COM ENCAIXE PARA AS	5,00	CONJ	2.944,00	Freso - Mod. ref. 24150.A Baby Play Plus	2.648,00	13.240,00

Município de Capanema

Pregão Presencial 20/2014

PROPOSTA DE FORNECIMENTO DE PRODUTOS / SERVIÇOS

CNPJ: 01.669.984/0001-60 Fornecedor : CB-COMERCIO DE LIVROS E BRINQUEDOS BOFF LTDA ME

E-mail: cblivros@yahoo.com.br

Endereço : RUA AMAZONAS 62 SALA 2 - CENTRO - São Miguel do Oeste/SC - CEP 89900-000

Telefone: (49) 3622 -

Fax: (49) 3622 -

Celular: 49 9115.0769

Inscrição Estadual: 253.407.990

Contador: Valmor Annoni

Telefone contador: 49 36220960

Representante: Clovis Boff

CPF: 681.928.789-53

RG: 13R 2.356.969

Endereço representante: Rua Amazonas 62 - Centro - São Miguel do Oeste/SC - CEP 89900-00

Telefone representante: 49 3622 1689

E-mail representante: cblivros@yahoo.com.br

Banco: 1 - BB

Agência: 5237-X - C.B. Com. de Livros e Brinqued - SÃO

Conta: 268512-4

Data de abertura: 15/02/1997

Fornecedor enquadrado como microempresa ou empresa de pequeno porte (para obter os benefícios da lei complementar nº 123/2006).

Lote : 001 Lote 001

Nº Item	Descrição do Produto / Serviço	Qtde.	Unid.	Preço Máximo	Marca	Preço Unitário	Preço Total
	MÃOS; BARRA DE SEGURANÇA QUE SE LEVANTA PARA FACILITAR O ACESSO DA CRIANÇA À CADEIRA; CINTO DE SEGURANÇA VERTICAL, QUE EVITA QUE A CRIANÇA ESCORREGUE POR BAIXO DA BARRA DE SEGURANÇA; ASSENTO COM APOIO PARA AS COSTAS; 2 ESCORREGADORES COMPOSTOS POR 3 ITENS CADA UM : 1 RAMPA, 1 ESCADA, 1 TIRANTE CENTRAL ; 1 ESCADAS COM 4 DEGRAUS, SENDO QUE O ÚLTIMO DEGRAU (MAIS ALTO) FICA LIVRE PARA APOIO DOS PÉS E NIVELADO COMO O INÍCIO DA RAMPA; CORRIMÃO INCORPORADO À PRÓPRIA ESCADA, SEM SALIÊNCIAS; TOPO DA ESCADA COM 2 LATERAIS ALTAS O SUFICIENTE PARA DAR SEGURANÇA A CRIANÇAS MENORES; A CONEXÃO DOS ESCORREGADORES À ESTRUTURA DO BALANÇO É FEITA POR 2 CONECTORES PLÁSTICOS LOCALIZADOS NA BASE E NO MEIO DAS ESTRUTURAS; LOCAIS PRÓPRIOS PARA FIXAÇÃO NO CHÃO; TOTALMENTE DESMONTÁVEL: PRODUTO REFERÊNCIA MARCA FRESO; REF. 24150						
034	TOCA DUPLA EM TECIDO POLIÉSTER SENDO UMA TRIANGULAR E OUTRA QUADRADA, COLORIDAS COM ARMAÇÃO EM AÇO. TOCAS SÃO POR UM TÚNEL. ACOMPANHA 150 BOLINHAS COLORIDAS NAS CORES AMARELO, AZUL, VERDE E VERMELHO. ACOMPANHA COM : 1 SACOLA; 1 TOCA TRIÂNGULO; 1 TOCA QUADRADA; 1 TÚNEL; 150 BOLINHAS; 1 INSTRUÇÃO DE MONTAGEM; BRASKIT	5,00	UN	286,33	Braskit - Mod. ref. 17109	240,00	1.200,00
035	TÚNEL CENTOPEIA CONFECCIONADO EM TECIDO POLIÉSTER COLORIDO E LAVÁVEL, REVESTIDO A COM MOLA ESPIRAL, MEDINDO 4000 x 500 mm, ACONDICIONADO EM SACOLA DE TECIDO DE POLIÉSTER COM E ALÇA	5,00	UN	229,00	Jott Play - Mod. ref. 31.65	225,00	1.125,00
036	ALINHAVO DE NUMERAIS COM DEZ PEÇAS EM MDF MEDINDO 10 x 15 cm, SERIGRAFADA COM NUMERAIS DE 0 A 9, MAIS DEZ CADARÇOS COLORIDOS DE POLIÉSTER (MEDINDO 70 cm), QUE ALINHAM OS NUMERAIS. PRODUTO COM CERTIFICAÇÃO DO INMETRO	5,00	JG	87,00	Carlu - Mod. ref. 1123	48,00	240,00

PREÇO TOTAL DO LOTE : 71.515,00

TOTAL DA PROPOSTA : 71.515,00

Validade da proposta: 30 dias

Prazo de entrega: 30 dias

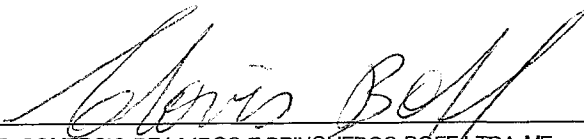
 CB-COMERCIO DE LIVROS E BRINQUEDOS BOFF LTDA ME
 CNPJ: 01.669.984/0001-60



110211

PREFEITURA MUNICIPAL DE CAPANEMA

000212

PREGÃO PRESENCIAL Nº020/2014

DECLARAÇÃO

RAZÃO SOCIAL: C.B. COMÉRCIO DE LIVROS E BRINQUEDOS BOFF LTDA – ME

CNPJ: 01669984/0001-60

INSCR. ESTADUAL: 253.407.990

ENDEREÇO: RUA AMAZONAS, 62, SÃO MIGUEL DO OESTE – SC

TELEFONE: (49) 3622-1689

A empresa C.B Comercio de Livros e Brinquedos Boff Ltda – ME inscrita no CNPJ:01669984/0001-60 declara que todos os produtos cotados estão de acordo com o termo de referência Anexo IX, sendo cotado: marca, modelo, quantidade, prazo de validade. Sendo que a garantia de todos os produtos é de 12 Meses(doze meses) a partir da entrega dos produtos.

Por ser a expressão da verdade firmamos o presente.

São Miguel do Oeste, 19 de Maio de 2014.

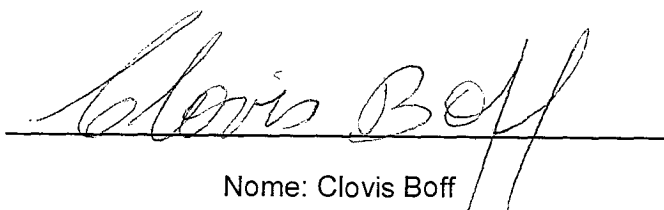
Nome: Clovis Boff

RG/CPF: 13R 2.356.969 / 681.928.789-53

Cargo: Sócio Gerente

01.669.984/0001-60

CB. COM. DE LIVROS E
BRINQUEDOS BOFF LTDA ME

Rua Amazonas, 62
89900-000 - SÃO MIGUEL DO OESTE - SC

Cama Elástica Completa Importada de 3,05m

1110213

Marca: Playkidf

Descrição Técnica

Cama elástica importada completa de 3,05 metros de diâmetro super resistente e fácil de montar. Não possui parafusos em sua montagem.

Estrutura 100% em aço galvanizado a fogo, o que permite ficar montada ao tempo sem problemas de ferrugem ou corrosão.

Lona de salto com proteção UV e sem emenda.

Rede de proteção lateral e Proteção das molas multicolorida.

Acompanha escada.

Brinquedo sugerido para crianças acima de 3 anos acompanhados por adulto.

Tamanho da lona de salto: 2,53m

Suporta até 110 kg

Recomenda-se até 3 crianças por vez

- dimensão: 3,05 m (diâmetro);
- tamanho da Rede: 9,70m x 1,20m;
- distância do chão até a lona: 66cm (altura);
- altura total da cama elástica montada: 1,96m;
- Espessura do cano: 1,6mm;
- Diâmetro do cano: 3,8cm;
- estrutura de aço galvanizado (int. e ext.);
- sistema de impulsão por 64 molas de 17cm;
- lona de salto c/ proteção UV e referência de centro;
- proteção sobre molas coloridas em espuma com revestimento em PVC (não absorve água);
- escada com 3 degraus;
- 4 Pés/ 8 Pirulitos;
- rede de proteção em polipropileno multicolorido malha 10;
- sistema de montagem por encaixe;
- manual de instrução em português.

B

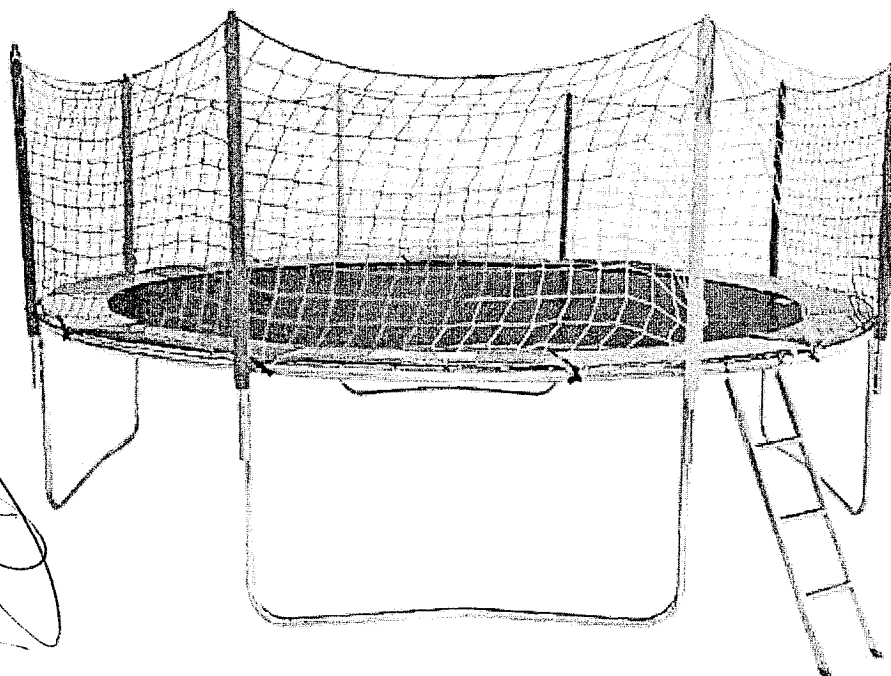

Clovis Boff
Clovis Boff
Sócio Gerente

01.669.984/0001-60

CB. COM. DE LIVROS E
BRINQUEDOS BOFF LTDA ME

Rua Amazonas, 62
89900-000 - SÃO MIGUEL DO OESTE - SC

000214

C.B. Comércio de Livros e Brinquedos Boff Ltda – ME
 Rua Amazonas, 62 - São Miguel do Oeste - SC
 CNPJ: 01.669.984/0001-60
 Inscr. Est.: 253.407.990
 Fone: 49 3622 1689

Para :
 Prefeitura Municipal de Capanema - PR

Termo de Referência Pregão N°020/2014

Brinquedo	Descrição dos Produtos
 	<p>BRINQUEDO FAZ DE CONTA MINI LANCHONETE, PARA A FAIXA ETÁRIA DE 3 A 10 ANOS E ABRANGE AMBOS OS SEXOS. CONTÉM: 1 LANCHONETE, 1 AVENTAL, 1 MÁQUINA DE CAFÉ E SUÇO, 2 COPOS, 2 XÍCARAS, 2 COLHERES, 1 HAMBÚRGUER, 2 CACHORROS QUENTES, 2 PORÇÕES DE BATATA FRITA, 2 SORVETES, 1 TUBO CATCHUP, 1 TUBO MOSTARDA, 1 FRIGIDEIRA, 1 TOSTADEIRA, 1 ESPATULA, 1 COLHER DE SORVETE, 1 PEGADOR. BRINQUEDO E ACESSÓRIOS EM PLÁSTICO INJETADO ATÓXICO, SEM REBARBAS, QUINAS VIVAS, PEÇAS SOLTAS QUE POSSAM SER ENGOLIDAS POR CRIANÇAS DA FAIXA ETÁRIA INDICADA. PRODUTO COM SELO DE APROVAÇÃO DO INMETRO. PRODUTO MARCA REFERÊNCIA: CALESITA, MODELO 352</p>
	<p>ALINHAVO DE ANIMAIS COM DEZ PEÇAS EM MDF 10 bases perfuradas de 16 x 16 cm, serigrafadas com ilustrações sortidas de animais mais 10 cadarços de poliéster coloridos (medindo 70 cm), que alinham as figuras da base. Produto com certificação do INMETRO. Carlu – ref. 1063</p>
 	<p>ALINHAVO DE FRUTAS LEGUMES COM 10 PEÇAS perfuradas de 16 x 16 cm, serigrafadas com ilustrações de frutas sortidas, mais 10 cadarços de poliéster coloridos (medindo 70 cm), que alinham as figuras da base. Produto com certificação do INMETRO. – carlu – ref. 1065</p>

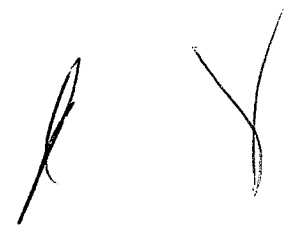



01.669.984/0001-60
**CB. COM. DE LIVROS E
 BRINQUEDOS BOFF LTDA ME**
 Rua Amazonas, 62
 89900-000 - SÃO MIGUEL DO OESTE - SC

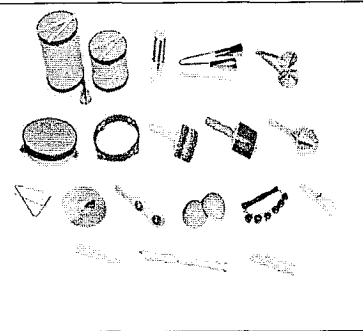

1110215

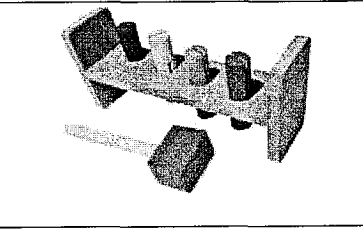

Bandinha Rítmica: Conjunto de 20 instrumentos mini reais, como segue: afuchê, agogô, black, campanela, castanhola, chocalho, clave de rumba, congüê, flauta doce, ganzá, maraca, pandeiro pastoral, platinelas, prato, sino, surdo-mor, tambor e triângulo: Brink Mobil. Ref. 400



BATE MARTELO Composição: Aparelho de cravar pinos medindo 10x20x25cm, com frenagem em borracha, acompanhado de 4 pinos e um martelo de madeira. Para reiniciar a atividade basta girá-lo em 180°. Jott Play ; ref. 21.21

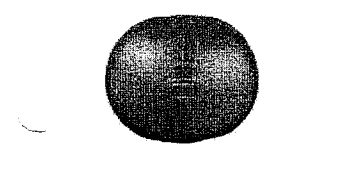

BOLA BOBAHT, CONFECCIONADA EM PLÁSTICO INFLÁVEL, MEDINDO 850 mm DE DIÂMETRO, ACONDICIONADO EM EMBALAGEM PLÁSTICA. B. Mobil ref. 019

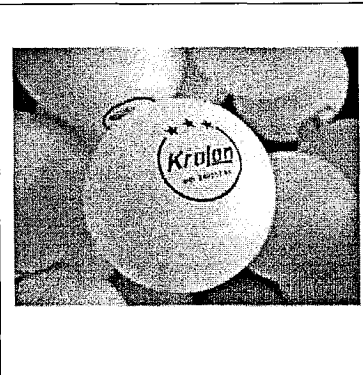

BOLA DE TÊNIS 3 Estrelas de mesa DIÂMETRO APROXIMADO DE 6,5 cm, PESO APROXIMADO DE 70 GRAMAS - Krolon

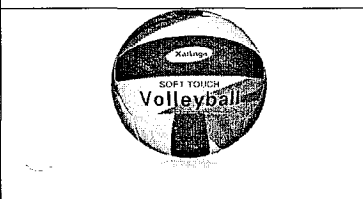

BOLA DE VOLEI DE QUADRA, 21 cm DE DIÂMETRO, PARTE EXTERNA EM NAPA, CÂMARA DE BORRACHA, CORES VARIADAS, PESO 265 g, para quadra, Xalingo ref. 0473.2

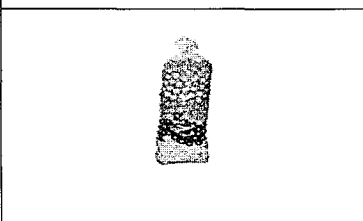

BOLINHAS COLORIDAS PARA PISCINA DE BOLINHAS, SACO COM 500 UNIDADES, MARCA GUADAIM mod. ref. 1457

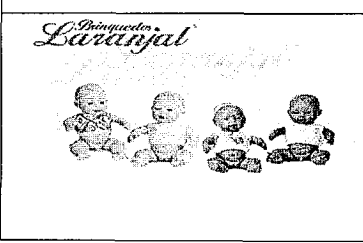

Bonecas emborrachadas menina menino Branca e menina menino negra, medindo aprox. 20 cm cada. Sideral

Handwritten signature

Handwritten signature

01.669.984/0001-60

CB. COM. DE LIVROS E BRINQUEDOS BOFF LTDA ME

Rua Amazonas, 62

89900-000 - SÃO MIGUEL DO OESTE - SC

Handwritten signature

Handwritten signature

0001216

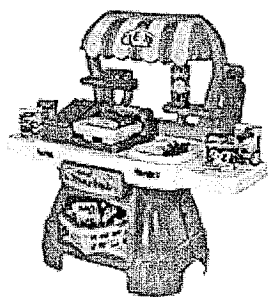

BRINQUEDO DE FAZ-DE-CONTA MINI MERCADO, INDICADO PARA CRIANÇAS DE 02 A 06 ANOS, INCLUSOS ACESSÓRIOS COMO BALANÇA, CESTINHA DE COMPRAS, MODELOS DE FRUTAS, MODELOS DE LEGUMES, TELEFONE E MÁQUINA REGISTRADORA, TODOS EM PLÁSTICO INJETADO. BRINQUEDO E ACESSÓRIOS EM PLÁSTICO INJETADO ATÓXICO, SEM REBARBAS, QUINAS VIVAS, PEÇAS SOLTAS QUE POSSAM SER ENGOLIDAS POR CRIAÇAS DA FAIXA ETÁRIA INDICADA. PRODUTO COM SELO DE APROVAÇÃO DO INMETRO. MEDIDAS DO PRODUTO: (C X L X A) 62X28X58 cm PRODUTO MARCA REFERÊNCIA: MARCA CALESITA, MODELO MINI MARKET ; ref. 313



Lava-louças Casinha Flor, com som de água. Acompanham 16 acessórios entre pratinhos, xícaras, panelinhas e talheres. Possui prateleiras móveis. Med. 31,5 x 20 x 43 cm - Xalingo - ref. 0483.2

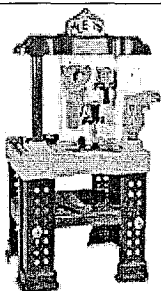

BRINQUEDO FAZ-DE-CONTA BANCADA DE TRABALHO E FERRAMENTAS EM PLÁSTICO TAIS QUAIS COMO MARTELO, MORSA, CHAVE DE FENDA, CHAVE INGLESA E FURADEIRA. BRINQUEDO E ACESSÓRIOS EM PLÁSTICO INJETADO ATÓXICO, SEM REBARBAS, QUINAS VIVAS, PEÇAS SOLTAS QUE POSSAM SER ENGOLIDAS POR CRIAÇAS DA FAIXA ETÁRIA INDICADA. PRODUTO COM SELO DE APROVAÇÃO DO INMETRO. MEDIDAS APROXIMADAS DO PRODUTO: (C X L X A) 50 x 40 x 50,5 cm PRODUTO REFERÊNCIA: MARCA CALESITA, MODELO 450

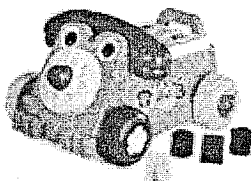

Rivaphone é um telefone divertido que acompanha o desenvolvimento das crianças estimulando a exploração e experimentação e ainda desenvolve a coordenação motora. Vem com formas didáticas de encaixe com cores diferentes, telefone e rodinhas. CONTÉM:1 Rivaphone;5 formas didáticas; 1 telefone: Calesita - ref. 610

01.669.984/0001-60
CB. COM. DE LIVROS E
BRINQUEDOS BOFF LTDA ME
Rua Amazonas, 62
89900-000 - SÃO MIGUEL DO OESTE - SC

000217

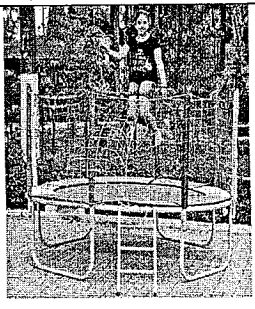

Cama elástica importada completa de 3,05 metros de diâmetro super resistente e fácil de montar. Não possui parafusos em sua montagem. Estrutura em aço galvanizado, o que não evita problemas de ferrugem ou corrosão, se montada ao tempo, devendo o usuário tomar os devidos cuidados. Lona de salto com proteção UV e sem emenda. Rede de proteção lateral e Proteção das molas multicolorida. Acompanha escada. Brinquedo sugerido para crianças acima de 3 anos acompanhados por adulto. Tamanho da lona de salto: 2,53m Suporta até 110 kg, dimensão: 3,05 m (diâmetro); tamanho da Rede: 9,70m x 1,20m; distância do chão até a lona: 66cm (altura); altura total da cama elástica montada: 1,96m; Espessura do cano: 1,6mm; Diâmetro do cano: 3,8cm; estrutura de aço galvanizado (int. e ext.); sistema de impulsão por 64 molas de 17cm; lona de salto c/ proteção UV e referência de centro; proteção sobre molas coloridas em espuma com revestimento em PVC (não absorve água); escada com 3 degraus; 4 Pés/ 8 Pirulitos; rede de proteção em polipropileno multicolorido malha 10; sistema de montagem por encaixe; manual de instrução em português.

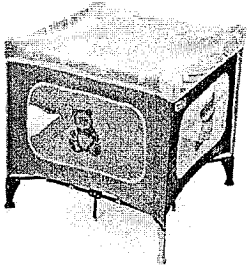

CERCADO PLAYGROUND DESMONTÁVEL, COM REGULAGEM, TRAVAS DE SEGURANÇA NAS QUATRO BORDAS E NO FUNDO DO CERCADO; SISTEMA DE REGULAGEM DA ALTURA DO COLCHÃO; COLCHÃO REMOVÍVEL E DOBRÁVEL, MOSQUETEIRO; ESTRUTURA EM TUBO DE AÇO CARBONO DIÂMETRO MÍNIMO APROXIMADO A 1/2" PINTADO COM TINTA EPÓXI A PÓ. CAPACIDADE PARA CRIANÇAS DE ATÉ 17 kg. INCLUSA BOLSA PARA GUARDAR E TRANSPORTAR
DIMENSÕES MÍNIMAS ABERTO (A x L x P): 80 x 100 x 80 cm ; ref. Burigotto

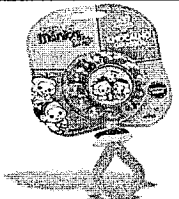

Chocalho girassol med. 15x4x15, elka - ref. 00459

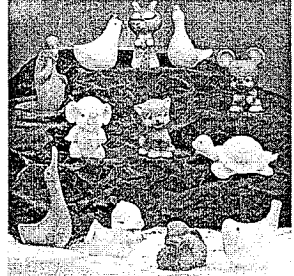

Conjunto BRINQUEDOS VARIADOS TIPO BICHINHO DE BORRACHA (BRINQUEDO PARA BANHO/NATAÇÃO) , med. 12 cm com 12 bichinhos diferentes; Sideral - ref. 040300



Conjunto de brinquedos com 4 carinhos: BRINQUEDO EM PLÁSTICO TIPO CARRINHO PODENDO SER MODELO MINI JIPE, MINI FORMULA, MINI TRATOR, MINI carregadeira

(Handwritten signatures and scribbles)

01.669.984/0001-60
CB. COM. DE LIVROS E
BRINQUEDOS BOFF LTDA ME

Rua Amazonas, 62
89900-000 - SÃO MIGUEL DO OESTE - SC

(Handwritten signatures and scribbles)

(Handwritten signature)

000218



PARA CRIANÇAS EM IDADES DE 2 A 4 ANOS. BRINQUEDO EM PLÁSTICO ATÓXICO, SEM REBARBAS, QUINAS VIVAS, PEÇAS SOLTAS QUE POSSAM SER ENGOLIDAS POR CRIANÇAS DA FAIXA ETÁRIA INDICADA. PRODUTO COM SELO DE APROVAÇÃO DO INMETRO. La. Ruedita ; ref. 126, 120, 124, 122



Gangorra INDIVIDUAL FABRICADA EM POLÍMERO plástico RÍGIDO, PARA CRIANÇAS DE 1 A 6 ANOS, DIMENSÕES MÍNIMAS C x L x A (cm): COMPRIMENTO: 0,81 m x LARGURA: 0,28 m x ALTURA: 0,48 m, PESO MÍNIMO DE 2,5 kg. PRODUTO REFERÊNCIA MARCA XALINGO ref. 0937.6



Com a gangorra dupla Cavalinho Xalingo, as crianças vão entrar no embalo da diversão. Indicado para uso com duas crianças, é fabricado em plástico rígido, o que facilita a limpeza. Possui som de galope e adesivos decorativos; med. 106 x 39,5 x 49 cm. – Xalingo : ref. 0930.8

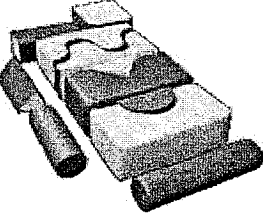

JOGO ESPUMADO, COM PEÇAS ENCAIXÁVEIS, FABRICADO EM ESPUMA DE ALTA PERFORMANCE REVESTIDO EM BAGUM IMPERMEÁVEL COLORIDO E RESISTENTE, COM DIMENSÕES MÍNIMAS DE 150 x 60 x 20 cm CONTENDO NO MÍNIMO 12 PEÇAS. Ref 38. Masterbrink



DURA BLOCKS 250 PEÇAS gigantes C/BAÚ Medida aproximada: 58 x 38 x 38 cm. Ref. 554 – La Ruedita

01.669.984/0001-60

CB. COM. DE LIVROS E BRINQUEDOS BOFF LTDA ME

Rua Amazonas, 62
89900-000 - SÃO MIGUEL DO OESTE - SC

1110219

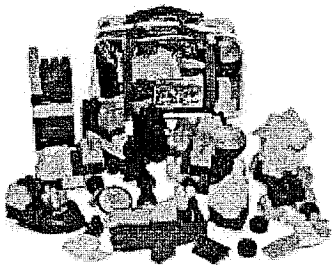

Sacola Quebra-Cuca Faixa etária: A partir de 2 ano(s) Composição: Contém 120 peças plásticas modelo grande na mochila. Dimensões: 40x24x18cm- ref. 1181 - Kistar

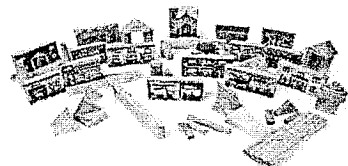

Composição: 100 peças grandes em madeira natural, sendo que acompanham ilustrações da vida e atividades na cidade. Faixa etária: A partir de 3 anos. Jott Play red. 2269



BIG CONSTRUTOR
Contém 24 peças
Cabeço para madeira
Largura: 22 cm
Altura: 22 cm
Compr.: 22 cm

BIG CONSTRUTOR MÍNIMO 24 PEÇAS EM ESPUMA REVESTIDA POR BAGUM, ACONDICIONADOS EM SACOLA PLÁSTICA med. 27x31x37 Lig Lig

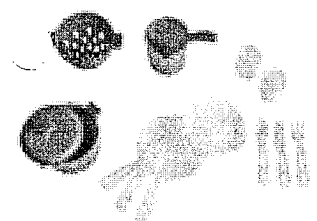

Kit cozinha completo com 13 acessórios tem cores lindas e vem com :1 panelinha; 1 escorredor; 1 leiteira; 2 pratos; 2 copos; 2 facas; 2 garfos; 2 colheres – Calesita - ref. 331



KIT DE BRINQUEDOS RÉPLICA DE FRUTAS E VERDURAS, COM 12 PEÇAS, CONFECIONADO EM PLASTICO INJETADO ATÓXICO, SEM REBARBAS, FALHAS OU PEÇAS SOLTAS QUE POSSAM SER ENGOLIDAS POR CRIANÇAS DE 0 A 4 ANOS CALESITA ref. 209

[Handwritten signatures]

01.669.984/0001-60

CB. COM. DE LIVROS E BRINQUEDOS BOFF LTDA ME

Rua Amazonas, 62
89900-000 - SÃO MIGUEL DO OESTE - SC

[Handwritten signatures]

1110220

	<p>Master Baby em espuma de alta performance revestido em bagum impermeável colorido e resistente, contando 4 peças medindo 120 x 120 x 30 cm. fixadas com velcro. Masterbrink ref. 34</p>
	<p>Um ursinho colorido, pingente com bolinhas, espelho giratório e chocalhos em um arco colorido. O Baby Gym é centro de atividades onde o bebê se exercita estimulando os primeiros movimentos. Para divertir e estimular o seu bebe. Com:1 Arco Baby Gym;2 bases; 9 aneis; 3 pingentes- Calesita – ref. 901</p>
	<p>Motoca Jet Ban fabricada em polímero, em plástico injetado de dupla camada com 3 rodas med. aprox. 51X 55 X67 pesando aprox. 3.4kg BANDERANTES ref. 901</p>
	<p>PISCINA DE BOLINHAS 2 x 2 x 2 ETROS C/ 2000 BOLINHAS., com rede de proteção e cobertura MADU BRINQUEDOS ref. 7703.6</p>

01.669.984/0001-60

CB. COM. DE LIVROS E
BRINQUEDOS BOFF LTDA ME

Rua Amazonas, 62
89900-000 - SÃO MIGUEL DO OESTE - SC

A

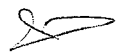
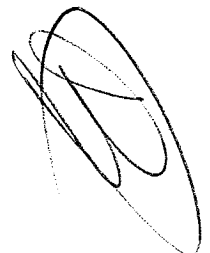
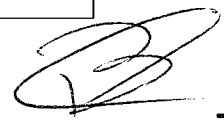

1111221

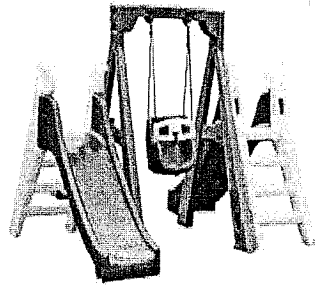

BabyPlay Plus :Balanço com estrutura em plástico e cadeira para 1 criança;cadeira com barra de segurança, com encaixe para as mãos; barra de segurança que se levanta para facilitar o acesso da criança à cadeira; cinto de segurança vertical, que evita que a criança escorregue por baixo da barra de segurança; assento com apoio para as costas;2 escorregadores compostos por 3 itens cada um : 1 rampa, 1 escada, 1 tirante central ;1 escadas com 4 degraus, sendo que o último degrau (mais alto) fica livre para apoio dos pés e nivelado com o início da rampa; corrimão incorporado à própria escada, sem saliências; topo da escada com 2 laterais altas o suficiente para dar segurança a crianças menores;a conexão dos escorregadores à estrutura do balanço é feita por 2 conectores plásticos localizados na base e no meio das estruturas;locais próprios para fixação no chão;totalmente desmontável: Freso; ref. 24150

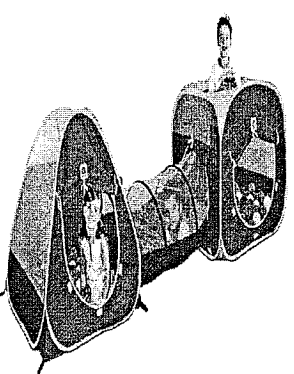

DUAS TOCAS EM TECIDO POLIÉSTER SENDO UMA TRIANGULAR E OUTRA QUADRADA, COLORIDAS COM ARMAÇÃO EM AÇO. AS TOCAS SÃO INTERLIGADAS POR UM TÚNEL. ACOMPANHA 150 BOLINHAS COLORIDAS NAS CORES AMARELO, AZUL, VERDE E VERMELHO. PROPORCIONA CAPACIDADE DE LOCOMOÇÃO, CRIATIVIDADE E IMAGINAÇÃO DE FANTASIA. COM ESTA SUPER TOCA VOCÊ TERÁ INCRÍVEIS MOMENTOS DE PURA DIVERSÃO! COM :1 SACOLA;1 TOCA TRIÂNGULO;1 TOCA QUADRADA;1 TÚNEL; 150 BOLINHAS;1 INSTRUÇÃO DE MONTAGEM; BRASKIT

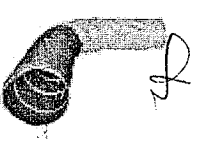

Confeccionada em tecido de poliéster colorido lavável, revestida com mela espiral, medindo 4000x500mm. Acondicionada em sacola de tecido de poliéster com zíper e alça. Jott Play ref. 3165

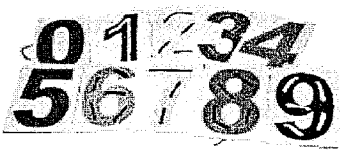

Alinhavos DE NUMERAIS COM DEZ PEÇAS EM MDF medindo 10 x 15 cm, serigrafada numerais de 0 a 9, mais 10 cadarços coloridos de poliéster (medindo 70 cm), que alinham os numerais. Produto com certificação do INMETRO. - carlu - ref. 1123

[Handwritten signature]

01.669.984/0001-60
CB. COM. DE LIVROS E
BRINQUEDOS BOFF LTDA ME
Rua Amazonas, 62
89900-000 - SÃO MIGUEL DO OESTE - SC

São Miguel do Oeste/SC, 21 de Maio de 2014.

[Handwritten signature]

[Handwritten signature: Clovis Boff]

Clovis Boff

[Handwritten mark]



000222

**CONTRATO DE CONSTITUIÇÃO DE SOCIEDADE
POR COTAS DE RESPONSABILIDADE LIMITADA**

QUALIFICAÇÃO DOS SÓCIOS, PARTICIPAÇÃO NO CAPITAL E GERÊNCIA

CLOVIS BOFF

22.12.68

Nome do Sócio (por extenso)

Data de Nascimento

Brasileiro casado comercio 13R/2.356.969 SSI SC

Nacionalidade Estado Civil Profissão C.I. Orgão Exp. UF

681.928.789-53 Rua Amazonas nº 62, Centro, São Miguel Do Oeste

CPF Endereço Completo

SC. 89900-000

CEP

2.500 2.500,00 2.500,00

Nº de Cotas Capital Subscrito (Cz\$) Capital Integralizado (Cz\$)

Em moeda corrente nacional no ato da assinatura do presente instrumento.

Capital a Integralizar (Cz\$) Forma e Prazo da Integralização

Clovis Boff-Isoladamente

Gerência e Uso do Nome Comercial

LIZABETE DALPIAS BOFF

24.04.65

Nome do Sócio (por extenso)

Data de Nascimento

Brasileira casada Comercio 13R/1.617.357 SSP SC

Nacionalidade Estado Civil Profissão C.I. Orgão Exp. UF

526.493.509-20 Rua Amazonas nº 62, Centro, São Miguel Do Oeste

CPF Endereço Completo

SC. 89900-000

CEP

2.500 2.500,00 2.500,00

Nº de Cotas Capital Subscrito (Cz\$) Capital Integralizado (Cz\$)

Em moeda corrente nacional no ato da assinatura do presente instrumento.

Capital a Integralizar (Cz\$) Forma e Prazo da Integralização

Gerência e Uso do Nome Comercial

Nome do Sócio (por extenso)

Data de Nascimento

Nacionalidade Estado Civil Profissão C.I. Orgão Exp. UF

CPF Endereço Completo

CEP

Nº de Cotas Capital Subscrito (Cz\$) Capital Integralizado (Cz\$)

Capital a Integralizar (Cz\$) Forma e Prazo da Integralização

Gerência e Uso do Nome Comercial

Nome do Sócio (por extenso)

Data de Nascimento

Nacionalidade Estado Civil Profissão C.I. Orgão Exp. UF

CPF Endereço Completo

CEP

Nº de Cotas Capital Subscrito (Cz\$) Capital Integralizado (Cz\$)

Capital a Integralizar (Cz\$) Forma e Prazo da Integralização

Gerência e Uso do Nome Comercial

Prefeitura Municipal de Capanema



0000223

CLÁUSULA 1.ª - Nome Comercial, Sede e Foro

CB-COMERCIO DE LIVROS E BRINQUEDOS BOFF LTDA

Nome Comercial

Rua Amazonas nº 62, Sala 02, Centro, São Miguel Do Oeste

Sede (Endereço completo - Rua, Praça, Av., Bairro n.º e complemento, Município)

SC

89900-000

UF

CEP

São Miguel Do Oeste, SC.

Foro (Município - UF)

CLÁUSULA 2.ª — Capital Social

5.000

1,00

5.000,00

N.º de Cotas

Valor Unitário/Cota (R\$)

Capital Integralizado (R\$)

5.000,00

5.000,00

(cinco mil reais)

Capital a Integralizar (R\$)

Total do Capital (R\$)

Capital total por extenso

5.000,00

Em moeda

Em Bens Móveis (R\$)

Em Bens Imóveis (R\$)

Outros (R\$)

Em moeda corrente nacional no ato da assinatura do presente instru-

Forma e Prazo da Integralização

mento.

CLÁUSULA 3.ª — Prazo de Duração da Sociedade e Término do Exercício Social

1/01/02/97



Indeterminado



Determinado até

31/12/

De cada ano

Início de Atividade

Término do Exercício Social

CLÁUSULA 4.ª — Responsabilidade dos Sócios

A responsabilidade de cada sócio nas obrigações assumidas pela sociedade está limitada ao total do capital social.

CLÁUSULA 5.ª - Objeto Social

Comercio varejista de brinquedos, livros e jogos educativos.

[Handwritten signatures]

[Handwritten signature]

[Handwritten signature]

Procurador
OAB-SC 9436
Date

Prefeitura Municipal de Capanema
Certifico que este documento é cópia fiel do original.
Capanema, 22/05/14



1111 224

CLÁUSULA 6.ª – GERÊNCIA E USO DO NOME COMERCIAL

A gerência da sociedade e o uso do nome comercial serão exercidos pelo(s) sócio(s) indicado(s) na forma deste instrumento, vedado o uso do nome comercial em assuntos alheios aos interesses da sociedade.

CLÁUSULA 7.ª – RETIRADA “PRO-LABORE”

Os sócios poderão, de comum acordo e a qualquer tempo, fixar uma retirada mensal pelo exercício da gerência, a título de “pro-labore”, respeitadas as limitações legais vigentes.

CLÁUSULA 8.ª – LUCROS E/OU PREJUÍZOS

Os lucros e/ou prejuízos apurados em balanço a ser realizado após o término do exercício social serão repartidos entre os sócios, proporcionalmente às cotas de cada um no capital social, podendo os sócios, todavia, optarem pelo aumento de capital, utilizando os lucros, e/ou compensar os prejuízos em exercícios futuros.

CLÁUSULA 9.ª – DELIBERAÇÕES SOCIAIS

As deliberações sociais de qualquer natureza, inclusive para a exclusão de sócio, serão tomadas pelos sócios cotistas que detenham a maioria do capital social.

CLÁUSULA 10 – FILIAIS E OUTRAS DEPENDÊNCIAS

A sociedade poderá, a qualquer tempo, abrir filiais e outros estabelecimentos, no país ou fora dele, por ato de sua gerência ou por deliberação dos sócios.

CLÁUSULA 11 – DISSOLUÇÃO DA SOCIEDADE

O falecimento, a interdição, a inabilitação e qualquer outra situação que implique em dissolução da sociedade permitirão ao(s) sócio(s) remanescente(s) admitir(em) novo(s) sócio(s) para a continuidade da empresa, na forma abaixo:

§1º: Em caso de falecimento de um dos socios a sociedade a utomaticamente se dissolvera.

João Fabiani
 João Fabiani
 OAB-SC 9436
 Jait

Prefeitura Municipal de Capanema
 Certifico que este documento é cópia fiel
 do original.
 Capanema, 22/09/14



000225

Os sócios declaram, sob as penas da Lei, que não estão incurso em quaisquer dos crimes previstos em Lei ou nas restrições legais que possam impedi-los de exercer atividades mercantis.
E, estando os sócios justos e contratados assinam este instrumento em **03 (tres)** vias, de igual teor e para o mesmo efeito, na presença das testemunhas abaixo:

S.M.Oeste SC 23 de janeiro de 97.
CIDADE UF

ASSINATURAS/NOMES DOS SÓCIOS

Ass.: *[Signature]*
Nome: **Clovis Boff**

Ass.: *[Signature]*
Nome: **Lizabete Dalpiaz Boff**

Ass.: _____
Nome: _____

Ass.: _____
Nome: _____

ESPAÇO RESERVADO AO REGISTRO DO COMÉRCIO PARA AUTENTICAÇÃO E CHANCELA

000225

[Signature]
OAB-SC 9436

TESTEMUNHAS:

Ass.: *[Signature]*
Nome: **Valmor Annoni Ident.13R/212884 Exp.SSI/SC.**

Ass.: *[Signature]*
Nome: **Milto Annoni Ident.13R/313512 Exp.SSI/SC.**

Prefeitura Municipal de Capanema
Certifico que este documento é cópia fiel
do original.

Capanema, 22/01/97
[Signature]

**1º ALTERAÇÃO CONTRATUAL DA FIRMA
CB COMERCIO DE LIVROS E BRINQUEDOS BOFF LTDA - ME
CNPJ N.º 01.669.984/0001-60**

CB COMERCIO DE LIVROS E BRINQUEDOS BOFF LTDA - ME, Pessoa jurídica, inscrito no CNPJ sob n.º 01.669.984/0001-60, estabelecido na Rua Amazonas 62, sala 02, em São Miguel Do Oeste, SC., com seu contrato social registrado na Junta Comercial do estado sob n.º 42202284080, em data de 15.02.1997, com seus sócios **CLOVIS BOFF**, Brasileiro, casado, comerciante; CPF 681.928.789-53, carteira de identidade 13R/2.356.969, expedida pelo SSI/SC., residente e domiciliado na Rua Amazonas 62, em São Miguel Do Oeste, SC., **LIZABETE DALPIAS BOFF**, Brasileira, casada, comerciante, CPF 526.493.509-20, carteira de identidade 13R/1.617.357, expedida pelo SSP/SC., residente e domiciliada na Rua Amazonas 62, em São Miguel Do Oeste, SC., resolvem de comum acordo alterar o seu contrato social, sob as seguintes condições e clausulas:

- a) Alterar o objeto social.
- b) Com a presente alteração contratual a sociedade tem como objeto social: Comercio ambulante de livros e carimbos e comercio atacadista de brinquedos.
- c) Consequentemente fica alterado o seguinte artigo de seu contrato social, que fica assim redigido:

Art. 5º: A sociedade tem como objeto social: **COMERCIO AMBULANTE DE LIVROS E CARIMBOS E COMERCIO ATACADISTA DE BRINQUEDOS.**

d) As demais clausulas de seu contrato social permanecem inalteradas.

E, pôr assim estarem justos e acertados entre si, datam e assinam o presente instrumento, juntamente com as testemunhas Valmor Annoni, CPF 065384019-53, carteira de identidade 13R/212484, expedida pelo SSI/SC., e Milto Annoni, CPF 386473979-91, carteira de identidade 13R/313512, expedida pelo SSI/SC., ambos residentes e domiciliados em São Miguel Do Oeste, SC., de 1º alteração contratual em três (3) vias de igual teor e forma, obrigando-se pôr si e seus herdeiros a fielmente cumprir todos os seus termos.

São Miguel Do Oeste, SC., 29 de junho de 2002.



CLOVIS BOFF

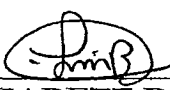

LIZABETE DALPIAS BOFF

Testemunhas:

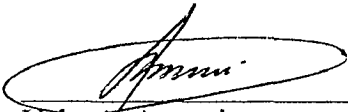

Valmor Annoni
C.I. 13R/212484 exp. p/SSI/SC.

Prefeitura Municipal de Capanema
Certifico que este documento é cópia fiel
do original.
Capanema, 22/06/2002

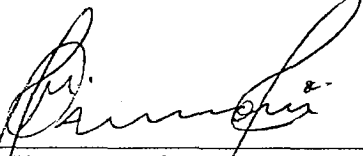

Milto Annoni
C.I. 13R/313512 exp. p/SSI/SC.

JUNTA COMERCIAL DO ESTADO DE SANTA CATARINA
 CERTIFICO O REGISTRO EM: 04/07/2002
 SOB Nº: 20021170207
 Protocolo: 02/117020-7
 Empresa: 42 2 0228408 0
 C B COMERCIO DE LIVROS E BRINQUEDOS
 BOFF LTDA ME

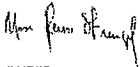
 MAX JOSEF REUSS STRENZEL
 SECRETARIO GERAL

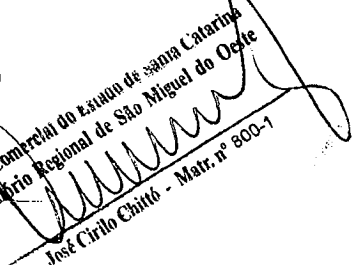
 Junta Comercial do Estado de Santa Catarina
 Escritório Regional de São Miguel do Oeste
 José Cirilo Chitto - Matr. nº 800-1

2º ALTERAÇÃO CONTRATUAL DA SOCIEDADE
CB COMERCIO DE LIVROS E BRINQUEDOS BOFF LTDA – ME

CLOVIS BOFF, Brasileiro, casado pelo regime de comunhão universal de bens, nascido em 22.12.1968 na cidade de Guaraciaba, SC., comerciante, CPF 681.928.789-53, carteira de identidade 13R/2.356.969 expedida pelo SSI/SC., residente e domiciliado na Rua Amazonas 62, centro, CEP 89900-000, São Miguel Do Oeste, SC., LIZABETE DALPIAS BOFF, Brasileira, casada pelo regime de comunhão universal de bens, nascida em 24.04.1965, na cidade de Guaraciaba, SC., comerciante, CPF 526.493.509-20, carteira de identidade 13R/1.617.357 expedida pelo SSP/SC., residente e domiciliada na Rua Amazonas 62, centro, CEP 89900-000, São Miguel Do Oeste, SC., Únicos sócios da sociedade CB COMERCIO DE LIVROS E BRINQUEDOS BOFF LTDA – ME, Com sede na Rua Amazonas n.º 62, sala 02, centro, CEP 89900-000, São Miguel Do Oeste, SC., registrada na Junta Comercial de Santa Catarina sob o NIRE 42202284080, e inscrito no CNPJ sob n.º 01.669.984/0001-60, resolvem, alterar o contrato social, mediante as seguintes cláusulas:

a) Face ao que determina o Art. 2.031 da lei n.º 10.406/2002, os sócios resolvem, pôr este instrumento, atualizar e consolidar o contrato social, tornando assim sem efeito, a partir desta data, as cláusulas e condições contidas no contrato primitivo que, adequado as disposições da referida lei, aplicáveis a este tipo societário passa a ter a seguinte redação:

CLAUSULA 1º: A sociedade tem o nome empresarial de: CB COMERCIO DE LIVROS E BRINQUEDOS BOFF LTDA – ME.

§ 1º: A SOCIEDADE TEM SUA SEDE SOCIAL NA Rua Amazonas n.º 62, sala 02, centro, CEP 89900-000, São Miguel Do Oeste, SC.

CLAUSULA 2º: O capital social no valor de R\$ 5.000,00, (cinco mil reais), totalmente subscrito e integralizado em moeda corrente nacional no ato da constituição da sociedade e alteração contratual posterior, sendo distribuído aos sócios da seguinte forma:

- a) CLOVIS BOFF , Com 2.500 (duas mil e quinhentas) quotas, no valor de R\$ 2.500,00 (dois mil e quinhentos reais).
- b) LIZABETE DALPIAS BOFF, Com 2.500 (duas mil e quinhentas) quotas, no valor de R\$ 2.500,00 (dois mil e quinhentos reais).

CLAUSULA 3º: A sociedade tem como objeto social: COMERCIO AMBULANTE DE LIVROS E CARIMBOS E COMERCIO ATACADISTA DE BRINQUEDOS.

CLAUSULA 4º: A sociedade iniciou suas atividades em 01.02.1997, e seu prazo de duração é indeterminado.

Prefeitura Municipal de Capanema
Certifico que este documento é cópia fiel do original.
Capanema, 22 10 51 14

CLAUSULA 5º: As quotas são indivisíveis e não poderão ser cedidas ou transferidas a terceiros sem o consentimento do outro sócio, a quem fica assegurado, em igualdade de condições e preço, direito de preferencia para a sua aquisição se postas a venda, formalizando, se realizada a cessão delas, a alteração contratual pertinente.

CLAUSULA 6º: A responsabilidade de cada sócio é restrita ao valor de suas quotas, mas todos respondem solidariamente pela integralização do capital social.

CLAUSULA 7º: A administração da sociedade cabe ao sócio Clovis Boff, que assinara isoladamente pela sociedade, Com poderes e atribuições de administrar os negócios sociais, vedado, no entanto, o uso do nome empresarial em atividades estranhas ao interesse social ou assumir obrigações seja em favor de qualquer dos quotistas ou de terceiros, bem como onerar ou alienar bens imóveis da sociedade, sem autorização do outro sócio.

CLAUSULA 8º: Ao termino de cada exercício social, 31 de dezembro, o administrador prestará contas justificadas de sua administração, procedendo a elaboração do inventário, do balanço patrimonial e do balanço de resultado econômico, cabendo aos sócios, na proporção de suas quotas, os lucros ou perdas apurados.

CLAUSULA 9º: Nos quatro meses seguintes ao termino do exercício social, os sócios deliberarão sobre as contas e designarão administrador quando for o caso.



CLAUSULA 10º: A sociedade poderá a qualquer tempo, abrir ou fechar filial ou outra dependência, mediante alteração contratual assinada pôr todos os sócios.

CLAUSULA 11º: Os sócios poderão, de comum acordo, fixar uma retirada mensal, a titulo de Pro-labore, observadas as disposições regulamentares pertinentes.

CLAUSULA 12º: Falecendo ou interditado qualquer sócio, a sociedade continuará suas atividades Com os herdeiros e sucessores e o incapaz. Não sendo possível ou inexistindo interesse destes ou do sócio remanescente, o valor de seus haveres será apurado e liquidado Com base na situação patrimonial da sociedade, a data da resolução, verificada em balanço especialmente levantado.

§ Único – O mesmo procedimento será adotado em outros casos em que a sociedade se resolva em relação a seu sócio.

CLAUSULA 13º: O administrador Clovis Boff, declara, sob as penas da lei, que não está impedido de exercer a administração da sociedade, pôr lei especial, ou em virtude de condenação criminal, ou pôr se encontrarem sob os efeitos dela, a pena que vede, ainda que temporariamente, o acesso a cargos



Prefeitura Municipal de Capanema
Certifico que este documento é cópia fiel
do original.
Capanema, 22/05/14

1111.229

públicos, ou pôr crime falimentar, de prevaricação, peita ou suborno, concussão, peculato, ou contra a economia popular, contra o sistema financeiro nacional, contra normas de defesa da concorrência, contra as relações de consumo, fé publica, ou a propriedade.

CLAUSULA 14º: Fica eleito o foro de São Miguel Do Oeste, SC., para o exercício e o cumprimento dos direitos e obrigações resultantes deste contrato.

E, pôr estarem assim justos e contratados assinam o presente instrumento em três (3) vias de igual teor e forma, na presença de duas testemunhas.

São Miguel Do oeste, SC., 04 de novembro de 2003.



CLOVIS BOFF

LIZABETE DALPIAS BOFF

Testemunhas:

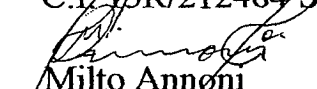

Valmir Annoni

C.I. 13R/212484 SSI/SC.

Milto Annoni

C.I. 13R/313512 SSI/SC.

 JUNTA COMERCIAL DO ESTADO DE SANTA CATARINA
 CERTIFICO O REGISTRO EM: 17/11/2003
 SOB Nº: 20032404476
 Protocolo: 03/240447-6
 Empresa: 42 2 0228408 0
 C E COMERCIO DE LIVROS E BRINQUEDOS
 BOFF LTDA ME

 FABIANA EVERLING DE FREITAS
 SECRETÁRIA GERAL

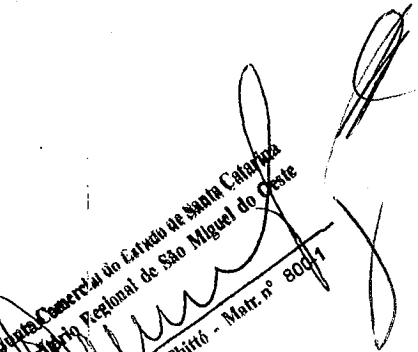
 Junta Comercial do Estado de Santa Catarina
 Escritório Regional de São Miguel do Oeste
 José Cícilo Chittó - Matr. nº 80041

Prefeitura Municipal de Capanema
 Certifico que este documento é cópia fiel
 do original.
 Capanema, 22/09/14



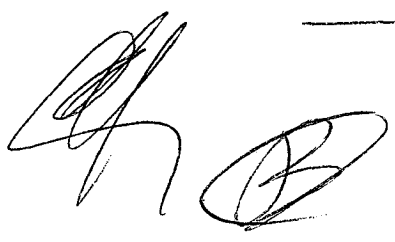



**3º ALTERAÇÃO CONTRATUAL DA SOCIEDADE.
CB COMERCIO DE LIVROS E BRINQUEDOS BOFF LTDA – ME**

CLOVIS BOFF, Brasileiro, casado pelo regime de comunhão universal de bens, nascido em 22.12.1968 na cidade de Guaraciaba, SC., comerciante, CPF 681.928.789-53, carteira de identidade 13R/2.356.969 expedida pelo SSI/SC., residente e domiciliado na Rua Amazonas 62, centro, CEP 89900-000, São Miguel Do Oeste, SC., **LIZABETE DALPIAS BOFF**, Brasileira, casada pelo regime de comunhão universal de bens, nascida em 24.04.1965 na cidade de Guaraciaba, SC., comerciante, CPF 526.493.509-20, carteira de identidade 13R/1.617.357, expedida pelo SSP/SC., residente e domiciliada na Rua Amazonas 62, centro, CEP 89900-000, São Miguel Do Oeste, SC., Únicos sócios da sociedade **CB COMERCIO DE LIVROS E BRINQUEDOS BOFF LTDA – ME**, Com sede na Rua Amazonas n.º 62, sala 02, centro, CEP 89900-000, são Miguel Do Oeste, SC., registrada na Junta Comercial de Santa catarina sob o NIRE 42202284080 e inscrito no CNPJ sob n.º 01.669.984/0001-60, resolvem, alterar o contrato social, mediante as seguintes cláusulas:

- a) Alterar o ramo de atividade da sociedade para Comercio ambulante de livros e carimbos, comercio atacadista de brinquedos, moveis e eletro domésticos, moveis escolares, bebedouros, retro projetores, telas para projeção, artigos esportivos, materiais escolares, papeis, estantes de aço, mimeógrafos, fitas de vídeos, equipamentos e material de informatica
- b) Consequentemente fica alterado a clausula 3º, que passa a ter a seguinte redação:

CLAUSULA 3º: A sociedade tem como objeto social: Comercio ambulante de livros e carimbos, comercio atacadista de brinquedos, moveis e eletrodomésticos, moveis escolares, bebedouros, retro projetores, telas para projeção, artigos esportivos, materiais escolares, papeis, estantes de aço, mimeógrafos, fitas de vídeos, equipamentos e material de informatica.

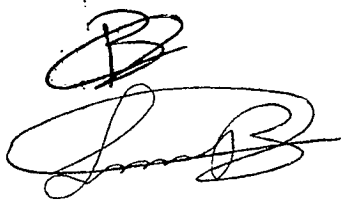
- c) As demais clausulas de seu contrato social e alterações contratuais posteriores, permanecem inalteradas.

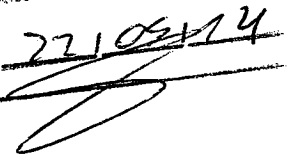





Prefeitura Municipal de Capanema
Certifico que este documento é cópia fiel
do original.
Capanema, 22/02/14

E, pôr assim estarem justos e contratados assinam o presente instrumento em três (3) vias de igual teor e forma, na presença de duas testemunhas.
São Miguel Do Oeste, SC., 05 de janeiro de 2004.

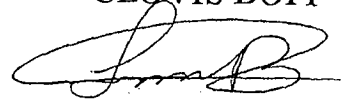

CLOVIS BOFF



LIZABETE DALPIAS BOFF

Testemunhas:

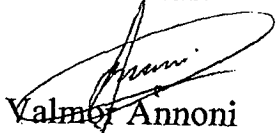

Valmo Annoni
C.I. 13R/212484 SSI/SC.

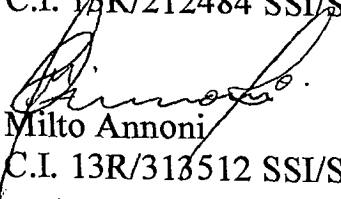

Milto Annoni
C.I. 13R/313512 SSI/SC.

Prefeitura Municipal de Capanema
Certifico que este documento é cópia fiel
do original.
Capanema, 22/01/14

JUNTA COMERCIAL DO ESTADO DE SANTA CATARINA
 CERTIFICO O REGISTRO EM: 11/03/2004
 SOB Nº: 20040378179
 Protocolo: 04/037817-9
 Empresa: 42 2 0228408 0
 C B COMERCIO DE LIVROS E BRINQUEDOS
 BOFF LTDA ME

Fabiana Everling de Freitas
 FABIANA EVERLING DE FREITAS
 SECRETÁRIA GERAL





CERTIDÃO SIMPLIFICADA

Certificamos que as informações abaixo constam dos documentos arquivados nesta Junta Comercial e são vigentes na data da sua expedição.

Nome Empresarial CB COMERCIO DE LIVROS E BRINQUEDOS BOFF LTDA ME - Natureza Jurídica: SOCIEDADE EMPRESÁRIA LIMITADA			
Número de Identificação do Registro de Empresas - NIRE (Sede) 42 2 0228408-0	CNPJ 01.669.984/0001-60	Data de Arquivamento do Ato Constitutivo 15/02/1997	Data de Início de Atividade 01/02/1997
Endereço Completo (Logradouro, N° e Complemento, Bairro, Cidade, UF, CEP) RUA AMAZONAS, 62-SALA 02, CENTRO, SÃO MIGUEL DO OESTE, SC, 89.900-000			
Objeto Social COMÉRCIO AMBULANTE DE LIVROS E CARIMBOS, COMÉRCIO ATACADISTA DE BRINQUEDOS, MOVEIS E ELETRO DOMÉSTICOS, MOVEIS ESCOLARES, BEBEDOUROS, RETRO PROJETORES, TELAS PARA PROJEÇÃO, ARTIGOS ESPORTIVOS, MATERIAIS ESCOLARES, PAPEIS, ESTANTES DE AÇO, MIMEOGRAFIAS, FITAS DE VIDEOS, EQUIPAMENTOS E MATERIAL DE INFORMATICA.			
Capital: R\$ 5.000,00 (CINCO MIL REAIS) Capital Integralizado: R\$ 5.000,00 (CINCO MIL REAIS)	Microempresa ou Empresa de Pequeno Porte (Lei nº 123/2006) Microempresa		Prazo de Duração Indeterminado
Sócios/Participação no Capital/Espécie de Sócio/Administrador/Término do Mandato			Término do Mandato
Nome/CPF ou CNPJ	Participação no capital(R\$)	Espécie de Sócio	Administrador
CLOVIS BOFF 681.928.789-53	2.500,00	SOCIO	Administrador
LIZABETE DALPIAS BOFF 526.493.509-20	2.500,00	SOCIO	
Último Arquivamento: Data: 04/01/2006 Número: 20052723461 Ato: ATA DE REUNIAO/ASSEMBLEIA DE SOCIOS Evento(s): ATA DE REUNIAO/ASSEMBLEIA DE SOCIOS			Situação REGISTRO ATIVO Status XXXXXXXXXXXX

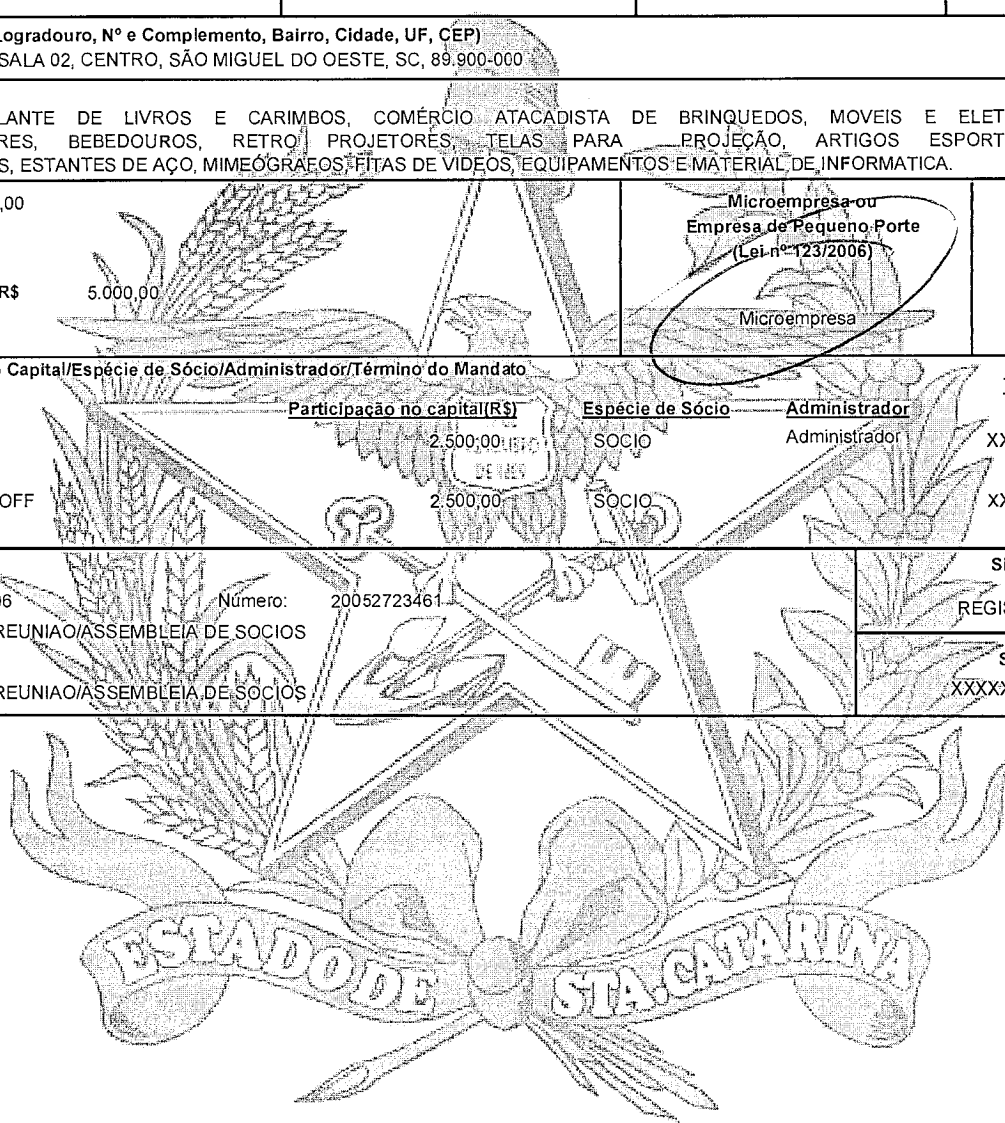

Florianópolis - SC, quarta-feira, 5 de março de 2014

[Handwritten Signature]

RICARDO BORGES BARCELOS
Certificador Autoridade Certificadora
Certificado pelo Instituto Nacional de Tecnologia de Informática

Eu,
Conferi e assino.



Presidência da República
Casa Civil
Medida Provisória Nº 2.200-2,
de 24 de agosto de 2001.

Documento Assinado Digitalmente 05/03/2014
Junta Comercial de Santa Catarina
CNPJ: 83.565.648.0001-32

Você deve instalar o certificado da JUCESC
www.jucesc.sc.gov.br/certificado

Comprovante de Inscrição e de Situação Cadastral

1111233

Contribuinte,

Confira os dados de Identificação da Pessoa Jurídica e, se houver qualquer divergência, providencie junto à RFB a sua atualização cadastral.

		REPÚBLICA FEDERATIVA DO BRASIL CADASTRO NACIONAL DA PESSOA JURÍDICA	
NÚMERO DE INSCRIÇÃO 01.669.984/0001-60 MATRIZ	COMPROVANTE DE INSCRIÇÃO E DE SITUAÇÃO CADASTRAL		DATA DE ABERTURA 15/02/1997
NOME EMPRESARIAL CB-COMERCIO DE LIVROS E BRINQUEDOS BOFF LTDA - ME			
TÍTULO DO ESTABELECIMENTO (NOME DE FANTASIA) *****			
CÓDIGO E DESCRIÇÃO DA ATIVIDADE ECONÔMICA PRINCIPAL 46.47-8-02 - Comércio atacadista de livros, jornais e outras publicações			
CÓDIGO E DESCRIÇÃO DAS ATIVIDADES ECONÔMICAS SECUNDÁRIAS Não informada			
CÓDIGO E DESCRIÇÃO DA NATUREZA JURÍDICA 206-2 - SOCIEDADE EMPRESARIA LIMITADA			
LOGRADOURO R AMAZONAS	NÚMERO 62	COMPLEMENTO SALA 2	
CEP 89.900-000	BAIRRO/DISTRITO CENTRO	MUNICÍPIO SAO MIGUEL DO OESTE	UF SC
SITUAÇÃO CADASTRAL ATIVA		DATA DA SITUAÇÃO CADASTRAL 04/06/2005	
MOTIVO DE SITUAÇÃO CADASTRAL			
SITUAÇÃO ESPECIAL *****		DATA DA SITUAÇÃO ESPECIAL *****	

Aprovado pela Instrução Normativa RFB nº 1.183, de 19 de agosto de 2011.

Emitido no dia **19/05/2014** às **20:44:15** (data e hora de Brasília).

Página: 1/1

[Voltar](#)



A RFB agradece a sua visita. Para informações sobre política de privacidade e uso, [clique aqui](#).
[Atualize sua página](#)

000234



MINISTÉRIO DA FAZENDA
Secretaria da Receita Federal do Brasil

CERTIDÃO NEGATIVA
DE DÉBITOS RELATIVOS ÀS CONTRIBUIÇÕES
PREVIDENCIÁRIAS E ÀS DE TERCEIROS

Nº 125442014-88888984

Nome: CB-COMERCIO DE LIVROS E BRINQUEDOS BOFF LTDA -
ME

CNPJ: 01.669.984/0001-60

Ressalvado o direito de a Fazenda Nacional cobrar e inscrever quaisquer dívidas de responsabilidade do sujeito passivo acima identificado que vierem a ser apuradas, é certificado que não constam pendências em seu nome relativas a contribuições administradas pela Secretaria da Receita Federal do Brasil (RFB) e a inscrições em Dívida Ativa da União (DAU).

Esta certidão, emitida em nome da matriz e válida para todas as suas filiais, refere-se exclusivamente às contribuições previdenciárias e às contribuições devidas, por lei, a terceiros, inclusive às inscritas em DAU, não abrangendo os demais tributos administrados pela RFB e as demais inscrições em DAU, administradas pela Procuradoria-Geral da Fazenda Nacional (PGFN), objeto de Certidão Conjunta PGFN/RFB.

Esta certidão é válida para as finalidades previstas no art. 47 da Lei nº 8,212 de 24 de julho de 1991, exceto para:

- averbação de obra de construção civil no Registro de Imóveis;
- redução de capital social, transferência de controle de cotas de sociedade limitada e cisão parcial ou transformação de entidade ou de sociedade empresária simples;
- baixa de firma individual ou de empresário, conforme definido pelo art.931 da Lei nº 10.406, de 10 de Janeiro de 2002 - Código Civil, extinção de entidade ou sociedade empresária ou simples.

A aceitação desta certidão está condicionada à finalidade para a qual foi emitida e à verificação de sua autenticidade na Internet, no endereço <<http://www.receita.fazenda.gov.br>>

Certidão emitida com base na Portaria Conjunta PGFN/RFB nº 01, de 20 de janeiro de 2010.

Emitida em 22/04/2014.

Válida até 19/10/2014.

Certidão emitida gratuitamente.

Atenção: qualquer rasura ou emenda invalidará este documento.

000235

IMPRIMIR VOLTAR

CAIXA
CAIXA ECONÔMICA FEDERAL**Certificado de Regularidade do FGTS - CRF**

Inscrição: 01669984/0001-60, 01669984/0001-60
Razão Social: CB COMERCIO DE LIVROS E BRINQUEDOS LTDA ME
Endereço: RUA AMAZONAS 62 SALA 02 / CENTRO / SAO MIGUEL D'OESTE / SC / 89900-000

A Caixa Econômica Federal, no uso da atribuição que lhe confere o Art. 7, da Lei 8.036, de 11 de maio de 1990, certifica que, nesta data, a empresa acima identificada encontra-se em situação regular perante o Fundo de Garantia do Tempo de Serviço - FGTS.

O presente Certificado não servirá de prova contra cobrança de quaisquer débitos referentes a contribuições e/ou encargos devidos, decorrentes das obrigações com o FGTS.

Validade: 17/05/2014 a 15/06/2014

Certificação Número: 2014051714235754966651

Informação obtida em 17/05/2014, às 14:23:57.

A utilização deste Certificado para os fins previstos em Lei está condicionada à verificação de autenticidade no site da Caixa:
www.caixa.gov.br

000236

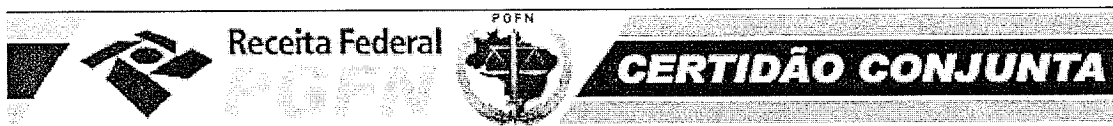

MINISTÉRIO DA FAZENDA
Procuradoria-Geral da Fazenda Nacional
Secretaria da Receita Federal do Brasil

CERTIDÃO CONJUNTA NEGATIVA
DE DÉBITOS RELATIVOS AOS TRIBUTOS FEDERAIS E À DÍVIDA ATIVA DA UNIÃO

Nome: **CB-COMERCIO DE LIVROS E BRINQUEDOS BOFF LTDA - ME**
CNPJ: **01.669.984/0001-60**

Ressalvado o direito de a Fazenda Nacional cobrar e inscrever quaisquer dívidas de responsabilidade do sujeito passivo acima identificado que vierem a ser apuradas, é certificado que não constam pendências em seu nome, relativas a tributos administrados pela Secretaria da Receita Federal do Brasil (RFB) e a inscrições em Dívida Ativa da União junto à Procuradoria-Geral da Fazenda Nacional (PGFN).

Esta certidão, emitida em nome da matriz e válida para todas as suas filiais, refere-se exclusivamente à situação do sujeito passivo no âmbito da RFB e da PGFN, não abrangendo as contribuições previdenciárias e as contribuições devidas, por lei, a terceiros, inclusive as inscritas em Dívida Ativa do Instituto Nacional do Seguro Social (INSS), objeto de certidão específica.

A aceitação desta certidão está condicionada à verificação de sua autenticidade na Internet, nos endereços <<http://www.receita.fazenda.gov.br>> ou <<http://www.pgfn.fazenda.gov.br>>.

Certidão emitida com base na Portaria Conjunta PGFN/RFB nº 3, de 02/05/2007.

Emitida às 09:46:50 do dia 24/02/2014 <hora e data de Brasília>.

Válida até 23/08/2014.

Código de controle da certidão: **8A24.ED22.443F.BCA5**

Certidão emitida gratuitamente.

Atenção: qualquer rasura ou emenda invalidará este documento.

[Nova Consulta](#)





ESTADO DE SANTA CATARINA
SECRETARIA DE ESTADO DA FAZENDA

000237

CERTIDÃO NEGATIVA DE DÉBITOS ESTADUAIS

Nome (razão social): **C B COM DE LIVROS E BRINQUEDOS BOFF LTDA**

CNPJ/CPF: **01.669.984/0001-60**

Ressalvando o direito da Fazenda Estadual de inscrever e cobrar as dívidas que vierem a ser apuradas, é certificado que não constam, na presente data, pendências em nome do contribuinte acima identificado, relativas aos tributos, dívida ativa e demais débitos administrados pela Secretaria de Estado da Fazenda.

Dispositivo Legal: Lei nº 3938/66, Art. 154

Número da certidão: 140140048941775

Data Emissão: 10-04-2014 10:33:40

Validade (Lei nº 3938/66, Art. 158, modificado pelo artigo 18 da Lei n 15.510/11.): 09-06-2014 10:33:40

A autenticidade desta certidão deverá ser confirmada na página da Secretaria de Estado da Fazenda na Internet, no endereço: <http://www.sef.sc.gov.br>

000238



Município de São Miguel do Oeste

Prefeitura Municipal

CERTIDÃO NEGATIVA DE DÉBITOS

NÚMERO	DATA EMISSÃO	DATA VALIDADE
1723	10/04/2014	09/06/2014

NOME / RAZÃO SOCIAL

CB COMERCIO DE LIVROS E BRINQUEDOS BOFF LTDA -ME - CNPJ 01.669.984/0001-60

AVISO

SEM DÉBITOS PENDENTES ATÉ A PRESENTE DATA

COMPROVAÇÃO JUNTO À

FINALIDADE

CERTIFICAMOS QUE ATÉ A PRESENTE DATA NÃO CONSTAM DÉBITOS TRIBUTÁRIOS RELATIVOS A(S) INSCRIÇÃO (ÕES) ABAIXO CARACTERIZADA(S).

INSCRIÇÃO / ATIVIDADE	ENDEREÇO/LOCALIZAÇÃO	NÚMERO	BLOCO / APTO
4996 [01.02.105..003]		S/N	/
5810 [Comércio varejista de produtos alimentícios em geral ou especializado em produtos alimentícios não especificados anteriormente]	Rua - AMAZONAS	62	/
7259	Rua - AMAZONAS	62	/
202794 [LIVRARIA]		S/N	/

CÓDIGO DE CONTROLE DA CERTIDÃO
DAA10H5SR7CS4491

Esta certidão pode ser validada por meio do site da Prefeitura Municipal de São Miguel do Oeste no endereço:

<http://www.saomiguel.sc.gov.br>

RUA MARCÍLIO DIAS, 1199 - Bairro CENTRO
São Miguel do Oeste - SC CEP 89.900-000 - Tel 4936312000 - Fax 4936312056



10/04/2014

1510681

PODER JUDICIÁRIO
TRIBUNAL DE JUSTIÇA DO ESTADO DE SANTA CATARINA
Comarca de São Miguel do Oeste

1110239

CERTIDÃO
FALÊNCIA, CONCORDATA E RECUPERAÇÃO JUDICIAL

CERTIDÃO Nº: 1277532

FOLHA: 1/1

À vista dos registros cíveis constantes nos sistemas de informática do Poder Judiciário do Estado de Santa Catarina da Comarca de São Miguel do Oeste, com distribuição anterior à data de 10/04/2014, verificou-se NADA CONSTAR em nome de:

C.B. COMÉRCIO DE LIVROS E BRINQUEDOS BOFF LTDA- ME, portador do CNPJ: 01.669.984/0001-60. ****

OBSERVAÇÕES:

- a) para a emissão desta certidão, foram considerados os normativos do Conselho Nacional de Justiça;
- b) os dados informados são de responsabilidade do solicitante e devem ser conferidos pelo interessado e/ou destinatário;
- c) a autenticidade deste documento poderá ser confirmada no endereço eletrônico <http://www.tjsc.jus.br/portal>, opção Certidões/Conferência de Certidão; e
- d) para a Comarca da Capital, a pesquisa abrange os feitos em andamento do Foro Central, Eduardo Luz, Norte da Ilha e Distrital do Continente.

Certifico finalmente que esta certidão é isenta de custas.

Esta certidão foi emitida pela internet e sua validade é de 60 dias.

São Miguel do Oeste, quinta-feira, 10 de abril de 2014.

PEDIDO Nº:



1510681

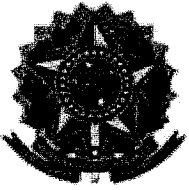

REPÚBLICA FEDERATIVA DO BRASIL

1º Tabelionato de Notas e Protestos de Títulos
Comarca de São Miguel do Oeste - Santa Catarina

Rua Almirante Barroso, 288 - São Miguel do Oeste - SC

Telefones: (49) 3622-0747 (49) 3622-1401

Emma Marquardt Mafinski

Tabeliã

0000240

Certidão Negativa

CERTIFICO, a pedido de parte interessada, conforme requerimento sob nº 2014785 de 19/05/2014, que revendo os livros de Instrumento de Protesto deste Tabelionato, deles não consta qualquer título Protestado no nome de **LIZABETE DALPIAS BOFF**, inscrito(a) no CNPJ/CPF, 526.493.509-20 BRASILEIRA, CASADA, SECRETÁRIA, RESIDENTE E DOMICILIADA NA RUA AMAZONAS, 62, CENTRO, NESTA CIDADE E COMARCA DE SÃO MIGUEL DO OESTE, S.C., no período do(s) últimos (010) dez anos.

Pelo que, na forma solicitada, expedi a presente certidão e ao conteúdo daqueles livros me reporto e dou fé. Fornecida as 11:44 horas de hoje. (Emolumentos:R\$ 7,95 Selo Digital:R\$ 1,45 Total:R\$ 9,40).

São Miguel do Oeste, 19 de Maio de 2014.

Em Testemunho da Verdade.

TAIANE ROBERTA THOM MOTA

Escrevente



A

A

B

Y

A

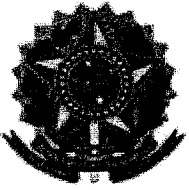

REPÚBLICA FEDERATIVA DO BRASIL

1º Tabelionato de Notas e Protestos de Títulos
Comarca de São Miguel do Oeste - Santa Catarina

Rua Almirante Barroso, 288 - São Miguel do Oeste - SC

Telefones: (49) 3622-0747 (49) 3622-1401

Emma Marquardt Mafinski

Tabeliã

1110241

Certidão Negativa

CERTIFICO, a pedido de parte interessada, conforme requerimento sob nº 2014784 de 19/05/2014, que revendo os livros de Instrumento de Protesto deste Tabelionato, deles não consta qualquer título Protestado no nome de **CLOVIS BOFF**, inscrito(a) no CNPJ/CPF, 681.928.789-53 BRASILEIRO, CASADO, VENDEDOR, RESIDENTE E DOMICILIADO NA RUA AMAZONAS, 62, CENTRO DESTA CIDADE E COMARCA DE SÃO MIGUEL DO OESTE, S.C., no período do(s) últimos (010) dez anos.

Pelo que, na forma solicitada, expedi a presente certidão e ao conteúdo daqueles livros me reporto e dou fé. Fornecida as 11:41 horas de hoje. (Emolumentos:R\$ 7,95 Selo Digital:R\$ 1,45 Total:R\$ 9,40).

São Miguel do Oeste, 19 de Maio de 2014.

Em Testemunho da Verdade.

TAIANE ROBERTA THOM MOTA

Escrevente

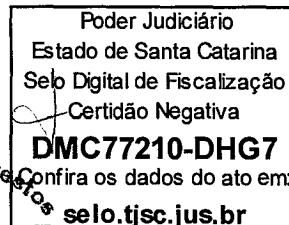

Tabelionato de Notas e Protestos
Emma M. Mafinski
Tabeliã
São Miguel do Oeste - SC

2

[Assinatura]

[Assinatura]

[Assinatura]

[Assinatura]

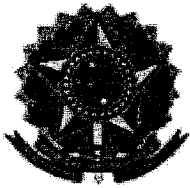

REPÚBLICA FEDERATIVA DO BRASIL

1º Tabelionato de Notas e Protestos de Títulos
Comarca de São Miguel do Oeste - Santa Catarina

Rua Almirante Barroso, 288 - São Miguel do Oeste - SC

Telefones: (49) 3622-0747 (49) 3622-1401

Emma Marquardt Mafinski

Tabeliã

000242

Certidão Negativa

CERTIFICO, a pedido de parte interessada, conforme requerimento sob nº 2014783 de 19/05/2014, que revendo os livros de Instrumento de Protesto deste Tabelionato, deles não consta qualquer título Protestado no nome de **C B COMERCIO DE LIVROS E BRINQ BOFF LTDA**, inscrito(a) no CNPJ/CPF, 01.669.984/0001-60 LOCALIZADA E ESTABELECIDADA NA RUA AMAZONAS, 62, SALA 02, CENTRO DESTA CIDADE E COMARCA DE SÃO MIGUEL DO OESTE, S.C., no período do(s) últimos (010) dez anos.

Pelo que, na forma solicitada, expedi a presente certidão e ao conteúdo daqueles livros me reporto e dou fé. Fornecida as 11:38 horas de hoje. (Emolumentos:R\$ 7,95 Selo Digital:R\$ 1,45 Total:R\$ 9,40).

São Miguel do Oeste, 19 de Maio de 2014.

Em Testemunho da Verdade.

TAIANE ROBERTA THOM MOTA

Escrevente

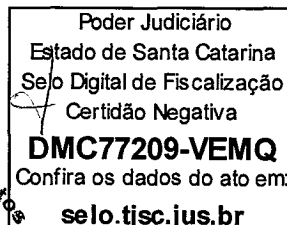

A



PODER JUDICIÁRIO
JUSTIÇA DO TRABALHO

CERTIDÃO NEGATIVA DE DÉBITOS TRABALHISTAS

Nome: CB-COMERCIO DE LIVROS E BRINQUEDOS BOFF LTDA - ME (MATRIZ E FILIAIS)
CNPJ: 01.669.984/0001-60
Certidão n°: 46945824/2014
Expedição: 22/04/2014, às 17:59:25
Validade: 18/10/2014 - 180 (cento e oitenta) dias, contados da data de sua expedição.

Certifica-se que CB-COMERCIO DE LIVROS E BRINQUEDOS BOFF LTDA - ME (MATRIZ E FILIAIS), inscrito(a) no CNPJ sob o n° 01.669.984/0001-60, NÃO CONSTA do Banco Nacional de Devedores Trabalhistas.

Certidão emitida com base no art. 642-A da Consolidação das Leis do Trabalho, acrescentado pela Lei n° 12.440, de 7 de julho de 2011, e na Resolução Administrativa n° 1470/2011 do Tribunal Superior do Trabalho, de 24 de agosto de 2011.

Os dados constantes desta Certidão são de responsabilidade dos Tribunais do Trabalho e estão atualizados até 2 (dois) dias anteriores à data da sua expedição.

No caso de pessoa jurídica, a Certidão atesta a empresa em relação a todos os seus estabelecimentos, agências ou filiais.

A aceitação desta certidão condiciona-se à verificação de sua autenticidade no portal do Tribunal Superior do Trabalho na Internet (<http://www.tst.jus.br>).

Certidão emitida gratuitamente.

INFORMAÇÃO IMPORTANTE

Do Banco Nacional de Devedores Trabalhistas constam os dados necessários à identificação das pessoas naturais e jurídicas inadimplentes perante a Justiça do Trabalho quanto às obrigações estabelecidas em sentença condenatória transitada em julgado ou em acordos judiciais trabalhistas, inclusive no concernente aos recolhimentos previdenciários, a honorários, a custas, a emolumentos ou a recolhimentos determinados em lei; ou decorrentes de execução de acordos firmados perante o Ministério Público do Trabalho ou Comissão de Conciliação Prévia.



CB COMERCIO DE LIVROS E BRINQUEDOS BOFF LTDA -ME

1111 244

Endereço: Rua AMAZONAS, Nº 62

Atividade: Comércio atacadista de livros, jornais e outras publicações

Atividades Secundárias:

CNPJ/CPF: 01.669.984/0001-60

Início da Atividade: 11/03/1997

Horário de Atendimento:

Inscrição Municipal: 5810

Validade: 10/03/2015

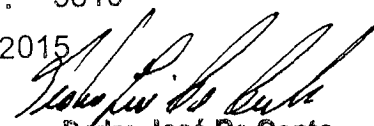
Pedro José De Conto
Secretário da Fazenda

OBRIGAÇÕES

- 1 - Zelar pela ordem, higiene, bons costumes, segurança e sossego público;
- 2 - Cumprir as obrigações tributárias e as normas de postura;
- 3 - Atender as intimações e vistorias dos agentes fiscalizadores;
- 4 - Fixar em local visível.

PROIBIÇÕES

- 1 - Exercer atividades diferentes da licenciada;
- 2 - Perturbar a ordem e o sossego público;
- 3 - Funcionar fora do horário estabelecido;
- 4 - Causar qualquer espécie de poluição nociva à saúde pública e ao meio ambiente;
- 5 - Impedir a fiscalização durante o funcionamento do estabelecimento comercial.

Prefeitura Municipal de Capanema
Certifico que este documento é cópia fiel
do original.
Capanema, 22/09/14







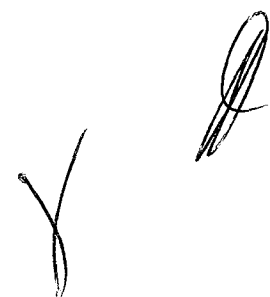



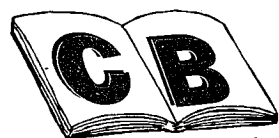

Comércio de Livros
e Brinquedos Boff Ltda.

Brinquedos Pedagógicos, Material Didático, Literatura Infantil, Livros Didáticos,
Parque Infantis, Artigos Esportivos, Móveis e Equipamentos Escolares

Fone/Fax: (49) 3622-1689 - Rua Amazonas, 62 - 89900-000 - São Miguel do Oeste - SC

000.245

ANEXO 03
DECLARAÇÃO DE ALTERAÇÃO RELACIONADA AO CONTRATO SOCIAL

PREGÃO PRESENCIAL Nº 020/2014

C.B. Comércio de Livros e Brinquedos Boff Ltda - ME , CNPJ/MF Nº 01.669.984/0001-60 , sediada Rua Amazonas, 62 na cidade de São Miguel do Oeste - SC, declara, sob as penas da Lei, que não houve nenhuma alteração relacionada ao Contrato Social, no período compreendido entre a última alteração contratual e o último arquivamento na Junta Comercial.

São Miguel do Oeste/SC, 19 de Maio de 2014.

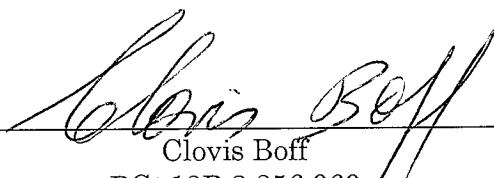

Clovis Boff
RG: 13R 2.356.969

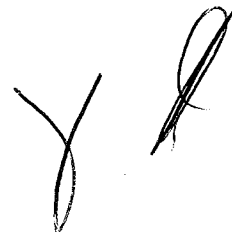

OBS.: Esta declaração deverá ser emitida em papel timbrado da empresa proponente e carimbada com o número do CNPJ.

01.669.984/0001-60

CB. COM. DE LIVROS E
BRINQUEDOS BOFF LTDA ME

Rua Amazonas, 62
89900-000 - SÃO MIGUEL DO OESTE - SC











Comércio de Livros
e Brinquedos Boff Ltda.

Brinquedos Pedagógicos, Material Didático, Literatura Infantil, Livros Didáticos,
Parque Infantis, Artigos Esportivos, Móveis e Equipamentos Escolares

Fone/Fax: (49) 3622-1689 - Rua Amazonas, 62 - 89900-000 - São Miguel do Oeste - SC

000246

PREGÃO PRESENCIAL Nº 020/2014

TIPO: MENOR PREÇO

ANEXO 04
DECLARAÇÃO DE IDONEIDADE

RAZÃO SOCIAL: C.B. Comércio de Livros e Brinquedos Boff Ltda - ME

CNPJ Nº : 01.669.984/0001-60

ENDEREÇO: Rua Amazonas, 62

FONE: 49 3622-1689

MUNICIPIO: São Miguel do Oeste

EST.: SC

Declaramos para os fins de direito, na qualidade de proponente do procedimento licitatório, sob a modalidade de PREGÃO PRESENCIAL Nº 020/2014, instaurado pela Prefeitura do Município de Capanema, que não fomos declarados inidôneos para licitar ou contratar com o Poder Público, em qualquer de suas esferas.

Por ser a expressão da verdade, firmamos a presente.

São Miguel do Oeste/SC, 19 de Maio de 2014.

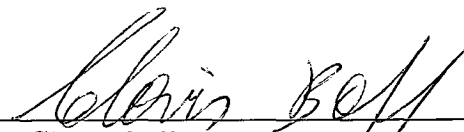
Nome: Clovis Boff
RG/CPF: 13R 2.356.969 / 681.928.789-53
CARGO: Sócio Gerente

[01.669.984/0001-60]
CB. COM. DE LIVROS E
BRINQUEDOS BOFF LTDA ME
Rua Amazonas, 62
[89900-000 - SÃO MIGUEL DO OESTE - SC]

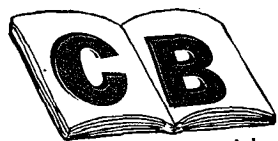

Comércio de Livros
e Brinquedos Boff Ltda.

Brinquedos Pedagógicos, Material Didático, Literatura Infantil, Livros Didáticos,
Parque Infantis, Artigos Esportivos, Móveis e Equipamentos Escolares

Fone/Fax: (49) 3622-1689 - Rua Amazonas, 62 - 89900-000 - São Miguel do Oeste - SC

000247

ANEXO 06

DECLARAÇÃO DE REGULARIDADE NO MINISTÉRIO DO TRABALHO(*)

(em papel preferencialmente timbrado com razão social, CNPJ, endereço completo,
endereço eletrônico, telefone, fax, com nome e assinatura do representante legal)

Abaixo consta modelo para apresentação da Declaração de Atendimento ao disposto no artigo 7º, inciso XXXIII, da Constituição Federal. A declaração deverá ser entregue em papel timbrado da empresa licitante, com assinatura de seu Representante Legal. Em caso de necessidade, deve ser feita a ressalva relativa ao emprego de aprendiz; se não for o caso, esta ressalva não deve constar da declaração.

DECLARAÇÃO DE REGULARIDADE NO MINISTÉRIO DO TRABALHO EM
ATENDIMENTO AO DISPOSTO NO ARTIGO 7º, INCISO XXXIII, DA
CONSTITUIÇÃO FEDERAL

Referência:

Prefeitura Municipal de Capanema
Pregão Presencial nº 020/2014

C.B. Comércio de Livros e Brinquedos Boff Ltda - ME , inscrita no CNPJ/MF nº 01.669.984/0001-60 , por intermédio de seu representante legal, o(a) Sr(a) Clovis Boff , portador(a) do documento de identidade RG nº 13R 2.356.969 , emitido pela SSP/SC , e do CPF nº: 681.928.789-53 , DECLARA, sob as penas da lei, para fins do disposto no inciso V do artigo 27 da Lei Federal nº 8.666, de 21 de junho de 1993, acrescido pela Lei nº 9.854, de 27 de outubro de 1999, que não emprega menor de dezoito anos em trabalho noturno, perigoso ou insalubre e que não emprega menor de dezesseis anos.

Ressalva, ainda, que emprega menor, a partir de quatorze anos, na condição de aprendiz.

São Miguel do Oeste/SC, 19 de Maio de 2014.

Nome: Clovis Boff
RG/CPF: 13R 2.356.969 / 681.928.789-53
CARGO: Sócio Gerente

01.669.984/0001-60

CB. COM. DE LIVROS E
BRINQUEDOS BOFF LTDA ME

Rua Amazonas, 62
89900-000 - SÃO MIGUEL DO OESTE - SC



Município de Capanema - 2014
Relatório de Lances dos Fornecedores
Pregão 20/2014

1111248

Objeto: AQUISIÇÃO DE MATERIAIS LUDICOS DIVERSOS PARA USO JUNTO AOS CENTROS DE EDUCAÇÃO I

Item	Descrição	Marca	Quantidade
Item: 0001	BRINQUEDO FAZ DE CONTA MINI LANCHONETE, PARA A FAIXA ETÁRIA DE 3 A 10 ANOS E ABRANGE AMBOS OS SEXOS. CONTÉM: 1 LANCHONETE, 1 AVENTAL, 1 MÁQUINA DE CAFÉ E SUÇO, 2 COPOS, 2 XÍCARAS, 2 COLHERES, 1 HAMBÚRGUER, 2 CACHORROS QUENTES, 2 PORÇÕES DE BATATA FRITA, 2 SORVETES, 1 TUBO CATCHUP, 1 TUBO MOSTARDA, 1 FRIGIDEIRA, 1 TOSTADEIRA, 1 ESPATULA, 1 COLHER DE SORVETE, 1 PEGADOR. BRINQUEDO E ACESSÓRIOS EM PLÁSTICO INJETADO ATOXICO, SEM REBARBAS, QUINAS VIVAS. PEÇAS SOLTAS QUE POSSAM SER ENGOLIDAS POR CRIANÇAS DA FAIXA ETARIA INDICADA. PRODUTO COM SELO DE APROVAÇÃO DO INMETRO. PRODUTO MARCA REFERÊNCIA CALESITA, MODELO 352	CALESITA - MOD. REF.352	5,00
Fornecedor	1334	CB-COMERCIO DE LIVROS E BRINQUEDOS BOFF LTDA ME	Vencedor
Rodada		Valor	
Lance Inicial		350,00	
1		279,00	
2		278,00	
Fornecedor	3118	ELETROMÁQUINAS ASTEC LTDA.	Declinou
Rodada		Valor	
Lance Inicial		380,00	
Fornecedor	55653	DE PAULA EMPREENDIMENTO COMERCIAL LTDA	Declinou
Rodada		Valor	
Lance Inicial		380,00	
Fornecedor	56014	N. M. REBELO - ME	Declinou
Rodada		Valor	
Lance Inicial		280,00	
Item: 0002	ALINHAVO DE ANIMAIS COM DEZ PEÇAS EM MDF, 10 BASES PERFURADAS DE 16 x 16 cm, SERIGRAFADAS COM ILUSTRAÇÕES SORTIDAS DE ANIMAIS MAIS 10 CADARÇOS DE POLIÉSTER COLORIDOS (MEDINDO 70 cm), QUE ALINHAM AS FIGURAS DA BASE. PRODUTO COM CERTIFICAÇÃO DO INMETRO	CARLU	5,00
Fornecedor	56014	N. M. REBELO - ME	Vencedor
Rodada		Valor	
Lance Inicial		63,00	
1		61,00	
Fornecedor	1334	CB-COMERCIO DE LIVROS E BRINQUEDOS BOFF LTDA ME	Declinou
Rodada		Valor	
Lance Inicial		63,00	
1		62,00	
Fornecedor	3118	ELETROMÁQUINAS ASTEC LTDA.	Declinou
Rodada		Valor	
Lance Inicial		79,00	
Item: 0003	ALINHAVO DE FRUTAS LEGUMES COM DEZ PEÇAS EM MDF, 10 BASES PERFURADAS DE 16 x 16 cm, SERIGRAFADAS COM ILUSTRAÇÕES SORTIDAS DE FRUTA E LEGUMES MAIS 10 CADARÇOS DE POLIÉSTER COLORIDOS (MEDINDO 70 cm), QUE ALINHAM AS FIGURAS DA BASE. PRODUTO COM CERTIFICAÇÃO DO INMETRO	CARLU	5,00
Fornecedor	56014	N. M. REBELO - ME	Vencedor
Rodada		Valor	
Lance Inicial		63,00	
1		61,00	
Fornecedor	1334	CB-COMERCIO DE LIVROS E BRINQUEDOS BOFF LTDA ME	Declinou
Rodada		Valor	
Lance Inicial		63,00	
1		62,00	
Fornecedor	3118	ELETROMÁQUINAS ASTEC LTDA.	Declinou
Rodada		Valor	
Lance Inicial		79,00	
Item: 0004	BANDINHA RITMICA: CONJUNTO DE 20 INSTRUMENTOS MINI REAIS, COMO SEGUE: AFUCHÊ, AGOGÔ, BLACK, CAMPANELA, CASTANHOLA, CHOCALHO, CLAVE DE RUMBA, CONGUE, FLAUTA DOCE, GANZA, MARACA, PANDEIRO PASTORIAL, PLATINELAS, PRATO, SINO, SURDO-MOR, TAMBOR E TRIÂNGULO. PRODUTO REFERÊNCIA MARCA BRINK MOBIL REF 400	BRINK MOBIL	5,00
Fornecedor	56014	N. M. REBELO - ME	Vencedor
Rodada		Valor	
Lance Inicial		286,00	
1		266,00	
Fornecedor	1334	CB-COMERCIO DE LIVROS E BRINQUEDOS BOFF LTDA ME	Declinou
Rodada		Valor	
Lance Inicial		322,00	
Fornecedor	3118	ELETROMÁQUINAS ASTEC LTDA.	Declinou
Rodada		Valor	
Lance Inicial		369,00	
Fornecedor	55653	DE PAULA EMPREENDIMENTO COMERCIAL LTDA	Declinou
Rodada		Valor	
Lance Inicial		360,00	

2



Município de Capanema - 2014
Relatório de Lances dos Fornecedores
Pregão 20/2014

000249

Página 2

Objeto: AQUISIÇÃO DE MATERIAIS LÚDICOS DIVERSOS PARA USO JUNTO AOS CENTROS DE EDUCAÇÃO

Item: 0005 BATE MARTELO COMPOSTO POR APARELHO DE CRAVAR PINOS Marca: J.PLAY - MOD. REF. 2121 Quantidade: 10,00
MEDINDO 10 x 20 X 25 cm, COM FRENAGEM EM BORRACHA, ACOMPANHADO DE QUATRO PINOS E UM MARTELO DE MADEIRA, BASTANDO GIRAR O BRINQUEDO EM 180º PARA REINICIAR A ATIVIDADE

Fornecedor	1334	CB-COMERCIO DE LIVROS E BRINQUEDOS BOFF LTDA ME	Vencedor
Rodada		Valor	
Lance Inicial		22,00	
1		22,00	
Fornecedor	3118	ELETROMÁQUINAS ASTEC LTDA.	Declinou
Rodada		Valor	
Lance Inicial		34,49	
Fornecedor	56014	N. M. REBELO - ME	Declinou
Rodada		Valor	
Lance Inicial		29,00	

Item: 0006 BOLA BOBAHT, CONFECCIONADA EM PLÁSTICO INFLÁVEL, MEDINDO 850 mm DE DIÂMETRO, ACONDICIONADO EM EMBALAGEM PLÁSTICA. Marca: LIVE UP Quantidade: 10,00

Fornecedor	56014	N. M. REBELO - ME	Vencedor
Rodada		Valor	
Lance Inicial		70,00	
1		70,00	
Fornecedor	1334	CB-COMERCIO DE LIVROS E BRINQUEDOS BOFF LTDA ME	Declinou
Rodada		Valor	
Lance Inicial		96,00	
Fornecedor	3118	ELETROMÁQUINAS ASTEC LTDA.	Declinou
Rodada		Valor	
Lance Inicial		89,00	

Item: 0007 BOLA DE TÊNIS DIÂMETRO APROXIMADO DE 6,5 cm, PESO APROXIMADO DE 70 g Marca: KROLON - MOD. REF. 3 ESTRELAS Quantidade: 100,00

Fornecedor	1334	CB-COMERCIO DE LIVROS E BRINQUEDOS BOFF LTDA ME	Vencedor
Rodada		Valor	
Lance Inicial		1,50	
1		1,50	
Fornecedor	3118	ELETROMÁQUINAS ASTEC LTDA.	Declinou
Rodada		Valor	
Lance Inicial		1,64	
Fornecedor	56653	DE PAULA EMPREENDIMENTO COMERCIAL LTDA	Declinou
Rodada		Valor	
Lance Inicial		1,64	

Item: 0008 BOLA DE VOLÊI DE QUADRA, 21 cm DE DIÂMETRO, PARTE EXTERNA EM NAPA, CÂMARA DE BORRACHA, CORES VARIADAS, PESO 265 g Marca: XALINGO - MOD. REF. 0473.2 Quantidade: 50,00

Fornecedor	1334	CB-COMERCIO DE LIVROS E BRINQUEDOS BOFF LTDA ME	Vencedor
Rodada		Valor	
Lance Inicial		31,00	
1		31,00	
Fornecedor	56653	DE PAULA EMPREENDIMENTO COMERCIAL LTDA	Declinou
Rodada		Valor	
Lance Inicial		37,50	
Fornecedor	56014	N. M. REBELO - ME	Declinou
Rodada		Valor	
Lance Inicial		34,00	

Item: 0009 BOLINHAS COLORIDAS PARA PISCINA DE BOLINHAS, SACO COM 500 UNIDADES Marca: MARIPLAST Quantidade: 16,00

Fornecedor	56014	N. M. REBELO - ME	Vencedor
Rodada		Valor	
Lance Inicial		150,00	
1		147,00	
Fornecedor	1334	CB-COMERCIO DE LIVROS E BRINQUEDOS BOFF LTOA ME	Declinou
Rodada		Valor	
Lance Inicial		150,00	
1		148,00	
Fornecedor	3118	ELETROMÁQUINAS ASTEC LTDA.	Declinou
Rodada		Valor	
Lance Inicial		148,00	

Item: 0010 BONECAS EMBORRACHADA MENINA OU MENINO, CORES VARIADAS (BRANCA E NEGRA) Marca: SIDERAL - MOD. REF. 11.1335 E 11Q82 Quantidade: 50,00
MEDINDO APROXIMADAMENTE 20 CM CADA



Município de Capanema - 2014
Relatório de Lances dos Fornecedores
Pregão 20/2014

000250

Página 3

Objeto: AQUISIÇÃO DE MATERIAIS LÚDICOS DIVERSOS PARA USC JUNTO AOS CENTROS DE EDUCAÇÃO

Fornecedor	Valor	Resultado
1334	CB-COMERCIO DE LIVROS E BRINQUEDOS BOFF LTDA ME	Vencedor
Rodada	Valor	
Lance Inicial	18,00	
1	15,00	
3118	ELETROMÁQUINAS ASTEC LTDA.	Declinou
Rodada	Valor	
Lance Inicial	24,67	
55653	DE PAULA EMPREENDIMENTO COMERCIAL LTDA	Declinou
Rodada	Valor	
Lance Inicial	24,00	

Item: 0011 BRINQUEDO DE FAZ-DE-CONTA MINI-MERCADO, Marca: CALESITA Quantidade: 5,00
INDICADO PARA CRIANÇAS DE 02 A 06 ANOS, INCLUSOS ACESSÓRIOS COMO BALANÇA, CESTINHA DE COMPRAS, MODELOS DE FRUTAS, MODELOS DE LEGUMES, TELEFONE E MÁQUINA REGISTRADORA. TODOS EM PLÁSTICO INJETADO BRINQUEDO E ACESSÓRIOS EM PLÁSTICO INJETADO ATÓXICO SEM REBARBAS. QUINAS VIVAS. PEÇAS SOLTAS QUE POSSAM SER ENGOLIDAS POR CRIAÇAS DA FAIXA ETÁRIA INDICADA. PRODUTO COM SELO DE APROVAÇÃO DO INMETRO. MEDIDAS DO PRODUTO: (C X L X A) 62X28X58 cm PRODUTO MARCA REFERÊNCIA: MARCA CALESITA, MODELO MINI MARKET 313

Fornecedor	Valor	Resultado
56014	N. M. REBELO - ME	Vencedor
Rodada	Valor	
Lance Inicial	90,00	
1	90,00	
1334	CB-COMERCIO DE LIVROS E BRINQUEDOS BOFF LTDA ME	Declinou
Rodada	Valor	
Lance Inicial	101,00	
3118	ELETROMÁQUINAS ASTEC LTDA	Declinou
Rodada	Valor	
Lance Inicial	139,00	

Item: 0012 BRINQUEDO FAZ DE CONTA TIPO MAQUINA DE LAVAR LOUÇA, EQUIPADO COM SOM Marca: XALINGO - MOD. REF. 0483.2 Quantidade: 5,00
QUE REPRODUZ O BARULHO DA ÁGUA, ACOMPANHADO DE 16 PEÇAS TAIS COMO PRATOS, XÍCARAS, PANELA E TALHERES, TODOS EM PLÁSTICO. COM PRATELEIRAS MÓVEIS. MEDIDAS APROXIMADAS: 31.5 x 20 x 43 cm. PRODUTO REFERÊNCIA: MARCA XALINGO. REF. 0483.2

Fornecedor	Valor	Resultado
1334	CB-COMERCIO DE LIVROS E BRINQUEDOS BOFF LTDA ME	Vencedor
Rodada	Valor	
Lance Inicial	75,00	
1	74,00	
3118	ELETROMÁQUINAS ASTEC LTDA.	Declinou
Rodada	Valor	
Lance Inicial	78,00	
55653	DE PAULA EMPREENDIMENTO COMERCIAL LTDA	Declinou
Rodada	Valor	
Lance Inicial	78,00	
56014	N. M. REBELO - ME	Declinou
Rodada	Valor	
Lance Inicial	75,00	

Item: 0013 BRINQUEDO FAZ-DE-CONTA BANCADA DE TRABALHO E FERRAMENTAS EM PLÁSTICO Marca: CALESITA - MOD. REF. 450 Quantidade: 5,00
TAIS QUAIS COMO MARTELO, Morsa, CHAVE DE FENDA, CHAVE INGLESA E FURADEIRA. BRINQUEDO E ACESSÓRIOS EM PLÁSTICO INJETADO ATÓXICO, SEM REBARBAS. QUINAS VIVAS. PEÇAS SOLTAS QUE POSSAM SER ENGOLIDAS POR CRIAÇAS DA FAIXA ETÁRIA INDICADA. PRODUTO COM SELO DE APROVAÇÃO DO INMETRO. MEDIDAS APROXIMADAS DO PRODUTO: (C X L X A) 50 x 40 x 50,5 cm PRODUTO REFERÊNCIA: MARCA CALESITA, MODELO 450

Fornecedor	Valor	Resultado
1334	CB-COMERCIO DE LIVROS E BRINQUEDOS BOFF LTDA ME	Vencedor
Rodada	Valor	
Lance Inicial	175,00	
1	149,00	
3118	ELETROMÁQUINAS ASTEC LTDA.	Declinou
Rodada	Valor	
Lance Inicial	205,00	
56014	N. M. REBELO - ME	Declinou
Rodada	Valor	
Lance Inicial	150,00	

Item: 0014 BRINQUEDO FAZ-DE-CONTA TIPO TELEFONE PARA ESTÍMULO DE ÁREAS Marca: CALESITA Quantidade: 50,00
DE COGNIÇÃO TAIS COMO LÓGIC-D-MATEMÁTICA, CAJSA E EFEITO, COORDENAÇÃO-OLHOS E MÃOS E EXPLORAÇÃO E EXPERIMENTAÇÃO. PRODUTO REFERÊNCIA: MARCA CALESITA, MODELO RIVAPHONE (REF. 610)

Fornecedor	Valor	Resultado
56014	N. M. REBELO - ME	Vencedor
Rodada	Valor	
Lance Inicial	35,00	
1	32,00	
1334	CB-COMERCIO DE LIVROS E BRINQUEDOS BOFF LTDA ME	Declinou
Rodada	Valor	
Lance Inicial	42,00	



Município de Capanema - 2014
Relatório de Lances dos Fornecedores
Pregão 20/2014

000251

Objeto: AQUISIÇÃO DE MATERIAIS LUDICOS DIVERSOS PARA USO JUNTO AOS CENTROS DE EDUCAÇÃO

Fornecedor	55653	DE PAULA EMPREENDIMENTO COMERCIAL LTDA	Declinou
Rodada		Valor	
Lance Inicial		51,75	

Item: 0015 CAMA ELÁSTICA COMPLETA DE 3,05 METROS DE DIÂMETRO Marca: GUADAIM Quantidade: 2,00
MONTAGEM SEM PARAFUSOS. ESTRUTURA EM AÇO GALVANIZADO, O QUE NÃO EVITA PROBLEMAS DE FERRUGEM OU CORROÇÃO, SE MONTADA AO TEMPO, DEVENDO O USUÁRIO TOMAR OS DEVIDOS CUIDADOS. LONA DE SALTO COM PROTEÇÃO UV E SEM EMENOA. REDE DE PROTEÇÃO LATERAL E PROTEÇÃO DAS MOLAS MULTICOLORIDA. ACOMPANHA ESCADA BRINQUEDO SUGERIDO PARA CRIANÇAS ACIMA DE 3 ANOS ACOMPANHADOS POR ADULTO. TAMANHO DA LONA DE SALTO: 2,53m SUPORTA ATÉ 110 kg. DIMENSÃO: 3,05 m (DIÂMETRO); TAMANHO DA REDE: 9,70m x 1,20m; DISTÂNCIA DO CHÃO ATÉ A LONA: 66cm (ALTURA); ALTURA TOTAL DA CAMA ELÁSTICA MONTADA: 1,96m; ESPESURA DO CANO: 1,6mm; DIÂMETRO DO CANO: 3,8cm; ESTRUTURA DE AÇO GALVANIZADO (INT E EXT); SISTEMA DE IMPULSÃO POR 64 MOLAS DE 17cm; LONA DE SALTO COM PROTEÇÃO UV E REFERÊNCIA DE CENTRO; PROTEÇÃO SOBRE MOLAS COLORIDAS EM ESPUMA COM REVESTIMENTO EM PVC (NÃO ABSORVE ÁGUA); ESCADA COM 3 DEGRAUS; 4 PÉS E 8 PIRULITOS; REDE DE PROTEÇÃO EM POLIPROPILENO MULTICOLORIDO MALHA 10; SISTEMA DE MONTAGEM POR ENCAIXE MANUAL; DE INSTRUÇÃO EM PORTUGUÊS

Fornecedor	56014	N. M. REBELO - ME	Vencedor
Rodada		Valor	
Lance Inicial		1.493,00	
1		1.622,00	
2		1.919,00	
Fornecedor	1334	CB-COMERCIO DE LIVROS E BRINQUEDOS BOFF LTDA ME	Declinou
Rodada		Valor	
Lance Inicial		1.622,00	
1		1.620,00	
Fornecedor	3118	ELETROMAQUINAS ASTEC LTDA	Declinou
Rodada		Valor	
Lance Inicial		1.990,00	

Item: 0016 CERCADO PLAYGROUND DESMONTÁVEL, COM REGULAGEM, TRAVAS DE SEGURANÇA NAS Marca: EURIGOTTO - MOD. REF. 5030 Quantidade: 2,00
QUATRO BORDAS E NO FUNDO DO CERCADO; SISTEMA DE REGULAGEM DA ALTURA DO COLCHÃO; COLCHÃO REMOVÍVEL E DOBRÁVEL, MOSQUETEIRO, ESTRUTURA EM TUBO DE AÇO CARBONO DIÂMETRO MÍNIMO APROXIMADO A 1/2" PINTADO COM TINTA EPOXI A PÓ CAPACIDADE PARA CRIANÇAS DE ATÉ 17 kg INCLUSIVE BOLSA PARA GUARDAR E TRANSPORTAR DIMENSÕES MÍNIMAS ABERTO (L x P): 80 x 100 x 80 cm. MARCA REFERENCIAL: EURIGOTTO

Fornecedor	1334	CB-COMERCIO DE LIVROS E BRINQUEDOS BOFF LTDA ME	Vencedor
Rodada		Valor	
Lance Inicial		325,00	
1		325,00	
Fornecedor	55653	DE PAULA EMPREENDIMENTO COMERCIAL LTDA	Declinou
Rodada		Valor	
Lance Inicial		366,00	
Fornecedor	56014	N. M. REBELO - ME	Declinou
Rodada		Valor	
Lance Inicial		370,00	

Item: 0017 CHOCHOLO GIRASSOL MEDIDAS 15x4x5, PRODUTO REFERÊNCIA MARCA ELKA; Marca: ELKA - MOO. REF. 00459 Quantidade: 50,00
REFERÊNCIA 00459

Fornecedor	1334	CB-COMERCIO DE LIVROS E BRINQUEDOS BOFF LTDA ME	Vencedor
Rodada		Valor	
Lance Inicial		6,50	
1		6,50	
Fornecedor	3118	ELETROMAQUINAS ASTEC LTDA	Declinou
Rodada		valor	
Lance Inicial		3,07	
Fornecedor	55653	DE PAULA EMPREENDIMENTO COMERCIAL LTDA	Declinou
Rodada		Valor	
Lance Inicial		8,00	

Item: 0018 CONJUNTO BRINQUEOS VARIOOS TIPO BICHINHO DE BORRACHA Marca: SIOERAL - MOD. REF. 040300 Quantidade: 25,00
(BRINQUEDO PARA BANHO NATAÇÃO), MEDINDO 12 cm COM 12 BICHINHOS DIFERENTES; PRODUTO REFERÊNCIA MARCA SIOERAL, REF. 040300

Fornecedor	1334	CB-COMERCIO DE LIVROS E BRINQUEDOS BOFF LTDA ME	Vencedor
Rodada		Valor	
Lance Inicial		55,00	
1		55,00	
Fornecedor	55653	DE PAULA EMPREENDIMENTO COMERCIAL LTDA	Declinou
Rodada		valor	
Lance Inicial		75,00	
Fornecedor	56014	N. M. REBELO - ME	Declinou
Rodada		Valor	
Lance Inicial		73,00	

Item: 0019 CONJUNTO DE BRINQUEDOS COM 4 CARRINHOS: BRINQUEDO EM PLÁSTICO Marca: LA RUEDITA - MOO. REF. 126,120,121,122,123 Quantidade: 250,00
TIPO CARRINHOS PODENDO SER MODELO MINI JIPE, MINI TRATOR, MINI FÓRMULA OU MINI CARREGADEIRA PARA CRIANÇAS EM IDADES DE 2 A 4 ANOS. BRINQUEDO EM PLÁSTICO ATÓXICO, SEM REBARBAS, QUINAS VIVAS, PEÇAS SOLTAS QUE POSSAM SER ENGOLIDAS POR CRIANÇAS DA FAIXA ETÁRIA INDICADA



Município de Capanema - 2014
Relatorio de Lances dos Fornecedores
Pregão 20/2014

0000252

Objeto: AQUISIÇÃO DE MATERIAIS LÚDICOS DIVERSOS PARA USO JUNTO AOS CENTROS DE EDUCAÇÃO

PRODUTO COM SELO DE APROVAÇÃO DO INMETRO

Fornecedor 1334		CB-COMERCIO DE LIVROS E BRINQUEDOS BOFF LTDA ME	Vencedor
Rodada		Valor	
Lance Inicial		43,00	
1		43,00	
Fornecedor 3118		ELETROMÁQUINAS ASTEC LTDA.	Declinou
Rodada		Valor	
Lance Inicial		65,67	
Item: 0020	GANGORRA INDIVIDUAL FABRICADA EM POLÍMERO PLÁSTICO RÍGIDO, PARA CRIANÇAS DE 1 A 6 ANOS, DIMENSÕES MÍNIMAS C x L x A (cm): COMPRIMENTO: 0,81 m x LARGURA: 0,28 m x ALTURA: 0,48 m, PESO MÍNIMO DE 2,5 kg. PRODUTO REFERÊNCIA MARCA XALINGO REF 0937.6		Marca: XALINGO - MOD. REF. 0937.6 Quantidade: 10,00
Fornecedor 1334		CB-COMERCIO DE LIVROS E BRINQUEDOS BOFF LTDA ME	Vencedor
Rodada		Valor	
Lance Inicial		169,00	
1		153,00	
Fornecedor 3118		ELETROMÁQUINAS ASTEC LTDA	Declinou
Rodada		Valor	
Lance Inicial		179,00	
Fornecedor 56014		N. M. REBELO - ME	Declinou
Rodada		Valor	
Lance Inicial		154,00	
Item: 0021	GANGORRA MÓVEL PARA DUAS CRIANÇAS, FABRICADA EM POLÍMERO PLÁSTICO RÍGIDO INJETADO DE, PARA CRIANÇAS DE 1 A 6 ANOS DIMENSÕES MÍNIMAS APROXIMADAS 106 x 39,5 x 49 cm PRODUTO REFERÊNCIA MARCA XALINGO REF. 0930,8		Marca: XALINGO- MOD. REF. 0930.8 Quantidade: 20,00
Fornecedor 1334		CB-COMERCIO DE LIVROS E BRINQUEDOS BOFF LTDA ME	Vencedor
Rodada		Valor	
Lance Inicial		244,00	
1		188,00	
Fornecedor 3118		ELETROMÁQUINAS ASTEC LTDA.	Declinou
Rodada		Valor	
Lance Inicial		249,00	
Fornecedor 56014		N. M. REBELO - ME	Declinou
Rodada		Valor	
Lance Inicial		189,00	
Item: 0022	JOGO ESPUMADO, COM PEÇAS ENCAIXÁVEIS, FABRICADO EM ESPUMA DE ALTA PERFORMANCE REVESTIDO EM BAGUM IMPERMEÁVEL COLORIDO E RESISTENTE, COM DIMENSÕES MÍNIMAS DE 150 x 60 x 20 cm CONTENDO NO MÍNIMO 12 PEÇAS.		Marca: MASTER BRINK Quantidade: 5,00
Fornecedor 56014		N. M. REBELO - ME	Vencedor
Rodada		Valor	
Lance Inicial		290,00	
1		290,00	
Fornecedor 1334		CB-COMERCIO DE LIVROS E BRINQUEDOS BOFF LTDA ME	Declinou
Rodada		Valor	
Lance Inicial		370,00	
Fornecedor 3118		ELETROMÁQUINAS ASTEC LTDA.	Declinou
Rodada		Valor	
Lance Inicial		398,00	
Item: 0023	KIT BLOCOS DE MONTAR (SEMELHANTE A LEGO) COM 250 PEÇAS DE DIFERENTES FORMATOS E ENCAIXES COMPOSTAS DE PVC. PARA CRIANÇAS A PARTIR DE 2 ANOS. PEÇAS ACONDICIONADAS EM SACOLA OJ BALDE.		Marca: LA RUEDITA - MOD. REF. 554 BAUCAL BLOKS Quantidade: 5,00
Fornecedor 1334		CB-COMERCIO DE LIVROS E BRINQUEDOS BOFF LTDA ME	Vencedor
Rodada		Valor	
Lance Inicial		265,00	
1		250,00	
Item: 0024	KIT BLOCOS DE MONTAR (SEMELHANTE A LEGO) COM NO MÍNIMO 120 TAMANHO GRANDE. PRODUTO REFERÊNCIA MARCA KISTAR REF. 1181		Marca: KITSTAR - MOD. REF. 1181 Quantidade: 5,00
Fornecedor 1334		CB-COMERCIO DE LIVROS E BRINQUEDOS BOFF LTDA ME	Vencedor
Rodada		Valor	
Lance Inicial		130,00	
1		118,00	
Fornecedor 3118		ELETROMÁQUINAS ASTEC LTDA.	Declinou
Rodada		Valor	
Lance Inicial		119,00	
Fornecedor 55653		DE PAULA EMPREENDIMENTO COMERCIAL LTDA	Declinou
Rodada		Valor	

2



Município de Capanema - 2014
Relatório de Lances dos Fornecedores
Pregão 20/2014

0000253

Página 6

Objeto AQUISIÇÃO DE MATERIAIS LÚDICOS DIVERSOS PARA USO JUNTO AOS CENTROS DE EDUCAÇÃO

Lance Inicial	137,00			
Item: 0025	KIT BLOCOS PARA CONSTRUÇÃO COM 100 PEÇAS COLORIDAS EM MADEIRA MACIÇA, COM ILUSTRAÇÕES, ACONDICIONADAS EM POTE OU SACOLA TRANSPARENTES		Marca: JOTT PLAY - MOD. REF. 22.69	Quantidade: 5,00
Fornecedor 1334	CB-COMERCIO DE LIVROS E BRINQUEDOS BOFF LTDA ME			Vencedor
Rodada	Valor			
Lance Inicial	58,00			
1	58,00			
Fornecedor 3118	ELETROMÁQUINAS ASTEC LTDA			Declinou
Rodada	Valor			
Lance Inicial	78,67			
Fornecedor 56014	N. M. REBELO - ME			Declinou
Rodada	Valor			
Lance Inicial	63,00			
Item: 0026	KIT CONSTRUTOR MÍNIMO 24 PEÇAS EM ESPUMA REVESTIDA POR BAGUM, ACONDICIONADOS EM SACOLA PLÁSTICA MEDIDAS 27x31x37		Marca: LIGLIG - MOD. REF. BIG CONSTRUTOR	Quantidade: 5,00
Fornecedor 1334	CB-COMERCIO DE LIVROS E BRINQUEDOS BOFF LTDA ME			Vencedor
Rodada	Valor			
Lance Inicial	144,00			
1	143,00			
Fornecedor 3118	ELETROMÁQUINAS ASTEC LTDA			Declinou
Rodada	Valor			
Lance Inicial	147,00			
Item: 0027	KIT COZINHA COMPLETO COM 13 ACESSÓRIOS, COLORIDOS, COMPOSTO POR: UMA PANELA, UM ESCORREDOR, UMA LEITEIRA, DOIS PRATOS, 2 COPOS, DUAS FACAS, DUAS COLHERES		Marca: CALESITA - MOD. REF. 331	Quantidade: 5,00
Fornecedor 1334	CB-COMERCIO DE LIVROS E BRINQUEDOS BOFF LTDA ME			Vencedor
Rodada	Valor			
Lance Inicial	16,00			
1	16,00			
Fornecedor 3118	ELETROMÁQUINAS ASTEC LTDA			Declinou
Rodada	Valor			
Lance Inicial	32,33			
Fornecedor 55653	DE PAULA EMPREENDIMENTO COMERCIAL LTDA			Declinou
Rodada	Valor			
Lance Inicial	30,00			
Item: 0028	KIT DE BRINQUEDOS RÉPLICA DE FRUTAS E VERDURAS, COM 12 PEÇAS, CONFECIONADO EM PLÁSTICO INJETADO ATÓXICO, SEM REBARBAS, FALHAS OU PEÇAS SOLTAS QUE POSSAM SER ENGOLIDAS POR CRIANÇAS DE 0 A 4 ANOS		Marca: CALESITA - MOD. REF. 209	Quantidade: 5,00
Fornecedor 1334	CB-COMERCIO DE LIVROS E BRINQUEDOS BOFF LTDA ME			Vencedor
Rodada	Valor			
Lance Inicial	12,00			
1	12,00			
Fornecedor 3118	ELETROMÁQUINAS ASTEC LTDA			Declinou
Rodada	Valor			
Lance Inicial	31,00			
Fornecedor 55653	DE PAULA EMPREENDIMENTO COMERCIAL LTDA			Declinou
Rodada	Valor			
Lance Inicial	35,50			
Item: 0029	KIT DE PEÇAS ESPUMADAS FABRICADAS EM ESPUMA DE ALTA PERFORMANCE REVESTIDAS EM BAGUM IMPERMEÁVEL COLORIDO, FIXADAS COM VELCRO NAS MEDIDAS APROXIMADAS DE 140 x 160 x 50 cm, CONTENDO 4 PEÇAS, MARCA REFERÊNCIA MASTERBRINK		Marca: MASTERBRINK - MOD. REF. 34	Quantidade: 5,00
Fornecedor 1334	CB-COMERCIO DE LIVROS E BRINQUEDOS BOFF LTDA ME			Vencedor
Rodada	Valor			
Lance Inicial	399,00			
1	383,00			
2	380,00			
Fornecedor 3118	ELETROMÁQUINAS ASTEC LTDA			Declinou
Rodada	Valor			
Lance Inicial	398,00			
Fornecedor 56014	N. M. REBELO - ME			Declinou
Rodada	Valor			
Lance Inicial	384,00			
Item: 0030	MÓBILE COLORIDO PARA ESTÍMULO DO BEBÊ, COMPOSTO POR DUAS BASES, UM ARCO, NOVE ANÉIS, TRÊS PINGENTES, ESPELHO GIRATÓRIO, CHOCALHOS PARA ESTÍMULO DOS RIMEIROS MOVIMENTOS DA CRIANÇA. PRODUTO		Marca: CALESITA - MOD. REF. 901 BABY	Quantidade: 10,00



Município de Capanema - 2014

Relatório de Lances dos Fornecedores

Pregão 20/2014

0000254

Página 1

Objeto AQUISIÇÃO DE MATERIAIS LÚDICOS DIVERSOS PARA USO JUNTO AOS CENTROS DE EDUCAÇÃO I

REFERÊNCIA: MARCA CALESITA, MODELO BABY G/M (REF. 301)

Fornecedor	1334	CB-COMERCIO DE LIVROS E BRINQUEDOS BOFF LTDA ME	Vencedor
Rodada		Valor	
Lance Inicial		94,90	
1		82,00	
Fornecedor	3118	ELETROMÁQUINAS ASTEC LTDA.	Declinou
Rodada		Valor	
Lance Inicial		119,00	
Fornecedor	56014	N. M. REBELO - ME	Declinou
Rodada		Valor	
Lance Inicial		99,00	

Item: 0031 MOTOCA FABRICADA EM POLÍMERO PLÁSTICO INJETADO DE DUPLA CAMADA. Marca: BANDEIRANTE - MOD. REF. 901 JET. Quantidade: 80,00

TRÊS RODAS DIMENSÕES APROXIMADAS DO PRODUTO: 51 x 55 x 67 cm (A x L x P) PESO LÍQUIDO MÍNIMO APROXIMADO DO PRODUTO: 3,4 kg. PRODUTO REFERÊNCIA MOTOCA JET BAN. MARCA REFERÊNCIA BANDEIRANTE

Fornecedor	1334	CB-COMERCIO DE LIVROS E BRINQUEDOS BOFF LTDA ME	Vencedor
Rodada		Valor	
Lance Inicial		100,00	
1		99,00	
Fornecedor	3118	ELETROMÁQUINAS ASTEC LTDA.	Declinou
Rodada		Valor	
Lance Inicial		103,00	
Fornecedor	56653	DE PAULA EMPREENDIMENTO COMERCIAL LTDA	Declinou
Rodada		Valor	
Lance Inicial		100,00	

Item: 0052 PISCINA DE BOLINHAS 2 x 2 x 2 METROS C/ 2000 BOLINHAS Marca: ADVENTURE PLAY Quantidade: 4,00

Fornecedor	56014	N. M. REBELO - ME	Vencedor
Rodada		Valor	
Lance Inicial		1.432,00	
1		1.245,00	
2		1.247,00	
Fornecedor	1334	CB-COMERCIO DE LIVROS E BRINQUEDOS BOFF LTDA ME	Declinou
Rodada		Valor	
Lance Inicial		1.250,00	
1		1.248,00	
Fornecedor	3118	ELETROMÁQUINAS ASTEC LTDA.	Declinou
Rodada		Valor	
Lance Inicial		1.590,00	

Item: 0035 PLAYGROUD COMPOSTO POR BALANÇO COM ESTRUTURA EM PLÁSTICO E CADEIRA Marca: FRESO Quantidade: 5,00

PARA 1 CRIANÇA; CADEIRA COM BARRA DE SEGURANÇA, COM ENCAIXE PARA AS MÃOS; BARRA DE SEGURANÇA QUE SE LEVANTA PARA FACILITAR O ACESSO DA CRIANÇA À CADEIRA; CINTO DE SEGURANÇA VERTICAL, QUE EVITA QUE A CRIANÇA ESCORREGUE POR BAIXO DA BARRA DE SEGURANÇA; ASSENTO COM APOIO PARA AS COSTAS; 2 ESCORREGADORES COMPOSTOS POR 3 ITENS CADA UM: 1 RAMPA, 1 ESCADA, 1 TIRANTE CENTRAL, 1 ESCADAS COM 4 DEGRAUS SENDO QUE O ÚLTIMO DEGRAU (MAIS ALTO) FICA LIVRE PARA APOIO DOS PÉS E NIVELADO COM O INÍCIO DA RAMPA, CORRIMÃO INCORPORADO À PRÓPRIA ESCADA, SEM SALIÊNCIAS; TOPO DA ESCADA COM 2 LATERAIS ALTAS O SUFICIENTE PARA DAR SEGURANÇA A CRIANÇAS MENORES, A CONEXÃO DOS ESCORREGADORES A ESTRUTURA DO BALANÇO É FEITA POR 2 CONECTORES PLÁSTICOS LOCALIZADOS NA BASE E NO MEIO DAS ESTRUTURAS, LOCALS PRÓPRIOS PARA FIXAÇÃO NO CHÃO, TOTALMENTE DESMONTAVEL. PRODUTO REFERÊNCIA MARCA FRESO - REF. 24153

Fornecedor	56014	N. M. REBELO - ME	Vencedor
Rodada		Valor	
Lance Inicial		1.952,00	
1		1.952,00	
Fornecedor	1334	CB-COMERCIO DE LIVROS E BRINQUEDOS BOFF LTDA ME	Declinou
Rodada		Valor	
Lance Inicial		2.549,00	
Fornecedor	3118	ELETROMÁQUINAS ASTEC LTDA.	Declinou
Rodada		Valor	
Lance Inicial		2.490,00	

Item: 0034 TOCA DUPLA EM TECIDO POLIÉSTER SENDO UMA TRIANGULAR E OUTRA QUADRADA. Marca: BRASKIT - MOD. REF. 17109 Quantidade: 5,00

COLORIDAS COM ARMAÇÃO EM AÇO. TOCAS SÃO POR UM TÚNEL, ACOMPANHA 150 BOLINHAS COLORIDAS NAS CORES AMARELO, AZUL, VERDE E VERMELHO. ACOMPANHA COM: 1 SACOLA; 1 TOCA TRIÂNGULO; 1 TOCA QUADRADA; 1 TÚNEL; 150 BOLINHAS; 1 INSTRUÇÃO DE MONTAGEM BRASKIT

Fornecedor	1334	CB-COMERCIO DE LIVROS E BRINQUEDOS BOFF LTDA ME	Vencedor
Rodada		Valor	
Lance Inicial		200,00	
1		208,00	
Fornecedor	56653	DE PAULA EMPREENDIMENTO COMERCIAL LTDA	Declinou
Rodada		Valor	

2



Município de Capanema - 2014
Relatório de Lances dos Fornecedores
Pregão 20/2014

0111255

Objeto: AQUISIÇÃO DE MATERIAIS LÚDICOS DIVERSOS PARA USO JUNTO AOS CENTROS DE EDUCAÇÃO I

Lance Inicial	285,00		
Fornecedor	56014	N. M. REBELO - ME	Declinou
Rodada		Valor	
Lance Inicial	210,00		
Item: 0035	TÚNEL CENTOPEIA CONFECCIONADO EM TECIDO POLIÉSTER COLORIDO E LAVÁVEL, REVESTIDO A COM MOLA ESPIRAL, MEDINDO 4000x500 mm, ACONDICIONADO EM SACOLA DE TECIDO DE POLIÉSTER COM E ALÇA	Marca: BRINK MOBIL	Quantidade: 5,00
Fornecedor	56014	N. M. REBELO - ME	Vencedor
Rodada		Valor	
Lance Inicial	168,00		
1	168,00		
Fornecedor	1334	CB-COMERCIO DE LIVROS E BRINQUEDOS BOFF LTDA ME	Declinou
Rodada		Valor	
Lance Inicial	225,00		
Fornecedor	3118	ELETROMÁQUINAS ASTEC LTDA	Declinou
Rodada		Valor	
Lance Inicial	219,00		
Item: 0036	ALINHAVO DE NUMERAIS COM DEZ PEÇAS EM MDF MEDINDO 10x15 cm, SERIGRAFADA COM NUMERAIS DE 0 A 9, MAIS DEZ CADARÇOS COLORIDOS DE POLIÉSTER (MEDINDO 70 cm), QUE ALINHAM OS NUMERAIS. PRODUTO COM CERTIFICAÇÃO DO INMETRO	Marca: CARLU	Quantidade: 5,00
Fornecedor	56014	N. M. REBELO - ME	Vencedor
Rodada		Valor	
Lance Inicial	37,50		
1	37,50		
Fornecedor	1334	CB-COMERCIO DE LIVROS E BRINQUEDOS BOFF LTDA ME	Declinou
Rodada		Valor	
Lance Inicial	48,00		
Fornecedor	3118	ELETROMÁQUINAS ASTEC LTDA	Declinou
Rodada		Valor	
Lance Inicial	79,00		

ARLEI ADAIR BLADT RENNERT
Membro

GABRIEL FELIPE CIPRIANI
Pregoeiro

GILSON AMAURI HUBER
Membro

VANDA FATIMA SIGNORI
Membro

CB-COMERCIO DE LIVROS E BRINQUEDOS BOFF LTDA ME
CLIVIS BOFF

ELETROMÁQUINAS ASTEC LTDA
ROSELI LUCIA CALGAROTTO SOUSA

DE PAULA EMPREENDIMENTO COMERCIAL LTDA
RAFAELA ALVES DE SOUZA

N. M. REBELO - ME
JONATHAN RAFAEL REBELO

MARCELO JOSUE ROEHRIS ME
MARCELO JOSUE ROEHRIS



Município de Capanema - 2014

Classificação por Fornecedor

Pregão 20/2014

000256

Página 1

Item	Produto/Serviço	UN.	Quantidade	Status	Marca	Preço Unitário	Preço Total	Sel
Fornecedor: 1334-0 CB-COMERCIO DE LIVROS E BRINQUEDOS BOFF LTDA ME CNPJ: 01.669.984/0001-60 Telefone: (49) 3622 - 1689 Status: Habilitado								36.250,00
Lote 001 - Lote 001								36.250,00
001	38383 BRINQUEDO FAZ DE CONTA MINI LANCHONETE. PARA A FAIXA ETÁRIA DE 3 A 10 ANOS E ABRANGE AMBOS OS SEXOS. CONTÉM: 1 LANCHONETE, 1 AVENTAL, 1 MÁQUINA DE CAFÉ E SUÇO, 2 COPOS, 2 XICARAS, 2 COLHERES, 1 HAMBÚRGUER, 2 CACHORROS QUENTES, 2 PORÇÕES DE BATATA FRITA, 2 SORVETES, 1 TUBO CATCHUP, 1 TUBO MOSTARDA, 1 FRIGIDEIRA, 1 TOSTADEIRA, 1 ESPATULA, 1 COLHER DE SORVETE, 1 PEGADOR, BRINQUEDO E ACESSÓRIOS EM PLÁSTICO INJETADO ATÓXICO, SEM REBARBAS, QUINAS VIVAS, PEÇAS SOLTAS QUE POSSAM SER ENGOLIDAS POR CRIAÇÕES DA FAIXA ETÁRIA INDICADA. PRODUTO COM SELO DE APROVAÇÃO DO INMETRO. PRODUTO MARCA REFERÊNCIA CALESITA, MODELO 352	UN	5,00	Habilitado	CALESITA - MOD REF 352	278,00	1.390,00	*
005	38387 BATE MARTELO COMPOSTO POR APARELHO DE CRAVAR PINOS MEDINDO 10 x 20 x 25 cm, COM FRENAGEM EM BORRACHA, ACOMPANHADO DE QUATRO PINOS E UM MARTELO DE MADEIRA BASTANDO GIRAR O BRINQUEDO EM 180º PARA REINICIAR A ATIVIDADE	UN	10,00	Habilitado	J.PLAY - MOD REF 2121	22,00	220,00	*
007	38389 BOLA DE TÊNIS DIÂMETRO APROXIMADO DE 6,5 cm, PESO APROXIMADO DE 70 g	UN	100,00	Habilitado	KROLON - MOD REF 3	1,50	150,00	*
008	38390 BOLA DE VOLEI DE QUADRA, 21 cm DE DIÂMETRO, ARTE EXTERNA EM NAPA, CAMARA DE BORRACHA, CORES VARIADAS, PESO 265 g	UN	50,00	Habilitado	XALINGO - MOD REF 0473.2	31,00	1.550,00	*
010	38392 BONECAS EMBORRACHADA MENINA OU MENINO, CORES VARIADAS (BRANCA E NEGRA) MEDINDO APROXIMADAMENTE 20 CM CADA	UN	50,00	Habilitado	SIDERA - MOD REF 19.135	15,00	750,00	*
012	38394 BRINQUEDO FAZ DE CONTA TIPO MAQUINA DE LAVAR LOUÇA, EQUIPADO COM SOMQUE REPRODUZ O BARULHO DA ÁGUA, ACOMPANHADO DE 16 PEÇAS TÁIS COMO PRATOS, XICARAS, PAINÉIS E TALHERES, TODOS EM PLÁSTICO COM PRATELEIRAS MÓVEIS, MEDIDAS APROXIMADAS: 31,5 x 20 x 43 cm, PRODUTO REFERÊNCIA: MARCA XALINGO REF 0483.2	KIT	5,00	Habilitado	XALINGO - MOD REF 0483.2	74,00	370,00	*
013	38395 BRINQUEDO FAZ-DE-CONTA BANCADA DE TRABALHO E FERRAMENTAS EM PLÁSTICO TÁIS COMO MARTELO, MORSAS, CHAVE DE FENDA, CHAVE INGLESA E FURADEIRA, BRINQUEDO E ACESSÓRIOS EM PLÁSTICO INJETADO ATÓXICO, SEM REBARBAS, QUINAS VIVAS, PEÇAS SOLTAS QUE POSSAM SER ENGOLIDAS POR CRIAÇÕES DA FAIXA ETÁRIA INDICADA. PRODUTO COM SELO DE APROVAÇÃO DO INMETRO, MEDIDAS APROXIMADAS DO PRODUTO (C X L X A): 50 x 40 x 50,5 cm, PRODUTO REFERÊNCIA MARCA CALESITA, MODELO 450	KIT	5,00	Habilitado	CALESITA - MOD REF 450	149,00	745,00	*
016	38398 CERCA DO PLAYGROUND DESMONTÁVEL COM REGULAGEM DE TRAVAS DE SEGURANÇA NAS QUATRO BORDAS E NO FUNDO DO CERCAÇO, SISTEMA DE REGULAGEM DA ALTURA DO COLCHÃO, COLCHÃO REMOVÍVEL E DOBRÁVEL, MOSQUETEIRO, ESTRUTURA EM TUBO DE AÇO CARBONO DIÂMETRO MÍNIMO APROXIMADO A 1/2" PINTADO COM TINTA EPOXI A PO, CAPACIDADE PARA CRIANÇAS DE ATÉ 17 kg, INCLUSIVE BOLSA PARA GUARAR E TRANSPORTAR DIMENSÕES MÍNIMAS ABERTO (A x L x P): 80 x 100 x 80 cm, MARCA REFERÊNCIA BURIGOTTO	UN	2,00	Habilitado	BURIGOTTO - MOD REF 5030	325,00	650,00	*
017	38399 CHOÇALHO GIRASSOL MEDIDAS 15x4x15, REFERÊNCIA MARCA ELKA: REFERÊNCIA 00459	UN	50,00	Habilitado	ELKA - MOD REF 00459	5,90	295,00	*
018	38400 CONJUNTO BRINQUEDOS VARIADOS TIPO BICHINHO DE BORRACHA (BRINQUEDO PARA BANHO/NATAÇÃO), MEDINDO 12 cm COM 12 BICHINHOS DIFERENTES, PRODUTO REFERÊNCIA MARCA SIDERA, REF 04030	CO	25,00	Habilitado	SIDERA - MOD REF 04030	55,00	1.375,00	*
019	38401 CONJUNTO DE BRINQUEDOS COM 4 CARRINHOS BRINQUEDO EM PLÁSTICO TIPO CARRINHO PODENDO SER MODELO MINI JIPE, MINI TRATOR, MINI FÓRMULA OU MINI CARREGADEIRA, PARA CRIANÇAS EM IDADES DE 2 A 4 ANOS, BRINQUEDO EM PLÁSTICO ATÓXICO, SEM REBARBAS, QUINAS VIVAS, PEÇAS SOLTAS QUE POSSAM SER ENGOLIDAS POR CRIAÇÕES DA FAIXA ETÁRIA INDICADA. PRODUTO COM SELO DE APROVAÇÃO DO INMETRO	KIT	250,00	Habilitado	LA RUEDITA - MOD REF	43,00	10.750,00	*
020	38402 GANGORRA INDIVIDUAL FABRICAÇÃO EM POLÍMERO PLÁSTICO RÍGIDO, PARA CRIANÇAS DE 1 A 6 ANOS, DIMENSÕES MÍNIMAS C x L x A (cm): COMPRIMENTO 0,81 m x LARGURA 0,28 m x ALTURA 0,48 m, PESO MÍNIMO DE 2,5 kg, PRODUTO REFERÊNCIA MARCA XALINGO REF 0937.6	UN	10,00	Habilitado	XALINGO - MOD REF 0937.6	153,00	1.530,00	*
021	38403 GANGORRA MÓVEL PARA DUAS CRIANÇAS, FABRICAÇÃO EM POLÍMERO PLÁSTICO RÍGIDO INJETADO DE, PARA CRIANÇAS DE 1 A 6 ANOS, DIMENSÕES MÍNIMAS APROXIMADAS 106 x 39,5 x 49 cm, PRODUTO REFERÊNCIA MARCA XALINGO REF 0930.8	UN	20,00	Habilitado	XALINGO - MOD REF 0930.8	188,00	3.760,00	*
023	38405 KIT BLOCOS DE MONTAR (SEMELHANTE A LEGO) COM 250 PEÇAS DE DIFERENTES FORMATOS E ENCAIXES COMPOSTAS DE PVC, PARA CRIANÇAS A PARTIR DE 2 ANOS, PEÇAS ACONDICIONADAS EM SACOLA OU BALDE	KIT	5,00	Habilitado	LA RUEDITA - MOD REF 554	250,00	1.250,00	*
024	38406 KIT BLOCOS DE MONTAR (SEMELHANTE A LEGO) COM NO MÍNIMO 120 TAMANHO GRANDE, PRODUTO REFERÊNCIA MARCA KISTAR REF 1181	KIT	5,00	Habilitado	KISTAR - MOD REF 1181	118,00	590,00	*
025	38407 KIT BLOCOS PARA CONSTRUÇÃO COM 100 PEÇAS COLORIDAS EM MADEIRA MACIÇA, COM ILUSTRAÇÕES, ACONDICIONADAS EM POTE OU SACOLA TRANSPARENTES	KIT	5,00	Habilitado	JOTT PLAY - MOD REF 22.69	58,00	290,00	*
026	38408 KIT CONSTRUTOR MÍNIMO 24 PEÇAS EM ESPUMA REVESTIDA POR BAGUM, ACONDICIONADAS EM SACOLA PLÁSTICA MEDIDAS 27x31x37	UN	5,00	Habilitado	LIGLIG - MOD REF BIG	143,00	715,00	*
027	38409 KIT COZINHA COMPLETO COM 13 ACESSÓRIOS, CORTA-VIDROS, COMPOSTO POR UMA PAINÉL, UM ESCORREDOR, UMA LEITEIRA, DOIS PRATOS, 2 COPOS, DUAS FACAS, DUAS COLHERES	KIT	5,00	Habilitado	CALESITA - MOD REF 331	16,00	80,00	*
028	38410 KIT DE BRINQUEDOS RÉPLICA DE FRUTAS E VERDURA, COM 12 PEÇAS CONFECIONADO EM PLÁSTICO INJETADO ATÓXICO, SEM REBARBAS, FAIXAS OU PEÇAS SOLTAS QUE POSSAM SER ENGOLIDAS POR CRIANÇAS DE 2 A 4 ANOS	KIT	5,00	Habilitado	CALESITA - MOD REF 209	12,00	60,00	*
029	38411 KIT DE PEÇAS ESPUMADAS FABRICADAS EM ESPUMA DE E ALTA PERFORMANCE REVESTIDAS EM BAGUM IMPERMEÁVEL COLORIDO, FIXADAS COM VELCRO NAS MEDIDAS APROXIMADAS DE 140 x 180 x 50 mm, CONTENDO 4 PEÇAS, MARCA REFERÊNCIA MASTERBRINK	KIT	5,00	Habilitado	MASTERBRINK - MOD REF	380,00	1.900,00	*
030	38412 MÓDULO COLORIDO PARA ESTÍMULO DO BEBÊ, COMPOSTO POR DUAS BASES, UM ARCO, NOVE ANÉIS, TRÊS PINGENTES, ESPELHO GIRATÓRIO, CHOÇALHOS PARA ESTÍMULO DOS PRIMEIROS MOVIMENTOS DA CRIANÇA, PRODUTO REFERÊNCIA MARCA CALESITA, MODELO BABY GYM (REF 901)	UN	10,00	Habilitado	CALESITA - MOD REF 901	82,00	820,00	*
031	38413 MOTOCICLETA FABRICAÇÃO EM POLÍMERO PLÁSTICO INJETADO DE DUPLA CAMADA, TRÊS RODAS, DIMENSÕES APROXIMADAS DO PRODUTO: 51 x 55 x 67 cm (A x L x P), PESO LÍQUIDO MÍNIMO APROXIMADO DO PRODUTO: 3,4 kg, PRODUTO REFERÊNCIA MOTOCICLETA JET BAN, MARCA REFERÊNCIA BANDEIRANTE	UN	60,00	Habilitado	BANDEIRANTE - MOD REF	99,00	5.940,00	*
034	38416 TOUCA DUPLA EM TECIDO POLIÉSTER, SENDO UMA TRAZENDO	UN	5,00	Habilitado	BRASKIT - MOD REF 17109	208,00	1.040,00	*



Município de Capanema - 2014

Classificação por Fornecedor

Pregão 20/2014

000257

Página 2

Item	Produto/Serviço	UN.	Quantidade	Status	Marca	Preço Unitário	Preço Total	Sel
NGULAR E OUTRA QUADRADA, COLORIDAS COM ARMAÇÃO EM AÇO. TOCAS SÃO POR UM TÚNEL. ACOMPANHA 150 BOLINHAS COLORIDAS NAS CORES AMARELO AZUL. VERDE E VERMELHO. ACOMPANHA COM 1 SACOLA; 1 TOCA TRIÂNGULO; 1 TOCA QUADRADA; 1 TÚNEL. 150 BOLINHAS, 1 INSTRUÇÃO DE MONTAGEM. BRASKIT								
Fornecedor: 56014-6 N. M. REBELO - ME		CNPJ: 19.128.521/0001-57		Telefone:		Status: Habilitado	27.755,50	
Lote 001 - Lote 001								27.755,50
002	38384 ALINHAVO DE ANIMAIS COM DEZ PEÇAS EM MDF. 10 BASES PERFORADAS DE 16 x 16 cm, SERIGRAFADAS COM ILUSTRAÇÕES SORTIDAS DE ANIMAIS MAIS 10 CADARÇOS DE POLIÉSTER COLORIDOS (MEDINDO 70 cm) QUE ALINHAM AS FIGURAS DA BASE. PRODUTO COM CERTIFICAÇÃO DO INMETRO	JG	5,00	Habilitado	CARLU	61,00	305,00	*
003	38385 ALINHAVO DE FRUTAS LEGUMES COM DEZ PEÇAS EM MDF. 10 BASES PERFORADAS DE 16 x 16 cm, SERIGRAFADAS COM ILUSTRAÇÕES SORTIDAS DE FRUTA E LEGUMES MAIS 10 CADARÇOS DE POLIÉSTER COLORIDOS (MEDINDO 70 cm) QUE ALINHAM AS FIGURAS DA BASE. PRODUTO COM CERTIFICAÇÃO DO INMETRO	JG	5,00	Habilitado	CARLU	61,00	305,00	*
004	38386 BANDINHA RÍTMICA. CONJUNTO DE 20 INSTRUMENTOS MINI REAIS, COMO SEQUE AFUCHÊ, AGOGÔ, BLACK, CAMPANELA, CASTANHOLA, CHOCALHO, CLAVE DE RUMBA, CONGUE FLAUTA DOCE, GANZÁ, MARACA, PANDEIRO PASTORIAL, PLATINELAS, PRATO, SINO, SURDO-MOR, TAMBOR E TRIÂNGULO. PRODUTO REFERÊNCIA MARCA BRINK MOBIL REF 400	JG	5,00	Habilitado	BRINK MOBIL	286,00	1.430,00	*
006	38388 BOLA BOBAHT CONFECCIONADA EM PLÁSTICO INFLÁVEL. MEDINDO 850 mm DE DIÂMETRO. ACONDICIONADO EM EMBALAGEM PLÁSTICA.	UN	10,00	Habilitado	LIVE UP	70,00	700,00	*
009	38391 BOLINHAS COLORIDAS PARA PISCINA DE BOLINHAS SACO COM 500 UNIDADES	SC	16,00	Habilitado	MARIPLAST	147,00	2.352,00	*
011	38393 BRINQUEDO DE FAZ-DE-CONTA MINI MERCADO. INDICADO PARA CRIANÇAS DE 02 A 06 ANOS. INCLUSOS ACESSÓRIOS COMO BALANÇA, CESTINHA DE COMPRAS, MODELOS DE FRUTAS, MODELOS DE LEGUMES, TELEFONE E MAQUINA REGISTRADORA. TODOS EM PLÁSTICO INJETADO. BRINQUEDO E ACESSÓRIOS EM PLÁSTICO INJETADO ATOXICO SEM REBARBAS, QUINAS VIVAS, PEÇAS SOLTAS QUE POSSAM SER ENGOLIDAS POR CRIANÇAS DA FAIXA ETÁRIA INDICADA. PRODUTO COM SELO DE APROVAÇÃO DO INMETRO. MEDIDAS DO PRODUTO (C x L x A): 62x28x56 cm. PRODUTO MARCA REFERÊNCIA: MARCA CALESITA, MODELO MINI MARKET 313	UN	5,00	Habilitado	CALESITA	90,00	450,00	*
014	38396 BRINQUEDO FAZ-DE-CONTA TIPO TELEFONE PARA ESTUDO DE ÁREAS DE COGNIÇÃO TAIS COMO LÓGICO-MATEMÁTICA, CAUSA E EFEITO, COORDENAÇÃO OLHOS E MÃOS E EXPLORAÇÃO E EXPERIMENTAÇÃO. PRODUTO REFERÊNCIA MARCA CALESITA, MODELO RIVAPHONE (REF 610)	UN	50,00	Habilitado	CALESITA	35,00	1.750,00	*
015	38397 CAMA ELÁSTICA COMPLETA DE 3,05 METROS DE DIÂMETRO. ETROMONTAGEM SEM PARAFUSOS. ESTRUTURA EM AÇO GALVANIZADO, O QUE NÃO EVITA PROBLEMAS DE FERRUGEM OU CORROSÃO, SE MONTADA AO TEMPO. DEVENDO O USUÁRIO TOMAR OS DEVIDOS CUIDADOS. LONA DE SALTO COM PROTEÇÃO UV E SEM EMENDA. REDE DE PROTEÇÃO LATERAL E PROTEÇÃO DAS MOLAS MULTICOLORIDA. ACOMPANHA ESCADA. BRINQUEDO SUGERIDO PARA CRIANÇAS ACIMA DE 3 ANOS ACOMPANHADOS POR ADULTO. TAMANHO DA LONA DE SALTO: 2,53m SUPORTA ATÉ 110 kg. DIMENSÃO: 3,05 m (DIÂMETRO) TAMANHO DA REDE: 9,70m x 1,20m; DISTÂNCIA DO CHÃO ATÉ A LONA: 86cm; ALTURA: ALTURA TOTAL DA CAMA ELÁSTICA MONTADA: 1,90m; ESPESSURA DO CANO: 1,6mm; DIÂMETRO DO CANO: 3,8cm; ESTRUTURA DE AÇO GALVANIZADO (INT. E EXT.); SISTEMA DE IMPULSÃO POR 64 MOLAS DE 17cm; LONA DE SALTO COM PROTEÇÃO UV E REFERÊNCIA DE CENTRO; PROTEÇÃO SOBRE MOLAS COLORIDAS EM ESPUMA COM REVESTIMENTO EM PVC (NÃO ABSORVE ÁGUA); ESCADA COM 3 DEGRAUS 4 PÉS/8 PIRULITOS; REDE DE PROTEÇÃO EM POLIPROPILENO MULTICOLORIDO MALHA 10; SISTEMA DE MONTAGEM POR ENCAIXE. MANUAL DE INSTRUÇÃO EM PORTUGUÊS.	UN	2,00	Habilitado	GUADAIM	1.619,00	3.238,00	*
022	38404 JOGO ESPUMADO, COM PEÇAS ENCAIXÁVEIS. FABRICADO EM ESPUMA DE ALTA PERFORMANCE REVESTIDO EM BAGUM IMPERMEÁVEL COLORIDO E RESISTENTE. COM DIMENSÕES MÍNIMAS DE 150 x 60 x 40 cm. CONTENDO NO MÍNIMO 12 PEÇAS	JG	5,00	Habilitado	MASTER BRINK	290,00	1.450,00	*
032	38414 PISCINA DE BOLINHAS 2 x 2 METROS C/ 2000 BOLINHAS	SC	4,00	Habilitado	ADVENTURE PLAY	1.247,00	4.988,00	*
033	38415 PLAYGROUD COMPOSTO POR BALANÇO COM ESTRUTURA EM PLÁSTICO E CADEIRA PARA 1 CRIANÇA. CADEIRA COM BARRA DE SEGURANÇA, COM ENCAIXE PARA AS MÃOS, BARRA DE SEGURANÇA QUE SE LEVANTA PARA FACILITAR O ACESSO DA CRIANÇA À CADEIRA, CINTO DE SEGURANÇA VERTICAL, QUE EVITA QUE A CRIANÇA ESCORREGUE POR BAIXO DA BARRA DE SEGURANÇA. ASSENTO COM APOIO PARA AS COSTAS; 2 ESCORREGADORES COMPOSTOS POR 3 ITENS CADA UM: 1 RAMP, 1 ESCADA, 1 TIRANTE CENTRAL; 1 ESCADAS COM 4 DEGRAUS, SENDO QUE O ÚLTIMO DEGRAU (MAIS ALTO) FICA LIVRE PARA APOIO DOS PÉS E NIVELADO COM O INÍCIO DA RAMP. CORRIMÃO INCORPORADO À PRÓPRIA ESCADA, SEM SALIÊNCIAS. TOPO DA ESCADA COM 2 LATERAIS ALTAS O SUFICIENTE PARA DAR SEGURANÇA A CRIANÇAS MENORES. A CONEXÃO DOS ESCORREGADORES À ESTRUTURA DO BALANÇO É FEITA POR 2 CONECTORES PLÁSTICOS LOCALIZADOS NA BASE E NO MEIO DAS ESTRUTURAS LOCAIS PRÓPRIOS PARA FIXAÇÃO NO CHÃO. TOTALMENTE DESMONTÁVEL. PRODUTO REFERÊNCIA MARCA FRESO REF 24150	CO	5,00	Habilitado	FRESO	1.952,00	9.760,00	*
035	38417 TÚNEL CENTOPEIA CONFECCIONADO EM TECIDO POLIÉSTER COLORIDO E LAVÁVEL, REVESTIDO COM MOLA ESPIRAL. MEDINDO 4000 x 500 mm, ACONDICIONADO EM SACOLA DE TECIDO DE POLIÉSTER COM BOLSAS	UN	5,00	Habilitado	BRINK MOBIL	168,00	840,00	*
036	38425 ALINHAVO DE NUMERAIS COM DEZ PEÇAS EM MDF MEDINDO 10 x 15 cm, SERIGRAFADA COM NUMERAIS DE 0 A 9, MAIS DEZ CADARÇOS COLORIDOS DE POLIÉSTER (MEDINDO 70 cm) QUE ALINHAM OS NUMERAIS. PRODUTO COM CERTIFICAÇÃO DO INMETRO	JG	5,00	Habilitado	CARLU	37,50	187,50	*
VALOR TOTAL:							64.005,50	



Prefeitura Municipal de Capanema

000258

ATA DE ABERTURA DOS ENVELOPES DOCUMENTAÇÃO E PROPOSTA E JULGAMENTO LICITAÇÃO: 020 - Pregão

Aos vinte e três dias de maio de 2014, as nove horas, na MUNICIPIO DE CAPANEMA, com endereço a Av. Pedro Viriato Parigot de Souza Nr 1080, nesta cidade, reuniu-se a Comissão Permanente de Licitação da Municipalidade, designada pela Portaria Nr 5766/2014, constituída pelos Srs. ARLEI ADAIR BLADT RENNER, GABRIEL FELIPE CIPRIANI, GILSON AMAURI HUBER, VANDA FATIMA SIGNORI, com o objetivo de julgar a Licitação Publica, sob a modalidade Pregão, veiculado através do nr 020, que tem por objeto a AQUISIÇÃO DE MATERIAIS LÚDICOS DIVERSOS PARA USO JUNTO AOS CENTROS DE EDUCAÇÃO INFANTIL DO MUNICÍPIO DE CAPANEMA - PR EM ATENDIMENTO AO PROGRAMA BRASIL CARINHOSO, a Comissão atestou o comparecimento das seguintes empresas: CB-COMERCIO DE LIVROS E BRINQUEDOS BOFF LTDA ME, DE PAULA EMPREENDIMENTO COMERCIAL LTDA, ELETROMÁQUINAS ASTEC LTDA., MARCELO JOSUE ROEHRS - ME e N. M. REBELO - ME. Abertos os trabalhos, foram credenciados os representantes CLOVIS BOFF, RAFAELA ALVES DE SOUZA, ROSELI LUCIA CALGAROTTO BOSA, MARCELO JOSUE ROEHRS e JONATAN RAFAEL REBELO. Em seguida foi realizada a classificação das propostas e aberta a fase de lances verbais, cujos os valores estão devidamente demonstrados em documento em anexo. Foi considerada como propostas válidas e vencedores chegando-se a seguinte:

CB-COMERCIO DE LIVROS E BRINQUEDOS BOFF LTDA ME							
Lote	Item	Produto/Serviço	Marca	Unidade	Quantidade	Preço	Preço total
1	1	BRINQUEDO FAZ DE CONTA MINI LANCHONETE, PARA A FAIXA ETÁRIA DE 3 A 10 ANOS E ABRANGE AMBOS OS SEXOS. CONTÉM: 1 LANCHONETE, 1 AVENTAL, 1 MÁQUINA DE CAFÉ E SUCO, 2 COPOS, 2 XÍCARAS, 2 COLHERES, 1 HAMBÚRGUER, 2 CACHORROS QUENTES, 2 PORÇÕES DE BATATA FRITA, 2 SORVETES, 1 TUBO CATCHUP, 1 TUBO MOSTARDA, 1 FRIGIDEIRA, 1 TOSTADEIRA, 1 ESPATULA, 1 COLHER DE SORVETE, 1 PEGADOR. BRINQUEDO E ACESSÓRIOS EM PLÁSTICO INJETADO ATÓXICO, SEM REBARBAS, QUINAS VIVAS. PEÇAS SOLTAS QUE POSSAM SER ENGOLIDAS POR CRIAÇAS DA FAIXA ETÁRIA INDICADA. PRODUTO COM SELO DE APROVAÇÃO DO INMETRO. PRODUTO MARCA REFERÊNCIA: CALESITA, MODELO 352	CALESITA - MOD. REF 352	UN	5,00	278,00	1.390,00
1	5	BATE MARTELO COMPOSTO POR APARELHO DE CRAVAR PINOS MEDINDO 10 x 20 X 25 cm, COM FRENAGEM EM BORRACHA, ACOMPANHADO DE QUATRO PINOS E UM MARTELO DE MADEIRA, BASTANDO GIRAR O BRINQUEDO EM 180º PARA REINICIAR A ATIVIDADE	J.PLAY - MOD. REF. 2121	UN	10,00	22,00	220,00



Prefeitura Municipal de Capanema

000259

1	7	BOLA DE TÊNIS DIÂMETRO APROXIMADO DE 6,5 cm. PESO APROXIMADO DE 70 g	KROLON - MOD. REF. 3 ESTRELAS	UN	100,00	1,50	150,00
1	8	BOLA DE VOLEI DE QUADRA. 21 cm DE DIÂMETRO, PARTE EXTERNA EM NAPA, CÂMARA DE BORRACHA, CORES VARIADAS, PESO 265 g	XALINGO - MOD. REF. 0473.2	UN	50,00	31,00	1 550 00
1	10	BONECAS EMBORRACHADA MENINAOU MENINO, CORES VARIADAS (BRANCA E NEGRA) MEDINDO APROXIMADAMENTE 20 CM CADA	SIDERAL - MOD. REF. 11.1335 E 11.1330	UN	50,00	15,00	750,00
1	12	BRINQUEDO FAZ DE CONTA TIPO MAQUINA DE LAVAR LOUÇA, EQUIPADO COM SOM QUE REPRODUZ O BARULHO DA ÁGUA, ACOMPANHADO DE 16 PEÇAS TAIS COMO PRATOS, XÍCARAS, PANELA E TALHERES, TODOS EM PLÁSTICO. COM PRATELEIRAS MÓVEIS. MEDIDAS APROXIMADAS: 31,5 x 20 x 43 cm. PRODUTO REFERÊNCIA. MARCA XALINGO, REF. 0483.2	XALINGO - MOD. REF. 0483.2	KIT	5,00	74,00	370 00
1	13	BRINQUEDO FAZ-DE-CONTA BANCADA DE TRABALHO E FERRAMENTAS EM PLÁSTICO TAIS QUAIS COMO MARTELO, Morsa, CHAVE DE FENDA, CHAVE INGLESA E FURADEIRA. BRINQUEDO E ACESSÓRIOS EM PLÁSTICO INJETADO ATÓXICO, SEM REBARBAS, QUINAS VIVAS, PEÇAS SOLTAS QUE POSSAM SER ENGOLIDAS POR CRIAÇAS DA FAIXA ETÁRIA INDICADA. PRODUTO COM SELO DE APROVAÇÃO DO INMETRO. MEDIDAS APROXIMADAS DO PRODUTO. (C X L X A) 50 x 40 x 50,5 cm PRODUTO REFERÊNCIA: MARCA CALESITA, MODELO 450	CALESITA - MOD. REF. 450	KIT	5,00	149,00	745 00
1	16	CERCADO PLAYGROUND DESMONTÁVEL, COM REGULAGEM, TRAVAS DE SEGURANÇA NAS QUATRO BORDAS E NO FUNDO DO CERCADO; SISTEMA DE REGULAGEM DA ALTURA DO COLCHÃO; COLCHÃO REMOVÍVEL E DOBRÁVEL, MOSQUETEIRO; ESTRUTURA EM TUBO DE AÇO CARBONO DIÂMETRO MÍNIMO APROXIMADO A ½" PINTADO COM TINTA EPOXI A PÓ. CAPACIDADE PARA CRIANÇAS DE ATÉ 17 kg. INCLUSA BOLSA PARA GUARDAR E TRANSPORTAR DIMENSÕES	BURIGOTTO - MOD. REF. 5030	UN	2,00	325,00	650,00



Prefeitura Municipal de Capanema

000260

		MÍNIMAS ABERTO (A x L x P): 80 x 100 x 80 cm ; MARCA REFERÊNCIA: BURIGOTTO					
1	17	CHOCALHO GIRASSOL MEDIDAS 15x4x15, PRODUTO REFERÊNCIA MARACA ELKA: REFERÊNCIA 00459	ELKA - MOD. REF 00459	UN	50,00	6,50	325,00
1	18	CONJUNTO BRINQUEDOS VARIADOS TIPO BICHINHO DE BORRACHA (BRINQUEDO PARA BANHO/NATAÇÃO), MEDINDO 12 cm COM 12 BICHINHOS DIFERENTES; PRODUTO REFERÊNCIA MARCA SIDERAL, REF. 040300	SIDERAL - MOD. REF. 040300	CONJ	25,00	55,00	1 375,00
1	19	CONJUNTO DE BRINQUEDOS COM 4 CARRINHOS: BRINQUEDO EM PLÁSTICO TIPO CARRINHO PODENDO SER MODELO MINI JIPE, MINI TRATOR, MINI FÓRMULA OU MINI CARREGADEIRA. PARA CRIANÇAS EM IDADES DE 2 A 4 ANOS BRINQUEDO EM PLÁSTICO IATÓXICO, SEM REBARBAS, QUINAS VIVAS, PEÇAS SOLTAS QUE POSSAM SER ENGOLIDAS POR CRIAÇAS DA FAIXA ETÁRIA INDICADA. PRODUTO COM SELO DE APROVAÇÃO DO INMETRO.	LA RUEDITA - MOD. REF. 126,120,124,122	KIT	250,00	43,00	10 750,00
1	20	GANGORRA INDIVIDUAL FABRICADA EM POLÍMERO PLÁSTICO RÍGIDO, PARA CRIANÇAS DE 1 A 6 ANOS, DIMENSÕES MÍNIMAS C x L x A (cm): COMPRIMENTO: 0,81 m x LARGURA: 0,28 m x ALTURA: 0,48 m, PESO MÍNIMO DE 2,5 kg. PRODUTO REFERÊNCIA MARCA XALINGO REF. 0937.6	XALINGO - MOD. REF. 0937.6	UN	10,00	153,00	1.530,00
1	21	GANGORRA MÓVEL PARA DUAS CRIANÇAS, FABRICADA EM POLÍMERO PLÁSTICO RÍGIDO INJETADO DE, PARA CRIANÇAS DE 1 A 6 ANOS DIMENSÕES MÍNIMAS APROXIMADAS 106 x 39,5 x 49 cm PRODUTO REFERÊNCIA MARCA XALINGO REF. 0930.8	XALINGO - MOD. REF. 0930.8	UN	20,00	188,00	3 760,00
1	23	KIT BLOCOS DE MONTAR (SEMELHANTE A LEGO) COM 250 PEÇAS DE DIFERENTES FORMATOS E ENCAIXES COMPOSTAS DE PVC. PARA CRIANÇAS A PARTIR DE 2 ANOS. PEÇAS ACONDICIONADAS EM SACOLA OU BALDE.	LA RUEDITA - MOD. REF. 554 BAÚ DURA BLOKS	KIT	5,00	250,00	1.250,00



Prefeitura Municipal de Capanema

000261

1	24	KIT BLOCOS DE MONTAR (SEMELHANTE A LEGO) COM NO MÍNIMO 120 TAMANHO GRANDE PRODUTO REFERÊNCIA MARCA KISTAR REF. 1181	KITSTAR - MOD. REF 1181	KIT	5,00	118,00	590,00
1	25	KIT BLOCOS PARA CONSTRUÇÃO COM 100 PEÇAS COLORIDAS EM MADEIRA MACIÇA, COM ILUSTRAÇÕES. ACONDICIONADAS EM POTE OU SACOLA TRANSPARENTES	JOTT PLAY - MOD. REF 22.69	KIT	5,00	58,00	290,00
1	26	KIT CONSTRUTOR MÍNIMO 24 PEÇAS EM ESPUMA REVESTIDA POR BAGUM, ACONDICIONADOS EM SACOLA PLÁSTICA MEDIDAS 27x31x37	LIGLIG - MOD. REF BIG CONSTRUTOR	UN	5,00	143,00	715,00
1	27	KIT COZINHA COMPLETO COM 13 ACESSÓRIOS, COLORIDOS, COMPOSTO POR: UMA PAINELA, UM ESCORREDOR, UMA LEITEIRA, DOIS PRATOS, 2 COPOS, DUAS FACAS, DUAS COLHERES	CALESITA - MOD. REF. 331	KIT	5,00	16,00	80,00
1	28	KIT DE BRINQUEDOS RÉPLICA DE FRUTAS E VERDURAS, COM 12 PEÇAS, CONFECIONADO EM PLÁSTICO INJETADO ATÓXICO, SEM REBARBAS, FALHAS OU PEÇAS SOLTAS QUE POSSAM SER ENGOLIDAS POR CRIANÇAS DE 0 A 4 ANOS	CALESITA - MOD. REF. 209	KIT	5,00	12,00	60,00
1	29	KIT DE PEÇAS ESPUMADAS FABRICADAS EM ESPUMA DE ALTA PERFORMANCE REVESTIDAS EM BAGUM IMPERMEÁVEL COLORIDO, FIXADAS COM VELCRO NAS MEDIDAS APROXIMADAS DE 140 x 160 x 50 cm, CONTENDO 4 PEÇAS. MARCA REFERÊNCIA MASTERBRINK	MASTERBRINK - MOD. REF. 34	KIT	5,00	380,00	1 900,00
1	30	MÓBILE COLORIDO PARA ESTÍMULO DO BEBÊ, COMPOSTO POR DUAS BASES, UM ARCO, NOVE ANÉIS, TRÊS PINGENTES, ESPELHO GIRATÓRIO, CHOCALHOS PARA ESTÍMULO DOS RÍMOS MOVIMENTOS DA CRIANÇA. PRODUTO REFERÊNCIA: MARCA CALESITA, MODELO BABY GYM (REF. 901)	CALESITA - MOD. REF. 901 BABY GYM	UN	10,00	82,00	820,00
1	31	MOTOCA FABRICADA EM POLÍMERO PLÁSTICO INJETADO DE DUPLA CAMADA, TRÊS RODAS DIMENSÕES APROXIMADAS DO PRODUTO: 51 x 55 x 67 cm (A x L x P) PESO LÍQUIDO MÍNIMO APROXIMADO DO PRODUTO: 3,4kg. PRODUTO	BANDEIRANTE - MOD. REF. 901 JET BAN	UN	60,00	99,00	5.940,00



Prefeitura Municipal de Capanema

000262

Lot	Item	Produto/Serviço	Marca	Unidade	Quantidade	Preço	Preço total
		REFERÊNCIA MOTOCA JET BAN: MARCA REFERÊNCIA BANDEIRANTE					
1	34	TOCA DUPLA EM TECIDO POLIÉSTER SENDO UMA TRIANGULAR E OUTRA QUADRADA, COLORIDAS COM ARMAÇÃO EM AÇO. TOCAS SÃO POR UM TÚNEL. ACOMPANHA 150 BOLINHAS COLORIDAS NAS CORES AMARELO, AZUL, VERDE E VERMELHO. ACOMPANHA COM : 1 SACOLA; 1 TOCA TRIÂNGULO; 1 TOCA QUADRADA; 1 TÚNEL; 150 BOLINHAS; 1 INSTRUÇÃO DE MONTAGEM; BRASKIT	BRASKIT - MOD. REF. 17109	UN	5,00	208,00	1 040,00
TOTAL							36.250,00
N. M. REBELO - ME							
Lot	Item	Produto/Serviço	Marca	Unidade	Quantidade	Preço	Preço total
1	2	ALINHAVO DE ANIMAIS COM DEZ PEÇAS EM MDF, 10 BASES PERFURADAS DE 16 x 16 cm, SERIGRAFADAS COM ILUSTRAÇÕES SORTIDAS DE ANIMAIS MAIS 10 CADARÇOS DE POLIÉSTER COLORIDOS (MEDINDO 70 cm), QUE ALINHAM AS FIGURAS DA BASE. PRODUTO COM CERTIFICAÇÃO DO INMETRO	CARLU	JG	5,00	61,00	305,00
1	3	ALINHAVO DE FRUTAS LEGUMES COM DEZ PEÇAS EM MDF, 10 BASES PERFURADAS DE 16 x 16 cm, SERIGRAFADAS COM ILUSTRAÇÕES SORTIDAS DE FRUTA E LEGUMES MAIS 10 CADARÇOS DE POLIÉSTER COLORIDOS (MEDINDO 70 cm), QUE ALINHAM AS FIGURAS DA BASE. PRODUTO COM CERTIFICAÇÃO DO INMETRO	CARLU	JG	5,00	61,00	305,00
1	4	BANDINHA RÍTMICA: CONJUNTO DE 20 INSTRUMENTOS MINI REAIS, COMO SEGUE: AFUCHÊ, AGOGÔ, BLACK, CAMPANELA, CASTANHOLA, CHOCALHO, CLAVE DE RUMBA, CONGUÊ, FLAUTA DOCE, GANZÁ, MARACA, PANDEIRO PASTORIAL, PLATINELAS, PRATO, SINO, SURDO-MOR, TAMBOR E TRIÂNGULO. PRODUTO REFERÊNCIA MARCA BRINK MOBIL. REF. 400	BRINK MOBIL	JG	5,00	286,00	1.430,00
1	6	BOLA BOBAHT, CONFECCIONADA	LIVE UP	UN	10,00	70,00	700,00



Prefeitura Municipal de Capanema

000263

		EM PLÁSTICO INFLÁVEL, MEDINDO 850 mm DE DIÂMETRO, ACONDICIONADO EM EMBALAGEM PLÁSTICA.					
1	9	BOLINHAS COLORIDAS PARA PISCINA DE BOLINHAS, SACO COM 500 UNIDADES	MARIPLAST	SC	16,00	147,00	2.352,00
1	11	BRINQUEDO DE FAZ-DE-CONTA MINI MERCADO, INDICADO PARA CRIANÇAS DE 02 A 06 ANOS, INCLUSOS ACESSÓRIOS COMO BALANÇA, CESTINHA DE COMPRAS, MODELOS DE FRUTAS, MODELOS DE LEGUMES, TELEFONE E MÁQUINA REGISTRADORA, TODOS EM PLÁSTICO INJETADO. BRINQUEDO E ACESSÓRIOS EM PLÁSTICO INJETADO ATÓXICO, SEM REBARBAS, QUINAS VIVAS, PEÇAS SOLTAS QUE POSSAM SER ENGOLIDAS POR CRIAÇAS DA FAIXA ETÁRIA INDICADA. PRODUTO COM SELO DE APROVAÇÃO DO INMETRO. MEDIDAS DO PRODUTO. (C X L X A) 62X28X58 cm PRODUTO MARCA REFERÊNCIA: MARCA CALESITA, MODELO MINI MARKET 313	CALESITA	UN	5,00	90,00	450,00
1	14	BRINQUEDO FAZ-DE-CONTA TIPO TELEFONE PARA ESTÍMULO DE ÁREAS DE COGNIÇÃO TAIS COMO LÓGICO-MATEMÁTICA, CAUSA E EFEITO, COORDENAÇÃO OLHOS E MÃOS E EXPLORAÇÃO E EXPERIMENTAÇÃO. PRODUTO REFERÊNCIA: MARCA CALESITA, MODELO RIVAPHONE (REF. 610)	CALESITA	UN	50,00	35,00	1.750,00
1	15	CAMA ELÁSTICA COMPLETA DE 3,05 METROS DE DIÂMETRO MONTAGEM SEM PARAFUSOS. ESTRUTURA EM AÇO GALVANIZADO, O QUE NÃO EVITA PROBLEMAS DE FERRUGEM OU CORROSÃO, SE MONTADA AO TEMPO, DEVENDO O USUÁRIO TOMAR OS DEVIDOS CUIDADOS. LONA DE SALTO COM PROTEÇÃO UV E SEM EMENDA. REDE DE PROTEÇÃO LATERAL E PROTEÇÃO DAS MOLAS MULTICOLORIDA. ACOMPANHA ESCADA. BRINQUEDO SUGERIDO PARA CRIANÇAS ACIMA DE 3 ANOS ACOMPANHADOS POR ADULTO. TAMANHO DA LONA DE SALTO: 2,53m SUPORTA ATÉ 110 kg. DIMENSÃO: 3,05 m (DIÂMETRO); TAMANHO DA REDE:	GUADAIM	UN	2,00	1.619,00	3.238,00



Prefeitura Municipal de Capanema

00026

		9,70m x 1,20m; DISTÂNCIA DO CHÃO ATÉ A LONA: 66cm (ALTURA); ALTURA TOTAL DA CAMA ELÁSTICA MONTADA: 1,96m; ESPESSURA DO CANO: 1,6mm; DIÂMETRO DO CANO: 3,8cm; ESTRUTURA DE AÇO GALVANIZADO (INT. E EXT.); SISTEMA DE IMPULSÃO POR 64 MOLAS DE 17cm; LONA DE SALTO C/ PROTEÇÃO UV E REFERÊNCIA DE CENTRO; PROTEÇÃO SOBRE MOLAS COLORIDAS EM ESPUMA COM REVESTIMENTO EM PVC (NÃO ABSORVE ÁGUA); ESCADA COM 3 DEGRAUS; 4 PÉS/ 8 PIRULITOS; REDE DE PROTEÇÃO EM POLIPROPILENO MULTICOLORIDO MALHA 10; SISTEMA DE MONTAGEM POR ENCAIXE; MANUAL DE INSTRUÇÃO EM PORTUGUÊS.					
1	22	JOGO ESPUMADO, COM PEÇAS ENCAIXÁVEIS, FABRICADO EM ESPUMA DE ALTA PERFORMANCE REVESTIDO EM BAGUM IMPERMEÁVEL COLORIDO E RESISTENTE, COM DIMENSÕES MÍNIMAS DE 150 x 60 x 20 cm CONTENDO NO MÍNIMO 12 PEÇAS.	MASTER BRINK	JG	5,00	290,00	1.450,00
1	32	PISCINA DE BOLINHAS 2 x 2 x 2 METROS C/ 2000 BOLINHAS	ADVENTURE PLAY	SC	4,00	1.247,00	4.988,00
1	33	PLAYGROUD COMPOSTO POR BALANÇO COM ESTRUTURA EM PLÁSTICO E CADEIRA PARA 1 CRIANÇA; CADEIRA COM BARRA DE SEGURANÇA, COM ENCAIXE PARA AS MÃOS; BARRA DE SEGURANÇA QUE SE LEVANTA PARA FACILITAR O ACESSO DA CRIANÇA À CADEIRA; CINTO DE SEGURANÇA VERTICAL, QUE EVITA QUE A CRIANÇA ESCORREGUE POR BAIXO DA BARRA DE SEGURANÇA; ASSENTO COM APOIO PARA AS COSTAS; 2 ESCORREGADORES COMPOSTOS POR 3 ITENS CADA UM : 1 RAMPA, 1 ESCADA, 1 TIRANTE CENTRAL ; 1 ESCADAS COM 4 DEGRAUS, SENDO QUE O ÚLTIMO DEGRAU (MAIS ALTO) FICA LIVRE PARA APOIO DOS PÉS E NIVELADO COM O INÍCIO DA RAMPA; CORRIMÃO INCORPORADO À PRÓPRIA ESCADA, SEM SALIÊNCIAS; TCPO	FRESO	CONJ	5,00	1 952,00	9.760,00

2



Prefeitura Municipal de Capanema

0000265

		DA ESCADA COM 2 LATERAIS ALTAS O SUFICIENTE PARA DAR SEGURANÇA A CRIANÇAS MENORES; A CONEXÃO DOS ESCORREGADORES À ESTRUTURA DO BALANÇO É FEITA POR 2 CONECTORES PLÁSTICOS LOCALIZADOS NA BASE E NO MEIO DAS ESTRUTURAS; LOCAIS PRÓPRIOS PARA FIXAÇÃO NO CHÃO; TOTALMENTE DESMONTÁVEL: PRODUTO REFERÊNCIA MARCA FRESO; REF. 24150						
1	35	TÚNEL CENTOPEIA CONFECCIONADO EM TECIDO POLIÉSTER COLORIDO E LAVÁVEL, REVESTIDO A COM MOLA ESPIRAL, MEDINDO 4000 x 500 mm, ACONDICIONADO EM SACOLA DE TECIDO DE POLIÉSTER COM E ALÇA	BRINK MOBIL	UN	5,00	168,00	840,00	
1	36	ALINHAVO DE NUMERAIS COM DEZ PEÇAS EM MDF MEDINDO 10 x 15 cm, SERIGRAFADA COM NUMERAIS DE 0 A 9, MAIS DEZ CADARÇOS COLORIDOS DE POLIÉSTER (MEDINDO 70 cm), QUE ALINHAM OS NUMERAIS. PRODUTO COM CERTIFICAÇÃO DO INMETRO	CARLU	JG	5,00	37,50	187,50	
TOTAL							27.755,50	

. Tendo em vista que a intimação do ato de julgamento das propostas nos termos do art. 4º da Lei 10.520/2002, o prazo recursal previsto no art. 4º inciso XVIII, da mesma lei antes citada. Nada Mais havendo a tratar, foi encerrada a reunião e assinada a presente Ata pela Comissão de Licitação e pelos Representantes das proponentes.

GABRIEL FELIPE CIPRIANI PREGOEIRO	VANDA F. SIGNORI APOIO À LICITAÇÃO
GILSON AMAURI HUBER APOIO À LICITAÇÃO	ARLEI ADAIR BLAD RENNER APOIO À LICITAÇÃO



Prefeitura Municipal de Capanema

000266

TERMO DE ADJUDICAÇÃO

PREGÃO PRESENCIAL Nº 020/2014

O Senhor Pregoeiro da Prefeitura Municipal de Capanema, no uso das atribuições legais, conforme legislação vigente (Lei 8.666/93 e Lei 10.520/02), após exame e deliberação do processo que instrui o Pregão Presencial nº 020/2014, objeto: AQUISIÇÃO DE MATERIAIS LÚDICOS DIVERSOS PARA USO JUNTO AOS CENTROS DE EDUCAÇÃO INFANTIL DO MUNICÍPIO DE CAPANEMA – PR EM ATENDIMENTO AO PROGRAMA BRASIL CARINHOSO, resolve ADJUDICAR:

VENCEDORES						
Fornecedor	Lote	Item	Produto/Serviço	Marca	Quantidade	Preço
CB-COMERCIO DE LIVROS E BRINQUEDOS BOFF LTDA ME	1	1	BRINQUEDO FAZ DE CONTA MINI LANCHONETE, PARA A FAIXA ETÁRIA DE 3 A 10 ANOS E ABRANGE AMBOS OS SEXOS. CONTÉM: 1 LANCHONETE, 1 AVENTAL, 1 MÁQUINA DE CAFÉ E SUCO, 2 COPOS, 2 XÍCARAS, 2 COLHERES, 1 HAMBÚRGUER, 2 CACHORROS QUENTES, 2 PORÇÕES DE BATATA FRITA, 2 SORVETES, 1 TUBO CATCHUP, 1 TUBO MOSTARDA, 1 FRIGIDEIRA, 1 TOSTADEIRA, 1 ESPATULA, 1 COLHER DE SORVETE, 1 PEGADOR. BRINQUEDO E ACESSÓRIOS EM PLÁSTICO INJETADO ATÓXICO, SEM REBARBAS, QUINAS VIVAS, PEÇAS SOLTAS QUE POSSAM SER ENGOLIDAS POR CRIAÇÃOS DA FAIXA ETÁRIA INDICADA. PRODUTO COM SELO DE APROVAÇÃO DO INMETRO. PRODUTO MARCA REFERÊNCIA: CALESITA, MODELO 352	CALESITA - MOD. REF. 352	5,00	278,00
N. M. REBELO - ME	1	2	ALINHAVO DE ANIMAIS COM DEZ PEÇAS EM MDF, 10 BASES PERFURADAS DE 16 x 16 cm, SERIGRAFADAS COM ILUSTRAÇÕES SORTIDAS DE ANIMAIS MAIS 10 CADARÇOS DE POLIÉSTER COLORIDOS (MEDINDO 70 cm), QUE ALINHAM AS FIGURAS DA BASE. PRODUTO COM CERTIFICAÇÃO DO INMETRO	CARLU	5,00	61,00
N. M. REBELO - ME	1	3	ALINHAVO DE FRUTAS LEGUMES COM DEZ PEÇAS EM MDF, 10 BASES PERFURADAS DE 16 x 16 cm, SERIGRAFADAS COM ILUSTRAÇÕES SORTIDAS DE FRUTA E LEGUMES MAIS 10 CADARÇOS DE POLIÉSTER COLORIDOS (MEDINDO 70 cm), QUE ALINHAM AS FIGURAS DA BASE. PRODUTO COM CERTIFICAÇÃO DO INMETRO	CARLU	5,00	61,00
N. M. REBELO - ME	1	4	BANDINHA RÍTMICA: CONJUNTO DE 20 INSTRUMENTOS MINI REAIS, COMO SEGUE: AFUCHÊ, AGOGÔ, BLACK, CAMPANELA, CASTANHOLA, CHOCALHO, CLAVE DE RUMBA,	BRINK MOBIL	5,00	286,00



Prefeitura Municipal de Capanema

0000267

			CONGUÊ, FLAUTA DOCE, GANZÁ, MARACA, PANDEIRO PASTORIAL, PLATINELAS, PRATO, SINO, SURDOPOR, TAMBOR E TRIÂNGULO. PRODUTO REFERÊNCIA MARCA BRINK MOBIL. REF. 400			
CB-COMERCIO DE LIVROS E BRINQUEDOS BOFF LTDA ME	1	5	BATE MARTELO COMPOSTO POR APARELHO DE CRAVAR PINOS MEDINDO 10 x 20 X 25 cm, COM FRENAGEM EM BORRACHA, ACOMPANHADO DE QUATRO PINOS E UM MARTELO DE MADEIRA, BASTANDO GIRAR O BRINQUEDO EM 180º PARA REINICIAR A ATIVIDADE	J.PLAY - MOD. REF. 2121	10,00	22,00
N. M. REBELO - ME	1	6	BOLA BOBAHT, CONFECCIONADA EM PLÁSTICO INFLÁVEL, MEDINDO 850 mm DE DIÂMETRO, ACONDICIONADO EM EMBALAGEM PLÁSTICA.	LIVE UP	10,00	70,00
CB-COMERCIO DE LIVROS E BRINQUEDOS BOFF LTDA ME	1	7	BOLA DE TÊNIS DIÂMETRO APROXIMADO DE 6,5 cm, PESO APROXIMADO DE 70 g	KROLON - MOD. REF. 3 ESTRELAS	100,00	1,50
CB-COMERCIO DE LIVROS E BRINQUEDOS BOFF LTDA ME	1	8	BOLA DE VOLEI DE QUADRA, 21 cm DE DIÂMETRO, PARTE EXTERNA EM NAPA, CÂMARA DE BORRACHA, CORES VARIADAS, PESO 265 g	XALINGO - MOD. REF. 0473.2	50,00	31,00
N. M. REBELO - ME	1	9	BOLINHAS COLORIDAS PARA PISCINA DE BOLINHAS, SACO COM 500 UNIDADES	MARIPLAST	16,00	147,00
CB-COMERCIO DE LIVROS E BRINQUEDOS BOFF LTDA ME	1	10	BONECAS EMBORRACHADA MENINA OU MENINO, CORES VARIADAS (BRANCA E NEGRA) MEDINDO APROXIMADAMENTE 20 CM CADA	SIDERAL - MOD. REF. 11.1335 E 11.1330	50,00	15,00
N. M. REBELO - ME	1	11	BRINQUEDO DE FAZ-DE-CONTA MINI MERCADO, INDICADO PARA CRIANÇAS DE 02 A 06 ANOS, INCLUSOS ACESSÓRIOS COMO BALANÇA, CESTINHA DE COMPRAS, MODELOS DE FRUTAS, MODELOS DE LEGUMES, TELEFONE E MÁQUINA REGISTRADORA, TODOS EM PLÁSTICO INJETADO. BRINQUEDO E ACESSÓRIOS EM PLÁSTICO INJETADO ATÓXICO, SEM REBARBAS, QUINAS VIVAS, PEÇAS SOLTAS QUE POSSAM SER ENGOLIDAS POR CRIANÇAS DA FAIXA ETÁRIA INDICADA. PRODUTO COM SELO DE APROVAÇÃO DO INMETRO. MEDIDAS DO PRODUTO: (C X L X A) 62X28X58 cm PRODUTO MARCA REFERÊNCIA: MARCA CALESITA, MODELO MINI MARKET 313	CALESITA	5,00	90,00
CB-COMERCIO DE LIVROS E BRINQUEDOS BOFF LTDA ME	1	12	BRINQUEDO FAZ DE CONTA TIPO MAQUINA DE LAVAR LOUÇA, EQUIPADO COM SOM QUE REPRODUZ O BARULHO DA ÁGUA, ACOMPANHADO DE 16 PEÇAS TAIS COMO PRATOS, XÍCARAS, PANELA E TALHERES,	XALINGO - MOD. REF. 0483.2	5,00	74,00



Prefeitura Municipal de Capanema

0000268

			TODOS EM PLÁSTICO. COM PRATELEIRAS MÓVEIS. MEDIDAS APROXIMADAS: 31,5 x 20 x 43 cm. PRODUTO REFERÊNCIA: MARCA XALINGO, REF. 0483.2			
CB-COMERCIO DE LIVROS E BRINQUEDOS BOFF LTDA ME	1	13	BRINQUEDO FAZ-DE-CONTA BANCADA DE TRABALHO E FERRAMENTAS EM PLÁSTICO TAIS QUAIS COMO MARTELO, MORSAS, CHAVE DE FENDA, CHAVE INGLESA E FURADEIRA. BRINQUEDO E ACESSÓRIOS EM PLÁSTICO INJETADO ATÓXICO, SEM REBARBAS, QUINAS VIVAS, PEÇAS SOLTAS QUE POSSAM SER ENGOLIDAS POR CRIANÇAS DA FAIXA ETÁRIA INDICADA. PRODUTO COM SELO DE APROVAÇÃO DO INMETRO. MEDIDAS APROXIMADAS DO PRODUTO: (C X L X A) 50 x 40 x 50,5 cm PRODUTO REFERÊNCIA: MARCA CALESITA, MODELO 450	CALESITA - MOD. REF. 450	5,00	149,00
N. M. REBELO - ME	1	14	BRINQUEDO FAZ-DE-CONTA TIPO TELEFONE PARA ESTÍMULO DE ÁREAS DE COGNIÇÃO TAIS COMO LÓGICO-MATEMÁTICA, CAUSA E EFEITO, COORDENAÇÃO OLHOS E MÃOS E EXPLORAÇÃO E EXPERIMENTAÇÃO. PRODUTO REFERÊNCIA: MARCA CALESITA, MODELO RIVAPHONE (REF. 610)	CALESITA	50,00	35,00
N. M. REBELO - ME	1	15	CAMA ELÁSTICA COMPLETA DE 3,05 METROS DE DIÂMETRO MONTAGEM SEM PARAFUSOS. ESTRUTURA EM AÇO GALVANIZADO. O QUE NÃO EVITA PROBLEMAS DE FERRUGEM OU CORROSÃO, SE MONTADA AO TEMPO, DEVENDO O USUÁRIO TOMAR OS DEVIDOS CUIDADOS. LONA DE SALTO COM PROTEÇÃO UV E SEM EMENDA. REDE DE PROTEÇÃO LATERAL E PROTEÇÃO DAS MOLAS MULTICOLORIDA. ACOMPANHA ESCADA. BRINQUEDO SUGERIDO PARA CRIANÇAS ACIMA DE 3 ANOS ACOMPANHADOS POR ADULTO. TAMANHO DA LONA DE SALTO: 2,53m SUPORTA ATÉ 110 kg, DIMENSÃO: 3,05 m (DIÂMETRO); TAMANHO DA REDE: 9,70m x 1,20m; DISTÂNCIA DO CHÃO ATÉ A LONA: 66cm (ALTURA); ALTURA TOTAL DA Cama ELÁSTICA MONTADA: 1,96m; ESPESSURA DO CANO: 1,6mm; DIÂMETRO DO CANO: 3,8cm; ESTRUTURA DE AÇO GALVANIZADO (INT. E EXT.); SISTEMA DE IMPULSÃO POR 64 MOLAS DE 17cm; LONA DE SALTO C/ PROTEÇÃO UV E REFERÊNCIA DE CENTRO; PROTEÇÃO SOBRE MOLAS COLORIDAS EM	GUADAIM	2,00	1.619,00



Prefeitura Municipal de Capanema

000269

			ESPUMA COM REVESTIMENTO EM PVC (NÃO ABSORVE ÁGUA); ESCADA COM 3 DEGRAUS; 4 PÉS/ 8 PIRULITOS; REDE DE PROTEÇÃO EM POLIPROPILENO MULTICOLORIDO MALHA 10; SISTEMA DE MONTAGEM POR ENCAIXE; MANUAL DE INSTRUÇÃO EM PORTUGUÊS.			
CB-COMERCIO DE LIVROS E BRINQUEDOS BOFF LTDA ME	1	16	CERCADO PLAYGROUND DESMONTÁVEL, COM REGULAGEM, TRAVAS DE SEGURANÇA NAS QUATRO BORDAS E NO FUNDO DO CERCADO; SISTEMA DE REGULAGEM DA ALTURA DO COLCHÃO; COLCHÃO REMOVÍVEL E DOBRÁVEL, MOSQUETEIRO; ESTRUTURA EM TUBO DE AÇO CARBONO DIÂMETRO MÍNIMO APROXIMADO A ½" PINTADO COM TINTA EPÓXI A PÓ. CAPACIDADE PARA CRIANÇAS DE ATÉ 17 kg. INCLUSA BOLSA PARA GUARDAR E TRANSPORTAR DIMENSÕES MÍNIMAS ABERTO (A x L x P): 80 x 100 x 80 cm ; MARCA REFERÊNCIA: BURIGOTTO	BURIGOTTO - MOD. REF. 5030	2,00	325,00
CB-COMERCIO DE LIVROS E BRINQUEDOS BOFF LTDA ME	1	17	CHOCALHO GIRASSOL MEDIDAS 15x4x15, PRODUTO REFERÊNCIA MARACA ELKA: REFERÊNCIA 00459	ELKA - MOD. REF. 00459	50,00	6,50
CB-COMERCIO DE LIVROS E BRINQUEDOS BOFF LTDA ME	1	18	CONJUNTO BRINQUEDOS VARIADOS TIPO BICHINHO DE BORRACHA (BRINQUEDO PARA BANHO/NATAÇÃO), MEDINDO 12 cm COM 12 BICHINHOS DIFERENTES; PRODUTO REFERÊNCIA MARCA SIDERAL, REF. 040300	SIDERAL - MOD. REF. 040300	25,00	55,00
CB-COMERCIO DE LIVROS E BRINQUEDOS BOFF LTDA ME	1	19	CONJUNTO DE BRINQUEDOS COM 4 CARRINHOS: BRINQUEDO EM PLÁSTICO TIPO CARRINHO PODENDO SER MODELO MINI JIPE, MINI TRATOR, MINI FÓRMULA OU MINI CARREGADEIRA. PARA CRIANÇAS EM IDADES DE 2 A 4 ANOS. BRINQUEDO EM PLÁSTICO IATÓXICO, SEM REBARBAS, QUINAS VIVAS. PEÇAS SOLTAS QUE POSSAM SER ENGOLIDAS POR CRIANÇAS DA FAIXA ETÁRIA INDICADA. PRODUTO COM SELO DE APROVAÇÃO DO INMETRO.	LA RUEDITA - MOD. REF. 126.120, 124, 122	250,00	43,00
CB-COMERCIO DE LIVROS E BRINQUEDOS BOFF LTDA ME	1	20	GANGORRA INDIVIDUAL FABRICADA EM POLÍMERO PLÁSTICO RÍGIDO, PARA CRIANÇAS DE 1 A 6 ANOS, DIMENSÕES MÍNIMAS C x L x A (cm): COMPRIMENTO: 0,81 m x LARGURA: 0,28 m x ALTURA: 0,48 m, PESO MÍNIMO DE 2,5 kg. PRODUTO REFERÊNCIA MARCA XALINGO REF. 0937.6	XALINGO - MOD. REF. 0937.6	10,00	153,00
CB-COMERCIO DE	1	21	GANGORRA MÓVEL PARA DUAS	XALINGO-	20,00	188,00



Prefeitura Municipal de Capanema

000270

LIVROS E BRINQUEDOS BOFF LTDA ME			CRIANÇAS, FABRICADA EM POLÍMERO PLÁSTICO RÍGIDO INJETADO DE, PARA CRIANÇAS DE 1 A 6 ANOS DIMENSÕES MÍNIMAS APROXIMADAS 106 x 39,5 x 49 cm PRODUTO REFERÊNCIA MARCA XALINGO REF. 0930.8	MOD. REF. 0930.8		
N. M. REBELO - ME	1	22	JOGO ESPUMADO, COM PEÇAS ENCAIXÁVEIS, FABRICADO EM ESPUMA DE ALTA PERFORMANCE REVESTIDO EM BAGUM IMPERMEÁVEL COLORIDO E RESISTENTE, COM DIMENSÕES MÍNIMAS DE 150 x 60 x 20 cm CONTENDO NO MÍNIMO 12 PEÇAS.	MASTER BRINK	5,00	290,00
CB-COMERCIO DE LIVROS E BRINQUEDOS BOFF LTDA ME	1	23	KIT BLOCOS DE MONTAR (SEMELHANTE A LEGO) COM 250 PEÇAS DE DIFERENTES FORMATOS E ENCAIXES COMPOSTAS DE PVC. PARA CRIANÇAS A PARTIR DE 2 ANOS. PEÇAS ACONDICIONADAS EM SACOLA OU BALDE.	LA RUEDITA - MOD. REF. 554 BAÚ DURA BLOKS	5,00	250,00
CB-COMERCIO DE LIVROS E BRINQUEDOS BOFF LTDA ME	1	24	KIT BLOCOS DE MONTAR (SEMELHANTE A LEGO) COM NO MÍNIMO 120 TAMANHO GRANDE. PRODUTO REFERÊNCIA MARCA KISTAR REF. 1181	KITSTAR - MOD. REF. 1181	5,00	118,00
CB-COMERCIO DE LIVROS E BRINQUEDOS BOFF LTDA ME	1	25	KIT BLOCOS PARA CONSTRUÇÃO COM 100 PEÇAS COLORIDAS EM MADEIRA MACIÇA, COM ILUSTRAÇÕES. ACONDICIONADAS EM POTE OU SACOLA TRANSPARENTES	JOTT PLAY - MOD. REF. 22.69	5,00	58,00
CB-COMERCIO DE LIVROS E BRINQUEDOS BOFF LTDA ME	1	26	KIT CONSTRUTOR MÍNIMO 24 PEÇAS EM ESPUMA REVESTIDA POR BAGUM, ACONDICIONADOS EM SACOLA PLÁSTICA MEDIDAS 27x31x37	LIGLIG - MOD. REF. BIG CONSTRUTOR	5,00	143,00
CB-COMERCIO DE LIVROS E BRINQUEDOS BOFF LTDA ME	1	27	KIT COZINHA COMPLETO COM 13 ACESSÓRIOS, COLORIDOS, COMPOSTO POR: UMA PANELA, UM ESCORREDOR, UMA LEITEIRA, DOIS PRATOS, 2 COPOS, DUAS FACAS, DUAS COLHERES	CALESITA - MOD. REF. 331	5,00	16,00
CB-COMERCIO DE LIVROS E BRINQUEDOS BOFF LTDA ME	1	28	KIT DE BRINQUEDOS RÉPLICA DE FRUTAS E VERDURAS, COM 12 PEÇAS, CONFECIONADO EM PLASTICO INJETADO ATÓXICO, SEM REBARBAS, FALHAS OU PEÇAS SOLTAS QUE POSSAM SER ENGOLIDAS POR CRIANÇAS DE 0 A 4 ANOS	CALESITA - MOD. REF. 209	5,00	12,00
CB-COMERCIO DE LIVROS E BRINQUEDOS BOFF LTDA ME	1	29	KIT DE PEÇAS ESPUMADAS FABRICADAS EM ESPUMA DE ALTA PERFORMANCE REVESTIDAS EM BAGUM IMPERMEÁVEL COLORIDO, FIXADAS COM VELCRO NAS MEDIDAS APROXIMADAS DE 140 x 160 x 50 cm. CONTENDO 4 PEÇAS. MARCA REFERÊNCIA MASTERBRINK	MASTERBRINK - MOD. REF. 34	5,00	380,00
CB-COMERCIO DE	1	30	MÓBILE COLORIDO PARA ESTÍMULO	CALESITA -	10,00	82,00



Prefeitura Municipal de Capanema

000271

LIVROS E BRINQUEDOS BOFF LTDA ME			DO BEBÊ, COMPOSTO POR DUAS BASES, UM ARCO, NOVE ANÉIS, TRÊS PINGENTES, ESPELHO GIRATÓRIO, CHOCALHOS PARA ESTÍMULO DOS RIMEIROS MOVIMENTOS DA CRIANÇA. PRODUTO REFERÊNCIA: MARCA CALESITA, MODELO BABY GYM (REF. 901)	MOD. REF. 901 BABY GYM		
CB-COMERCIO DE LIVROS E BRINQUEDOS BOFF LTDA ME	1	31	MOTOCICLO FABRICADA EM POLÍMERO PLÁSTICO INJETADO DE DUPLA CAMADA, TRÊS RODAS DIMENSÕES APROXIMADAS DO PRODUTO: 51 x 55 x 67 cm (A x L x P) PESO LÍQUIDO MÍNIMO APROXIMADO DO PRODUTO: 3,4kg. PRODUTO REFERÊNCIA MOTOCICLO JET BAN; MARCA REFERÊNCIA BANDEIRANTE	BANDEIRANTE - MOD. REF. 901 JET BAN	60,00	99,00
N. M. REBELO - ME	1	32	PISCINA DE BOLINHAS 2 x 2 x 2 METROS C/ 2000 BOLINHAS	ADVENTURE PLAY	4,00	1.247,00
N. M. REBELO - ME	1	33	PLAYGROUND COMPOSTO POR BALANÇO COM ESTRUTURA EM PLÁSTICO E CADEIRA PARA 1 CRIANÇA; CADEIRA COM BARRA DE SEGURANÇA, COM ENCAIXE PARA AS MÃOS; BARRA DE SEGURANÇA QUE SE LEVANTA PARA FACILITAR O ACESSO DA CRIANÇA À CADEIRA; CINTO DE SEGURANÇA VERTICAL, QUE EVITA QUE A CRIANÇA ESCORREGUE POR BAIXO DA BARRA DE SEGURANÇA; ASSENTO COM APOIO PARA AS COSTAS; 2 ESCORREGADORES COMPOSTOS POR 3 ITENS CADA UM : 1 RAMPA, 1 ESCADA, 1 TIRANTE CENTRAL ; 1 ESCADAS COM 4 DEGRAUS, SENDO QUE O ÚLTIMO DEGRAU (MAIS ALTO) FICA LIVRE PARA APOIO DOS PÉS E NIVELADO COM O INÍCIO DA RAMPA; CORRIMÃO INCORPORADO À PRÓPRIA ESCADA, SEM SALIÊNCIAS. TOPO DA ESCADA COM 2 LATERAIS ALTAS O SUFICIENTE PARA DAR SEGURANÇA A CRIANÇAS MENORES; A CONEXÃO DOS ESCORREGADORES À ESTRUTURA DO BALANÇO É FEITA POR 2 CONECTORES PLÁSTICOS LOCALIZADOS NA BASE E NO MEIO DAS ESTRUTURAS; LOCAIS PRÓPRIOS PARA FIXAÇÃO NO CHÃO; TOTALMENTE DESMONTÁVEL: PRODUTO REFERÊNCIA MARCA FRESO; REF. 24150	FRESO	5,00	1.952,00
CB-COMERCIO DE LIVROS E BRINQUEDOS BOFF LTDA ME	1	34	TOCA DUPLA EM TECIDO POLIÉSTER SENDO UMA TRIANGULAR E OUTRA QUADRADA, COLORIDAS COM ARMAÇÃO EM AÇO. TOCAS SÃO POR UM TÚNEL. ACOMPANHA 150 BOLINHAS COLORIDAS NAS CORES	BRASKIT - MOD. REF. 17109	5,00	208,00



Prefeitura Municipal de Capanema

000272

			AMARELO, AZUL, VERDE E VERMELHO. ACOMPANHA COM : 1 SACOLA; 1 TOCA TRIÂNGULO; 1 TOCA QUADRADA; 1 TÚNEL; 150 BOLINHAS; 1 INSTRUÇÃO DE MONTAGEM; BRASKIT			
N. M. REBELO - ME	1	35	TÚNEL CENTOPEIA CONFECCIONADO EM TECIDO POLIÉSTER COLORIDO E LAVÁVEL, REVESTIDO COM MOLA ESPIRAL, MEDINDO 4000 x 500 mm. ACONDICIONADO EM SACOLA DE TECIDO DE POLIÉSTER COM E ALÇA	BRINK MOBIL	5,00	168,00
N. M. REBELO - ME	1	36	ALINHAVO DE NUMERAIS COM DEZ PEÇAS EM MDF MEDINDO 10 x 15 cm, SERIGRAFADA COM NUMERAIS DE 0 A 9, MAIS DEZ CADARÇOS COLORIDOS DE POLIÉSTER (MEDINDO 70 cm), QUE ALINHAM OS NUMERAIS. PRODUTO COM CERTIFICAÇÃO DO INMETRO	CARLU	5,00	37,50

CAPANEMA, 29/05/2014

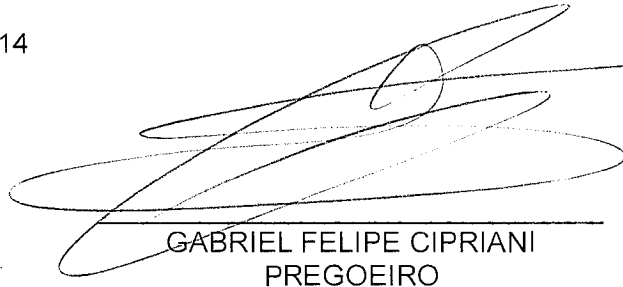

GABRIEL FELIPE CIPRIANI
PREGOEIRO



Prefeitura Municipal de Capanema

000273

PORTARIA 5865/2014
TERMO DE HOMOLOGAÇÃO
LICITAÇÃO: 020 - MODALIDADE - Pregão

Considerando que o procedimento licitatório esta de acordo com lei nº 8666/93 e suas alterações, especialmente em seu artigo 43, homologo o Edital de Licitação modalidade Pregão nº 020/2014, objeto: AQUISIÇÃO DE MATERIAIS LÚDICOS DIVERSOS PARA USO JUNTO AOS CENTROS DE EDUCAÇÃO INFANTIL DO MUNICÍPIO DE CAPANEMA – PR EM ATENDIMENTO AO PROGRAMA BRASIL CARINHOSO. Em cumprimento ao disposto no art.109, parágrafo 1 da Lei 8.666, de 21 de junho de 1993, torna-se público o resultado da licitação em epígrafe, apresentando o(s) vencedor(es) pelo critério menor preço por item;

VENCEDORES						
Fornecedor	Lote	Item	Produto/Serviço	Marca	Quantidade	Preço
CB-COMERCIO DE LIVROS E BRINQUEDOS BOFF LTDA ME	1	1	BRINQUEDO FAZ DE CONTA MINI LANCHONETE, PARA A FAIXA ETÁRIA DE 3 A 10 ANOS E ABRANGE AMBOS OS SEXOS. CONTÉM: 1 LANCHONETE, 1 AVENTAL, 1 MÁQUINA DE CAFÉ E SUCO, 2 COPOS, 2 XÍCARAS, 2 COLHERES, 1 HAMBÚRGUER, 2 CACHORROS QUENTES, 2 PORÇÕES DE BATATA FRITA, 2 SORVETES, 1 TUBO CATCHUP, 1 TUBO MOSTARDA, 1 FRIGIDEIRA, 1 TOSTADEIRA, 1 ESPATULA, 1 COLHER DE SORVETE, 1 PEGADOR. BRINQUEDO E ACESSÓRIOS EM PLÁSTICO INJETADO ATÓXICO, SEM REBARBAS, QUINAS VIVAS, PEÇAS SOLTAS QUE POSSAM SER ENGOLIDAS POR CRIAÇAS DA FAIXA ETÁRIA INDICADA. PRODUTO COM SELO DE APROVAÇÃO DO INMETRO. PRODUTO MARCA REFERÊNCIA: CALESITA, MODELO 352	CALESITA - MOD. REF.352	5,00	278,00
N. M. REBELO - ME	1	2	ALINHAVO DE ANIMAIS COM DEZ PEÇAS EM MDF, 10 BASES PERFURADAS DE 16 x 16 cm, SERIGRAFADAS COM ILUSTRAÇÕES SORTIDAS DE ANIMAIS MAIS 10 CADARÇOS DE POLIÉSTER COLORIDOS (MEDINDO 70 cm), QUE ALINHAM AS FIGURAS DA BASE. PRODUTO COM CERTIFICAÇÃO DO INMETRO	CARLU	5,00	61,00
N. M. REBELO - ME	1	3	ALINHAVO DE FRUTAS LEGUMES COM DEZ PEÇAS EM MDF, 10 BASES PERFURADAS DE 16 x 16 cm, SERIGRAFADAS COM ILUSTRAÇÕES SORTIDAS DE FRUTA E LEGUMES MAIS 10 CADARÇOS DE POLIÉSTER COLORIDOS (MEDINDO 70 cm), QUE ALINHAM AS FIGURAS DA BASE. PRODUTO COM CERTIFICAÇÃO DO	CARLU	5,00	61,00

RO



Prefeitura Municipal de Capanema

000274

			INMETRO			
N. M. REBELO - ME	1	4	BANDINHA RITMICA: CONJUNTO DE 20 INSTRUMENTOS MINI REAIS, COMO SEGUE: AFUCHÊ, AGOGÔ, BLACK, CAMPANELA, CASTANHOLA, CHOCALHO, CLAVÊ DE RUMBA, CONGUÊ, FLAUTA DOCE, GANZÁ, MARACA, PANDEIRO PASTORIAL, PLATINELAS, PRATO, SINO, SURDOMOR, TAMBOR E TRIÂNGULO. PRODUTO REFERÊNCIA MARCA BRINK MOBIL. REF. 400	BRINK MOBIL	5,00	286,00
CB-COMERCIO DE LIVROS E BRINQUEDOS BOFF LTDA ME	1	5	BATE MARTELO COMPOSTO POR APARELHO DE CRAVAR PINOS MEDINDO 10 x 20 X 25 cm, COM FRETAGEM EM BORRACHA, ACOMPANHADO DE QUATRO PINOS E UM MARTELO DE MADEIRA, BASTANDO GIRAR O BRINQUEDO EM 180° PARA REINICIAR A ATIVIDADE	J.PLAY - MOD. REF. 2121	10,00	22,00
N. M. REBELO - ME	1	6	BOLA BOBAHT, CONFECCIONADA EM PLÁSTICO INFLÁVEL, MEDINDO 850 mm DE DIÂMETRO, ACONDICIONADO EM EMBALAGEM PLÁSTICA.	LIVE UP	10,00	70,00
CB-COMERCIO DE LIVROS E BRINQUEDOS BOFF LTDA ME	1	7	BOLA DE TÊNIS DIÂMETRO APROXIMADO DE 6,5 cm, PESO APROXIMADO DE 70 g	KROLON - MOD. REF. 3 ESTRELAS	100,00	1,50
CB-COMERCIO DE LIVROS E BRINQUEDOS BOFF LTDA ME	1	8	BOLA DE VOLEI DE QUADRA, 21 cm DE DIÂMETRO, PARTE EXTERNA EM NAPA, CÂMARA DE BORRACHA, CORES VARIADAS, PESO 265 g	XALINGO - MOD. REF. 0473.2	50,00	31,00
N. M. REBELO - ME	1	9	BOLINHAS COLORIDAS PARA PISCINA DE BOLINHAS, SACO COM 500 UNIDADES	MARIPLAS T	16,00	147,00
CB-COMERCIO DE LIVROS E BRINQUEDOS BOFF LTDA ME	1	10	BONECAS EMBORRACHADA MENINA OU MENINO, CORES VARIADAS (BRANCA E NEGRA) MEDINDO APROXIMADAMENTE 20 CM CADA	SIDERAL - MOD. REF. 11.1335 E 11.1330	50,00	15,00
N. M. REBELO - ME	1	11	BRINQUEDO DE FAZ-DE-CONTA MINI MERCADO, INDICADO PARA CRIANÇAS DE 02 A 06 ANOS, INCLUSOS ACESSÓRIOS COMO BALANÇA, CESTINHA DE COMPRAS, MODELOS DE FRUTAS, MODELOS DE LEGUMES, TELEFONE E MÁQUINA REGISTRADORA, TODOS EM PLÁSTICO INJETADO. BRINQUEDO E ACESSÓRIOS EM PLÁSTICO INJETADO ATÓXICO, SEM REBARBAS, QUINAS VIVAS, PEÇAS SOLTAS QUE POSSAM SER ENGOLIDAS POR CRIANÇAS DA FAIXA ETÁRIA INDICADA. PRODUTO COM SELO DE APROVAÇÃO DO INMETRO. MEDIDAS DO PRODUTO: (C X L X A) 62X28X58	CALESITA	5,00	90,00





Prefeitura Municipal de Capanema

000275

			cm PRODUTO MARCA REFERÊNCIA: MARCA CALESITA, MODELO MINI MARKET 313			
CB-COMERCIO DE LIVROS E BRINQUEDOS BOFF LTDA ME	1	12	BRINQUEDO FAZ DE CONTA TIPO MAQUINA DE LAVAR LOUÇA, EQUIPADO COM SOM QUE REPRODUZ O BARULHO DA ÁGUA. ACOMPANHADO DE 16 PEÇAS TAIS COMO PRATOS, XÍCARAS, PANELA E TALHERES, TODOS EM PLÁSTICO. COM PRATELEIRAS MÓVEIS. MEDIDAS APROXIMADAS: 31,5 x 20 x 43 cm. PRODUTO REFERÊNCIA: MARCA XALINGO, REF. 0483.2	XALINGO - MOD. REF. 0483.2	5,00	74,00
CB-COMERCIO DE LIVROS E BRINQUEDOS BOFF LTDA ME	1	13	BRINQUEDO FAZ-DE-CONTA BANCADA DE TRABALHO E FERRAMENTAS EM PLÁSTICO TAIS QUAIS COMO MARTELO, MORSA, CHAVE DE FENDA, CHAVE INGLESA E FURADEIRA. BRINQUEDO E ACESSÓRIOS EM PLÁSTICO INJETADO ATÓXICO, SEM REBARBAS, QUINAS VIVAS, PEÇAS SOLTAS QUE POSSAM SER ENGOLIDAS POR CRIAÇAS DA FAIXA ETÁRIA INDICADA. PRODUTO COM SELO DE APROVAÇÃO DO INMETRO. MEDIDAS APROXIMADAS DO PRODUTO: (C X L X A) 50 x 40 x 50,5 cm PRODUTO REFERÊNCIA: MARCA CALESITA, MODELO 450	CALESITA - MOD. REF. 450	5,00	149,00
N. M. REBELO - ME	1	14	BRINQUEDO FAZ-DE-CONTA TIPO TELEFONE PARA ESTÍMULO DE ÁREAS DE COGNIÇÃO TAIS COMO LÓGICO-MATEMÁTICA, CAUSA E EFEITO, COORDENAÇÃO OLHOS E MÃOS E EXPLORAÇÃO E EXPERIMENTAÇÃO. PRODUTO REFERÊNCIA: MARCA CALESITA, MODELO RIVAPHONE (REF. 610)	CALESITA	50,00	35,00
N. M. REBELO - ME	1	15	CAMA ELÁSTICA COMPLETA DE 3,05 METROS DE DIÂMETRO MONTAGEM SEM PARAFUSOS. ESTRUTURA EM AÇO GALVANIZADO, O QUE NÃO EVITA PROBLEMAS DE FERRUGEM OU CORROSÃO, SE MONTADA AO TEMPO, DEVENDO O USUÁRIO TOMAR OS DEVIDOS CUIDADOS. LONA DE SALTO COM PROTEÇÃO UV E SEM EMENDA. REDE DE PROTEÇÃO LATERAL E PROTEÇÃO DAS MOLAS MULTICOLORIDA. ACOMPANHA ESCADA. BRINQUEDO SUGERIDO PARA CRIANÇAS ACIMA DE 3 ANOS ACOMPANHADOS POR ADULTO. TAMANHO DA LONA DE SALTO: 2,53m SUPPORTA ATÉ 110 kg. DIMENSÃO: 3,05 m (DIÂMETRO); TAMANHO DA	GUADAIM	2,00	1.619 0 0



Prefeitura Municipal de Capanema

000276

			REDE: 9,70m x 1,20m; DISTÂNCIA DO CHÃO ATÉ A LONA: 66cm (ALTURA); ALTURA TOTAL DA CAMA ELÁSTICA MONTADA: 1,96m; ESPESSURA DO CANO: 1,6mm; DIÂMETRO DO CANO: 3,8cm; ESTRUTURA DE AÇO GALVANIZADO (INT. E EXT.); SISTEMA DE IMPULSÃO POR 64 MOLAS DE 17cm; LONA DE SALTO C/ PROTEÇÃO UV E REFERÊNCIA DE CENTRO; PROTEÇÃO SOBRE MOLAS COLORIDAS EM ESPUMA COM REVESTIMENTO EM PVC (NÃO ABSORVE ÁGUA); ESCADA COM 3 DEGRAUS; 4 PÉS/ 8 PIRULITOS; REDE DE PROTEÇÃO EM POLIPROPILENO MULTICOLORIDO MALHA 10; SISTEMA DE MONTAGEM POR ENCAIXE; MANUAL DE INSTRUÇÃO EM PORTUGUÊS.			
CB-COMERCIO DE LIVROS E BRINQUEDOS BOFF LTDA ME	1	16	CERCADO PLAYGROUND DESMONTÁVEL, COM REGULAGEM, TRAVAS DE SEGURANÇA NAS QUATRO BORDAS E NO FUNDO DO CERCADO; SISTEMA DE REGULAGEM DA ALTURA DO COLCHÃO: COLCHÃO REMOVÍVEL E DOBRÁVEL, MOSQUETEIRO; ESTRUTURA EM TUBO DE AÇO CARBONO DIÂMETRO MÍNIMO APROXIMADO A 1/2" PINTADO COM TINTA EPÓXI A PÓ. CAPACIDADE PARA CRIANÇAS DE ATÉ 17 kg. INCLUSA BOLSA PARA GUARDAR E TRANSPORTAR DIMENSÕES MÍNIMAS ABERTO (A x L x P): 80 x 100 x 80 cm ; MARCA REFERÊNCIA: BURIGOTTO	BURIGOTTO - MOD. REF. 5030	2,00	325,00
CB-COMERCIO DE LIVROS E BRINQUEDOS BOFF LTDA ME	1	17	CHOCALHO GIRASSOL MEDIDAS 15x4x15, PRODUTO REFERÊNCIA MARACA ELKA: REFERÊNCIA 00459	ELKA - MOD. REF. 00459	50,00	6,50
CB-COMERCIO DE LIVROS E BRINQUEDOS BOFF LTDA ME	1	18	CONJUNTO BRINQUEDOS VARIADOS TIPO BICHINHO DE BORRACHA (BRINQUEDO PARA BANHO/NATAÇÃO), MEDINDO 12 cm COM 12 BICHINHOS DIFERENTES; PRODUTO REFERÊNCIA MARCA SIDERAL, REF. 040300	SIDERAL - MOD. REF. 040300	25,00	55,00
CB-COMERCIO DE LIVROS E BRINQUEDOS BOFF LTDA ME	1	19	CONJUNTO DE BRINQUEDOS COM 4 CARRINHOS: BRINQUEDO EM PLÁSTICO TIPO CARRINHO PODENDO SER MODELO MINI JIPE, MINI TRATOR, MINI FÓRMULA OU MINI CARREGADEIRA. PARA CRIANÇAS EM IDADES DE 2 A 4 ANOS. BRINQUEDO EM PLÁSTICO IATÓXICO, SEM REBARBAS, QUINAS VIVAS, PEÇAS	LA RUEDITA - MOD. REF. 126,120,124,122	250,00	43,00

20



Prefeitura Municipal de Capanema

000277

			SOLTAS QUE POSSAM SER ENGOLIDAS POR CRIAÇAS DA FAIXA ETÁRIA INDICADA. PRODUTO COM SELO DE APROVAÇÃO DO INMETRO.			
CB-COMERCIO DE LIVROS E BRINQUEDOS BOFF LTDA ME	1	20	GANGORRA INDIVIDUAL FABRICADA EM POLÍMERO PLÁSTICO RÍGIDO. PARA CRIANÇAS DE 1 A 6 ANOS. DIMENSÕES MÍNIMAS C x L x A (cm): COMPRIMENTO: 0,81 m x LARGURA: 0,28 m x ALTURA: 0,48 m, PESO MÍNIMO DE 2,5 kg. PRODUTO REFERÊNCIA MARCA XALINGO REF. 0937.6	XALINGO - MOD. REF. 0937.6	10,00	153,00
CB-COMERCIO DE LIVROS E BRINQUEDOS BOFF LTDA ME	1	21	GANGORRA MÓVEL PARA DUAS CRIANÇAS, FABRICADA EM POLÍMERO PLÁSTICO RÍGIDO INJETADO DE, PARA CRIANÇAS DE 1 A 6 ANOS DIMENSÕES MÍNIMAS APROXIMADAS 106 x 39,5 x 49 cm PRODUTO REFERÊNCIA MARCA XALINGO REF. 0930.8	XALINGO - MOD. REF. 0930.8	20,00	188,00
N. M. REBELO - ME	1	22	JOGO ESPUMADO, COM PEÇAS ENCAIXÁVEIS, FABRICADO EM ESPUMA DE ALTA PERFORMANCE REVESTIDO EM BAGUM IMPERMEÁVEL COLORIDO E RESISTENTE, COM DIMENSÕES MÍNIMAS DE 150 x 60 x 20 cm CONTENDO NO MÍNIMO 12 PEÇAS.	MASTER BRINK	5,00	290,00
CB-COMERCIO DE LIVROS E BRINQUEDOS BOFF LTDA ME	1	23	KIT BLOCOS DE MONTAR (SEMELHANTE A LEGO) COM 250 PEÇAS DE DIFERENTES FORMATOS E ENCAIXES COMPOSTAS DE PVC. PARA CRIANÇAS A PARTIR DE 2 ANOS. PEÇAS ACONDICIONADAS EM SACOLA OU BALDE.	LA RUEDITA - MOD. REF. 554 BAÚ DURA BLOKS	5,00	250,00
CB-COMERCIO DE LIVROS E BRINQUEDOS BOFF LTDA ME	1	24	KIT BLOCOS DE MONTAR (SEMELHANTE A LEGO) COM NO MÍNIMO 120 TAMANHO GRANDE. PRODUTO REFERÊNCIA MARCA KISTAR REF. 1181	KITSTAR - MOD. REF. 1181	5,00	118,00
CB-COMERCIO DE LIVROS E BRINQUEDOS BOFF LTDA ME	1	25	KIT BLOCOS PARA CONSTRUÇÃO COM 100 PEÇAS COLORIDAS EM MADEIRA MACIÇA, COM ILUSTRAÇÕES. ACONDICIONADAS EM POTE OU SACOLA TRANSPARENTES	JOTT PLAY - MOD. REF. 22.69	5,00	58,00
CB-COMERCIO DE LIVROS E BRINQUEDOS BOFF LTDA ME	1	26	KIT CONSTRUTOR MÍNIMO 24 PEÇAS EM ESPUMA REVESTIDA POR BAGUM, ACONDICIONADOS EM SACOLA PLÁSTICA MEDIDAS 27x31x37	LIGLIG - MOD. REF. BIG CONSTRUTOR	5,00	143,00
CB-COMERCIO DE LIVROS E BRINQUEDOS BOFF LTDA ME	1	27	KIT COZINHA COMPLETO COM 13 ACESSÓRIOS, COLORIDOS. COMPOSTO POR: UMA PAINELA, UM ESCORREDOR, UMA LEITEIRA, DOIS PRATOS, 2 COPOS, DUAS FACAS,	CALESITA - MOD. REF. 331	5,00	16,00



Prefeitura Municipal de Capanema

000278

			DUAS COLHERES			
CB-COMERCIO DE LIVROS E BRINQUEDOS BOFF LTDA ME	1	28	KIT DE BRINQUEDOS RÉPLICA DE FRUTAS E VERDURAS, COM 12 PEÇAS, CONFECIONADO EM PLASTICO INJETADO ATÓXICO, SEM REBARBAS, FALHAS OU PEÇAS SOLTAS QUE POSSAM SER ENGOLIDAS POR CRIANÇAS DE 0 A 4 ANOS	CALESITA - MOD. REF. 209	5,00	12,00
CB-COMERCIO DE LIVROS E BRINQUEDOS BOFF LTDA ME	1	29	KIT DE PEÇAS ESPUMADAS FABRICADAS EM ESPUMA DE ALTA PERFORMANCE REVESTIDAS EM BAGUM IMPERMEÁVEL COLORIDO, FIXADAS COM VELCRO NAS MEDIDAS APROXIMADAS DE 140 x 160 x 50 cm, CONTENDO 4 PEÇAS. MARCA REFERÊNCIA MASTERBRINK	MASTERB RINK - MOD. REF. 34	5,00	380,00
CB-COMERCIO DE LIVROS E BRINQUEDOS BOFF LTDA ME	1	30	MÓBILE COLORIDO PARA ESTÍMULO DO BEBÊ, COMPOSTO POR DUAS BASES, UM ARCO, NOVE ANÉIS, TRÊS PINGENTES, ESPELHO GIRATÓRIO, CHOCALHOS PARA ESTÍMULO DOS RIMEIROS MOVIMENTOS DA CRIANÇA. PRODUTO REFERÊNCIA: MARCA CALESITA, MODELO BABY GYM (REF. 901)	CALESITA - MOD. REF. 901 BABY GYM	10,00	82,00
CB-COMERCIO DE LIVROS E BRINQUEDOS BOFF LTDA ME	1	31	MOTOCA FABRICADA EM POLÍMERO PLÁSTICO INJETADO DE DUPLA CAMADA, TRÊS RODAS DIMENSÕES APROXIMADAS DO PRODUTO: 51 x 55 x 67 cm (A x L x P) PESO LÍQUIDO MÍNIMO APROXIMADO DO PRODUTO: 3,4kg. PRODUTO REFERÊNCIA MOTOCA JET BAN; MARCA REFERÊNCIA BANDEIRANTE	BANDEIRA NTE - MOD. REF. 901 JET BAN	60,00	99,00
N. M. REBELO - ME	1	32	PISCINA DE BOLINHAS 2 x 2 x 2 METROS C/ 2000 BOLINHAS	ADVENTU RE PLAY	4,00	1.247,00
N. M. REBELO - ME	1	33	PLAYGROUD COMPOSTO POR BALANÇO COM ESTRUTURA EM PLÁSTICO E CADEIRA PARA 1 CRIANÇA; CADEIRA COM BARRA DE SEGURANÇA, COM ENCAIXE PARA AS MÃOS; BARRA DE SEGURANÇA QUE SE LEVANTA PARA FACILITAR O ACESSO DA CRIANÇA À CADEIRA; CINTO DE SEGURANÇA VERTICAL, QUE EVITA QUE A CRIANÇA ESCORREGUE POR BAIXO DA BARRA DE SEGURANÇA; ASSENTO COM APOIO PARA AS COSTAS. 2 ESCORREGADORES COMPOSTOS POR 3 ITENS CADA UM : 1 RAMPA, 1 ESCADA, 1 TIRANTE CENTRAL ; 1 ESCADAS COM 4 DEGRAUS, SENDO QUE O ÚLTIMO DEGRAU (MAIS ALTO) FICA LIVRE PARA APOIO DOS PÉS E NIVELADO COM O INÍCIO DA RAMPA;	FRESO	5,00	1.952,00

RC



Prefeitura Municipal de Capanema

000279

			CORRIMÃO INCORPORADO À PRÓPRIA ESCADA, SEM SALIÊNCIAS; TOPO DA ESCADA COM 2 LATERAIS ALTAS O SUFICIENTE PARA DAR SEGURANÇA A CRIANÇAS MENORES; A CONEXÃO DOS ESCORREGADORES À ESTRUTURA DO BALANÇO É FEITA POR 2 CONECTORES PLÁSTICOS LOCALIZADOS NA BASE E NO MEIO DAS ESTRUTURAS; LOCAIS PRÓPRIOS PARA FIXAÇÃO NO CHÃO TOTALMENTE DESMONTÁVEL: PRODUTO REFERÊNCIA MARCA FRESO; REF. 24150			
CB-COMERCIO DE LIVROS E BRINQUEDOS BOFF LTDA ME	1	34	TOCA DUPLA EM TECIDO POLIÉSTER SENDO UMA TRIANGULAR E OUTRA QUADRADA, COLORIDAS COM ARMAÇÃO EM AÇO. TOCAS SÃO POR UM TÚNEL. ACOMPANHA 150 BOLINHAS COLORIDAS NAS CORES AMARELO, AZUL, VERDE E VERMELHO. ACOMPANHA COM : 1 SACOLA; 1 TOCA TRIÂNGULO; 1 TOCA QUADRADA; 1 TÚNEL; 150 BOLINHAS; 1 INSTRUÇÃO DE MONTAGEM; BRASKIT	BRASKIT - MOD. REF. 17109	5,00	208,00
N. M. REBELO - ME	1	35	TÚNEL CENTOPEIA CONFECCIONADO EM TECIDO POLIÉSTER COLORIDO E LAVÁVEL, REVESTIDO A COM MOLA ESPIRAL, MEDINDO 4000 x 500 mm, ACONDICIONADO EM SACOLA DE TECIDO DE POLIÉSTER COM E ALÇA	BRINK MOBIL	5,00	168,00
N. M. REBELO - ME	1	36	ALINHAVO DE NUMERAIS COM DEZ PEÇAS EM MDF MEDINDO 10 x 15 cm, SERIGRAFADA COM NUMERAIS DE 0 A 9, MAIS DEZ CADARÇOS COLORIDOS DE POLIÉSTER (MEDINDO 70 cm) QUE ALINHAM OS NUMERAIS. PRODUTO COM CERTIFICAÇÃO DO INMETRO	CARLU	5,00	37,50

Valor total dos gastos com a Licitação modalidade Pregão Nº 020/2014, R\$ 64.005,50 (Sessenta e Quatro Mil e Cinco Reais e Cinquenta Centavos).

Homologo a presente licitação,

CAPANEMA, 29 de maio de 2014

LINDAMIR MARIA DE LARA DENARDIN
PREFEITA MUNICIPAL



Eventos

Acec promoveu a Semana Empresarial "Inovação e Atitude"



Palestrante Norberto Rotter. (Foto: divulgação)

Sebrae, Fiep, Sesi, Senai, IEL e Sindilojas Saúde.

Na noite de segunda-feira (26) o palestrante Norberto Rotter, personal executive coaching, empresário e consultor líder da Norberto Consulting, consultor de arquitetura organizacional e humanística, que falou sobre as práticas e as políticas necessárias para conduzir os aspectos relacionados às pessoas no trabalho.

Na noite de terça-feira (27), após a belíssima apresentação do Coral do Sesi, o palestrante foi Willians Costa, bacharel em administração e marketing, MBA executivo em marketing, pós graduando psicologia transpessoal, consultor e instrutor SEBRAE, que palestrou sobre meio de estratégias de aprendizagem



Palestrante Paulo Beal. (Foto: Rosi Locatelli/Jornal O'Trombeta)

inovadoras, apresentando uma nova forma de ver o mundo, oportunizando assim aos participantes a desenvolver habilidades e gestão de carreira.

E, para fechar com chave de ouro, na noite de quarta-feira (28), o público presente foi apresentado com um teatro organizado por Jair Weich, a peça "O empresário e a morte". O palestrante Paulo Beal administrador de empresas, sócio diretor do Grupo Beal/Festival (supermercados), presidente da ACIC (Associação Comercial de Cascavel) e presidente do Sindicônvenios Médicos que é uma empresa que atua há 19 anos no segmento de convênios médicos de diversas especialidades, qual beneficia sócios, dependentes e também colaboradores das empresas credenciadas.

Alunos, acadêmicos e empresários foram o público alvo deste evento.



Palestrante Willians Costa. (Foto: Rosi Locatelli/Jornal O'Trombeta)



Na noite de 27/05, os participantes da semana empresarial que aconteceu na Casa da Cultura em Capanema, foram brindados com a apresentação do Coral do Sesi.



Na noite de 28/05, na casa da cultura em Capanema, durante a semana empresarial houve a apresentação artística do teatro municipal com a peça: "O empresário e a morte".

Prefeitura Municipal de Capanema

EXTRATO DE CONTRATO Nº 009/2014
Convite Nº 02/3/2014

Data da Assinatura: 26/05/2014.
Contratante: Município de Capanema-PR
Contratado: G.L. MULLER & CIA LTDA.
Objeto: CONTRATAÇÃO DE EMPRESA PARA PRESTAÇÃO DE SERVIÇOS COM FORNECIMENTO DE MATERIAIS DE CONSTRUÇÃO E ACABAMENTOS PARA USO NOS CENTROS DE EDUCAÇÃO INFANTIL IVETE KAFER E PEQUENO PRÍNCIPE DO MUNICÍPIO DE CAPANEMA - PR EM ATENDIMENTO AO PROGRAMA BRASIL CARINHOSO.
Data Inicial de vigência: 26/05/2014; Data Final de vigência: 25/07/2014.
Valor total: R\$ 3.199,00 (Três Mil, Cento e Noventa e Nove Reais).

LINDAMIR MARIA DE LARA DENARDIN
PREFEITA MUNICIPAL

Prefeitura Municipal de Capanema

PORTARIA 5862/2014
TERMO DE HOMOLOGAÇÃO E ATO ADJUDICATÓRIO
LICITAÇÃO Nº 024 MODALIDADE Pregão

Considerando que o procedimento licitatório está de acordo com o nº 8666/93 e suas alterações especialmente em seu artigo 43, inciso II, Edital de Licitação nº 024/2014, tendo em vista a contratação de EMPRESA ESPECIALIZADA PARA PRESTAÇÃO DE SERVIÇOS DE TRANSPORTE DE PASSAGEIROS COM O FORNECIMENTO DE VEÍCULOS E MOTORISTAS PARA A SECRETARIA DE SAÚDE DO MUNICÍPIO DE CAPANEMA - PR em atendimento ao Programa Brasil Carinhoso, em cumprimento ao disposto no art. 109 parágrafo 1º da Lei 8.666 de 21 de junho de 1993, torna-se público o resultado da licitação em conformidade com o disposto no art. 109 parágrafo 1º da Lei 8.666 de 21 de junho de 1993, tornando-se definitiva a proposta de menor preço.

Fornecedor	Lote	Item
G.L. MULLER & CIA LTDA	01	1, 8 e 9
GILMAR HUNHOFF MOREIRA - ME	02	2, 3, 4, 5, 6, 7, 10 e 11

Valor total dos gastos com a Licitação modalidade Pregão Nº 024/2014: R\$ 67.000,00 (Sessenta e Sete Mil Reais).

LINDAMIR MARIA DE LARA DENARDIN
PREFEITA MUNICIPAL

Prefeitura Municipal de Capanema

PORTARIA 5862/2014
TERMO DE HOMOLOGAÇÃO E ATO ADJUDICATÓRIO
LICITAÇÃO Nº 024 MODALIDADE Pregão

Considerando que o procedimento licitatório está de acordo com o nº 8666/93 e suas alterações especialmente em seu artigo 43, inciso II, Edital de Licitação nº 024/2014, tendo em vista a contratação de EMPRESA ESPECIALIZADA PARA PRESTAÇÃO DE SERVIÇOS DE TRANSPORTE DE PASSAGEIROS COM O FORNECIMENTO DE VEÍCULOS E MOTORISTAS PARA A SECRETARIA DE SAÚDE DO MUNICÍPIO DE CAPANEMA - PR em atendimento ao Programa Brasil Carinhoso, em cumprimento ao disposto no art. 109 parágrafo 1º da Lei 8.666 de 21 de junho de 1993, torna-se público o resultado da licitação em conformidade com o disposto no art. 109 parágrafo 1º da Lei 8.666 de 21 de junho de 1993, tornando-se definitiva a proposta de menor preço.

Fornecedor	Lote	Item
DECATUR TRANSPORTE COLETIVO DE PASSAGEIROS LTDA	01	1, 2, 3, 4, 5, 6, 7, 8, 9, 10, 11, 12, 13, 14, 15, 16, 17, 18, 19, 20, 21, 22, 23, 24, 25, 26, 27, 28, 29, 30, 31, 32, 33, 34, 35, 36, 37, 38, 39, 40, 41, 42, 43, 44, 45, 46, 47, 48, 49, 50, 51, 52, 53, 54, 55, 56, 57, 58, 59, 60, 61, 62, 63, 64, 65, 66, 67, 68, 69, 70, 71, 72, 73, 74, 75, 76, 77, 78, 79, 80, 81, 82, 83, 84, 85, 86, 87, 88, 89, 90, 91, 92, 93, 94, 95, 96, 97, 98, 99, 100

Valor total dos gastos com a Licitação modalidade Pregão Nº 024/2014: R\$ 67.000,00 (Sessenta e Sete Mil Reais).

LINDAMIR MARIA DE LARA DENARDIN
PREFEITA MUNICIPAL

Prefeitura Municipal de Capanema

PORTARIA 5862/2014
TERMO DE HOMOLOGAÇÃO E ATO ADJUDICATÓRIO
LICITAÇÃO Nº 024 MODALIDADE Pregão

Considerando que o procedimento licitatório está de acordo com o nº 8666/93 e suas alterações especialmente em seu artigo 43, inciso II, Edital de Licitação nº 024/2014, tendo em vista a contratação de EMPRESA ESPECIALIZADA PARA PRESTAÇÃO DE SERVIÇOS DE TRANSPORTE DE PASSAGEIROS COM O FORNECIMENTO DE VEÍCULOS E MOTORISTAS PARA A SECRETARIA DE SAÚDE DO MUNICÍPIO DE CAPANEMA - PR em atendimento ao Programa Brasil Carinhoso, em cumprimento ao disposto no art. 109 parágrafo 1º da Lei 8.666 de 21 de junho de 1993, torna-se público o resultado da licitação em conformidade com o disposto no art. 109 parágrafo 1º da Lei 8.666 de 21 de junho de 1993, tornando-se definitiva a proposta de menor preço.

Fornecedor	Item
CB COMERCIO DE LIVROS ME	1, 2, 3, 4, 5, 6, 7, 8, 9, 10, 11, 12, 13, 14, 15, 16, 17, 18, 19, 20, 21, 22, 23, 24, 25, 26, 27, 28, 29, 30, 31, 32, 33, 34, 35, 36, 37, 38, 39, 40, 41, 42, 43, 44, 45, 46, 47, 48, 49, 50, 51, 52, 53, 54, 55, 56, 57, 58, 59, 60, 61, 62, 63, 64, 65, 66, 67, 68, 69, 70, 71, 72, 73, 74, 75, 76, 77, 78, 79, 80, 81, 82, 83, 84, 85, 86, 87, 88, 89, 90, 91, 92, 93, 94, 95, 96, 97, 98, 99, 100
BRIQUEDOS BOFF LTDA ME	1, 2, 3, 4, 5, 6, 7, 8, 9, 10, 11, 12, 13, 14, 15, 16, 17, 18, 19, 20, 21, 22, 23, 24, 25, 26, 27, 28, 29, 30, 31, 32, 33, 34, 35, 36, 37, 38, 39, 40, 41, 42, 43, 44, 45, 46, 47, 48, 49, 50, 51, 52, 53, 54, 55, 56, 57, 58, 59, 60, 61, 62, 63, 64, 65, 66, 67, 68, 69, 70, 71, 72, 73, 74, 75, 76, 77, 78, 79, 80, 81, 82, 83, 84, 85, 86, 87, 88, 89, 90, 91, 92, 93, 94, 95, 96, 97, 98, 99, 100

Valor total dos gastos com a Licitação modalidade Pregão Nº 024/2014: R\$ 64.005,90 (Sessenta e Quatro Mil e Cinqüenta e Cinco Reais e nove Centavos).

LINDAMIR MARIA DE LARA DENARDIN
PREFEITA MUNICIPAL

MUNICÍPIO DE PLANALTO
CNPJ 04.460.526/0001-19
Praça São Francisco de Assis, 1583
Fone: (46)3555-8100
85750-600 PLANALTO PARANÁ

LEI Nº 1899 DE 28 DE MAIO DE 2014.

Autentica a Executiva Municipal a Eleição Permuta de Lotes Urbanos e das outras providências.

A CÂMARA MUNICIPAL DE VEREADORES DE PLANALTO, Estado do Paraná, APROVOU e faz, Prefeito Municipal SANCIONO a seguinte

LEI

Art. 1º - Fica o Poder Executivo Municipal autorizado a efetuar permuta dos lotes urbanos sendo:

Parte idêntica do lote urbano nº 01, da quadra nº 193, com área de 2.829,13 m², de propriedade desta municipalidade e ser permutado por parte idêntica do lote urbano nº 01, da quadra nº 192, com área de 1.301,67 m² e os lotes urbanos nºs 06, 07, 08 e 09, com área de 1.301,74 m², de propriedade da COOHUPLA.

Art. 2º - A presente Lei entrará em vigor na data de sua publicação, revogadas as disposições em contrário.

CABINETE DO PREFEITO MUNICIPAL DE PLANALTO aos vinte e oito dias do mês de maio do ano de dois mil e quatorze.

MARLON FERNANDO KUHN
PREFEITO MUNICIPAL



Prefeitura Municipal de Capanema

000281

CONTRATO Nº 102/2014

CONTRATO DE FORNECIMENTO DE BENS QUE ENTRE SI
CELEBRAM O MUNICÍPIO DE CAPANEMA E A EMPRESA CB-
COMERCIO DE LIVROS E BRINQUEDOS BOFF LTDA ME.

Pelo presente instrumento particular de Contrato de Fornecimento, sem vínculo empregatício, de um lado o **MUNICÍPIO DE CAPANEMA**, com sede e Prefeitura à Avenida Pedro Viriato Parigot de Souza, 1080, Estado do Paraná, inscrito no CNPJ sob o nº 75.972.760/0001-60, a seguir denominado **CONTRATANTE**, neste ato representado pela Prefeita Municipal, Sra. **LINDAMIR MARIA DE LARA DENARDIN**, de outro lado a Empresa **CB-COMERCIO DE LIVROS E BRINQUEDOS BOFF LTDA ME**, inscrita no CNPJ/MF sob o nº 01.669.984/0001-60, situada a R AMAZONAS, 62 SALA 2 - CEP: 89900000 - BAIRRO: CENTRO, São Miguel do Oeste/SC, neste ato representada pelo(a) Sr(a) **CLOVIS BOFF**, inscrito no CPF nº 681.928.789-53, residente e domiciliado em São Miguel do Oeste/SC, doravante denominada **CONTRATADA**, vêm firmar o presente Contrato nos termos da Lei nº 8.666/93, de 21 de junho de 1993 e legislação pertinente, obedecidas às condições estabelecidas na licitação realizada na modalidade Pregão Nº 020/2014, que fazem parte integrante deste instrumento, mediante as cláusulas e condições a seguir estipuladas:

1. CLÁUSULA PRIMEIRA - DO OBJETO

1.1. AQUISIÇÃO DE MATERIAIS LÚDICOS DIVERSOS PARA USO JUNTO AOS CENTROS DE EDUCAÇÃO INFANTIL DO MUNICÍPIO DE CAPANEMA – PR EM ATENDIMENTO AO PROGRAMA BRASIL CARINHOSO, conforme descrito no edital e seus anexos.

1.1.1. Integram o presente contrato, independentemente de transcrição, o Edital do PREGÃO PRESENCIAL Nº 020/2014, com seus Anexos, e a Proposta da CONTRATADA.

1.1.2.

2. CLÁUSULA SEGUNDA - DO REGIME DE FORNECIMENTO

2.1- Os objetos do presente certame deverão ser fornecidos em parcela única, de forma integral, isto é, a entrega deverá ser imediata de todos os materiais, no prazo previsto neste instrumento contratual.

3. CLÁUSULA TERCEIRA - DO LOCAL, DA QUANTIDADE E DO PRAZO DE ENTREGA DOS OBJETOS

3.1. O objeto deverá ser entregue conforme discriminado abaixo:

Item	Descrição do produto/serviço	Marca do produto	Unidade de medida	Quantidade	Preço unitário	Preço total
1	BRINQUEDO FAZ DE CONTA MINI LANCHONETE, PARA A FAIXA ETÁRIA DE 3 A 10 ANOS E ABRANGE AMBOS OS SEXOS. CONTÉM: 1 LANCHONETE, 1 AVENTAL, 1	CALESITA - MOD. REF.352	UN	5,00	278,00	1.390,00



Prefeitura Municipal de Capanema

282

	MÁQUINA DE CAFÉ E SUCO, 2 COPOS, 2 XÍCARAS, 2 COLHERES, 1 HAMBÚRGUER, 2 CACHORROS QUENTES, 2 PORÇÕES DE BATATA FRITA, 2 SORVETES, 1 TUBO CATCHUP, 1 TUBO MOSTARDA, 1 FRIGIDEIRA, 1 TOSTADEIRA, 1 ESPATULA, 1 COLHER DE SORVETE, 1 PEGADOR. BRINQUEDO E ACESSÓRIOS EM PLÁSTICO INJETADO ATÓXICO, SEM REBARBAS, QUINAS VIVAS, PEÇAS SOLTAS QUE POSSAM SER ENGOLIDAS POR CRIAÇAS DA FAIXA ETÁRIA INDICADA. PRODUTO COM SELO DE APROVAÇÃO DO INMETRO. PRODUTO MARCA REFERÊNCIA: CALESITA, MODELO 352					
5	BATE MARTELO COMPOSTO POR APARELHO DE CRAVAR PINOS MEDINDO 10 x 20 X 25 cm, COM FRENAGEM EM BORRACHA, ACOMPANHADO DE QUATRO PINOS E UM MARTELO DE MADEIRA, BASTANDO GIRAR O BRINQUEDO EM 180º PARA REINICIAR A ATIVIDADE	J.PLAY - MOD. REF. 2121	UN	10,00	22,00	220,00
7	BOLA DE TÊNIS DIÂMETRO APROXIMADO DE 6,5 cm, PESO APROXIMADO DE 70 g	KROLON - MOD REF. 3 ESTRELAS	UN	100,00	1,50	150,00
8	BOLA DE VOLEI DE QUADRA, 21 cm DE DIÂMETRO, PARTE EXTERNA EM NAPA, CÂMARA DE BORRACHA, CORES VARIADAS, PESO 265 g	XALINGO - MOD. REF. 0473.2	UN	50,00	31,00	1.550,00
10	BONECAS EMBORRACHADA MENINA OU MENINO, CORES VARIADAS (BRANCA E NEGRA) MEDINDO APROXIMADAMENTE 20 CM CADA	SIDERAL - MOD. REF. 11.1335 E 11.1330	UN	50,00	15,00	750,00
12	BRINQUEDO FAZ DE CONTA TIPO MAQUINA DE LAVAR LOUÇA, EQUIPADO COM SOM QUE REPRODUZ O BARULHO DA ÁGUA, ACOMPANHADO DE 16 PEÇAS TAIS COMO PRATOS, XÍCARAS, PANELA E TALHERES, TODOS EM PLÁSTICO. COM PRATELEIRAS MÓVEIS. MEDIDAS APROXIMADAS: 31,5 x 20 x 43 cm. PRODUTO REFERÊNCIA: MARCA XALINGO, REF. 0483.2	XALINGO - MOD. REF. 0483.2	KIT	5,00	74,00	370,00
13	BRINQUEDO FAZ-DE-CONTA BANCADA DE TRABALHO E FERRAMENTAS EM PLÁSTICO TAIS QUAIS COMO MARTELO, MORSA, CHAVE DE FENDA, CHAVE INGLESA E FURADEIRA. BRINQUEDO E ACESSÓRIOS EM PLÁSTICO INJETADO ATÓXICO, SEM REBARBAS, QUINAS VIVAS, PEÇAS SOLTAS QUE POSSAM SER ENGOLIDAS POR CRIAÇAS DA FAIXA ETÁRIA INDICADA. PRODUTO COM SELO DE APROVAÇÃO DO INMETRO. MEDIDAS APROXIMADAS DO PRODUTO: (C X L X A) 50 x 40 x 50,5 cm PRODUTO REFERÊNCIA: MARCA CALESITA, MODELO 450	CALESITA - MOD. REF. 450	KIT	5,00	149,00	745,00
16	CERCADO PLAYGROUND DESMONTÁVEL, COM REGULAGEM, TRAVAS DE SEGURANÇA NAS QUATRO BORDAS E NO FUNDO DO	BURIGOTTO - MOD. REF. 5030	UN	2,00	325,00	650,00



Prefeitura Municipal de Capanema

111 288

	CERCADO; SISTEMA DE REGULAGEM DA ALTURA DO COLCHÃO; COLCHÃO REMOVÍVEL E DOBRÁVEL, MOSQUETEIRO; ESTRUTURA EM TUBO DE AÇO CARBONO DIÂMETRO MÍNIMO APROXIMADO A ½" PINTADO COM TINTA EPÓXI A PÓ. CAPACIDADE PARA CRIANÇAS DE ATÉ 17 kg. INCLUSA BOLSA PARA GUARDAR E TRANSPORTAR DIMENSÕES MÍNIMAS ABERTO (A x L x P): 80 x 100 x 80 cm ; MARCA REFERÊNCIA: BURIGOTTO					
17	CHOCALHO GIRASSOL MEDIDAS 15x4x15, PRODUTO REFERÊNCIA MARACA ELKA: REFERÊNCIA 00459	ELKA - MOD. REF. 00459	UN	50,00	6,50	325,00
18	CONJUNTO BRINQUEDOS VARIADOS TIPO BICHINHO DE BORRACHA (BRINQUEDO PARA BANHO/NATAÇÃO), MEDINDO 12 cm COM 12 BICHINHOS DIFERENTES; PRODUTO REFERÊNCIA MARCA SIDERAL, REF. 040300	SIDERAL - MOD. REF. 040300	CONJ	25,00	55,00	1.375,00
19	CONJUNTO DE BRINQUEDOS COM 4 CARRINHOS: BRINQUEDO EM PLÁSTICO TIPO CARRINHO PODENDO SER MODELO MINI JIPE, MINI TRATOR, MINI FÓRMULA OU MINI CARREGADEIRA. PARA CRIANÇAS EM IDADES DE 2 A 4 ANOS. BRINQUEDO EM PLÁSTICO IATÓXICO, SEM REBARBAS, QUINAS VIVAS, PEÇAS SOLTAS QUE POSSAM SER ENGOLIDAS POR CRIANÇAS DA FAIXA ETÁRIA INDICADA. PRODUTO COM SELO DE APROVAÇÃO DO INMETRO.	LA RUEDITA - MOD. REF. 126,120,124,122	KIT	250,00	43,00	10.750,00
20	GANGORRA INDIVIDUAL FABRICADA EM POLÍMERO PLÁSTICO RÍGIDO, PARA CRIANÇAS DE 1 A 6 ANOS. DIMENSÕES MÍNIMAS C x L x A (cm): COMPRIMENTO: 0,81 m x LARGURA: 0,28 m x ALTURA: 0,48 m, PESO MÍNIMO DE 2,5 kg. PRODUTO REFERÊNCIA MARCA XALINGO REF. 0937.6	XALINGO - MOD. REF. 0937.6	UN	10,00	153,00	1.530,00
21	GANGORRA MÓVEL PARA DUAS CRIANÇAS, FABRICADA EM POLÍMERO PLÁSTICO RÍGIDO INJETADO DE, PARA CRIANÇAS DE 1 A 6 ANOS DIMENSÕES MÍNIMAS APROXIMADAS 106 x 39,5 x 49 cm PRODUTO REFERÊNCIA MARCA XALINGO REF. 0930.8	XALINGO - MOD. REF. 0930.8	UN	20,00	188,00	3.760,00
23	KIT BLOCOS DE MONTAR (SEMELHANTE A LEGO) COM 250 PEÇAS DE DIFERENTES FORMATOS E ENCAIXES COMPOSTAS DE PVC. PARA CRIANÇAS A PARTIR DE 2 ANOS. PEÇAS ACONDICIONADAS EM SACOLA OU BALDE.	LA RUEDITA - MOD. REF. 554 BAÚ DURA BLOKS	KIT	5,00	250,00	1.250,00
24	KIT BLOCOS DE MONTAR (SEMELHANTE A LEGO) COM NO MÍNIMO 120 TAMANHO GRANDE. PRODUTO REFERÊNCIA MARCA KISTAR REF. 1181	KITSTAR - MOD. REF. 1181	KIT	5,00	118,00	590,00
25	KIT BLOCOS PARA CONSTRUÇÃO COM 100 PEÇAS COLORIDAS EM MADEIRA MACIÇA, COM ILUSTRAÇÕES. ACONDICIONADAS EM	JOTT PLAY - MOD. REF. 22.69	KIT	5,00	58,00	290,00



Prefeitura Municipal de Capanema

0000284

POTE OU SACOLA TRANSPARENTES						
26	KIT CONSTRUTOR MÍNIMO 24 PEÇAS EM ESPUMA REVESTIDA POR BAGUM, ACONDICIONADOS EM SACOLA PLÁSTICA MEDIDAS 27x31x37	LIGLIG - MOD. REF. BIG CONSTRUTOR	UN	5,00	143,00	715,00
27	KIT COZINHA COMPLETO COM 13 ACESSÓRIOS, COLORIDOS, COMPOSTO POR: UMA PAINEL, UM ESCORREDOR, UMA LEITEIRA, DOIS PRATOS, 2 COPOS, DUAS FACAS, DUAS COLHERES	CALESITA - MOD. REF. 331	KIT	5,00	16,00	80,00
28	KIT DE BRINQUEDOS RÉPLICA DE FRUTAS E VERDURAS, COM 12 PEÇAS, CONFECIONADO EM PLÁSTICO INJETADO ATÓXICO, SEM REBARBAS, FALHAS OU PEÇAS SOLTAS QUE POSSAM SER ENGOLIDAS POR CRIANÇAS DE 0 A 4 ANOS	CALESITA - MOD. REF. 209	KIT	5,00	12,00	60,00
29	KIT DE PEÇAS ESPUMADAS FABRICADAS EM ESPUMA DE ALTA PERFORMANCE REVESTIDAS EM BAGUM IMPERMEÁVEL COLORIDO, FIXADAS COM VELCRO NAS MEDIDAS APROXIMADAS DE 140 x 160 x 50 cm, CONTENDO 4 PEÇAS. MARCA REFERÊNCIA MASTERBRINK	MASTERBRINK - MOD. REF. 34	KIT	5,00	380,00	1.900,00
30	MÓBILE COLORIDO PARA ESTÍMULO DO BEBÊ, COMPOSTO POR DUAS BASES, UM ARCO, NOVE ANÉIS, TRÊS PINGENTES, ESPELHO GIRATÓRIO, CHOCALHOS PARA ESTÍMULO DOS RÍMEIROS MOVIMENTOS DA CRIANÇA. PRODUTO REFERÊNCIA: MARCA CALESITA, MODELO BABY GYM (REF. 901)	CALESITA - MOD. REF. 901 BABY GYM	UN	10,00	82,00	820,00
31	MOTOCA FABRICADA EM POLÍMERO PLÁSTICO INJETADO DE DUPLA CAMADA, TRÊS RODAS DIMENSÕES APROXIMADAS DO PRODUTO: 51 x 55 x 67 cm (A x L x P) PESO LÍQUIDO MÍNIMO APROXIMADO DO PRODUTO: 3,4kg. PRODUTO REFERÊNCIA MOTOCA JET BAN; MARCA REFERÊNCIA BANDEIRANTE	BANDEIRANTE - MOD. REF. 901 JET BAN	UN	60,00	99,00	5.940,00
34	TOCA DUPLA EM TECIDO POLIÉSTER SENDO UMA TRIANGULAR E OUTRA QUADRADA, COLORIDAS COM ARMAÇÃO EM AÇO. TOCAS SÃO POR UM TÚNEL. ACOMPANHA 150 BOLINHAS COLORIDAS NAS CORES AMARELO, AZUL, VERDE E VERMELHO. ACOMPANHA COM : 1 SACOLA; 1 TOCA TRIÂNGULO; 1 TOCA QUADRADA; 1 TÚNEL; 150 BOLINHAS; 1 INSTRUÇÃO DE MONTAGEM; BRASKIT	BRASKIT - MOD. REF. 17109	UN	5,00	208,00	1.040,00

3.1.1. O prazo de entrega e instalação do material será contado a partir da solicitação emitida pela Prefeitura Municipal.

4. CLÁUSULA QUARTA - DAS OBRIGAÇÕES DA CONTRATADA

Av. Pedro Viriato Parigot de Souza, 1080 - Centro - 85760-000
Fone: 46-3552-1321 - Fax: 46-3552-1122

CAPANEMA - PR



Prefeitura Municipal de Capanema

000285

4.1. A CONTRATADA obriga-se a:

4.1.1. Efetuar a entrega e/ou instalar os bens em perfeitas condições, no prazo e local indicados pela Administração, em estrita observância das especificações do Edital e da proposta, acompanhado da respectiva nota fiscal constando detalhadamente as indicações da marca, fabricante, modelo, tipo, procedência e prazo de garantia;

4.1.1.1. Os bens devem estar acompanhados, ainda, quando for o caso, do manual do usuário, com uma versão em português, e da relação da rede de assistência técnica autorizada;

4.1.2. Responsabilizar-se pelos vícios e danos decorrentes do produto, de acordo com os artigos 12, 13, 18 e 26, do Código de Defesa do Consumidor (Lei nº 8.078, de 1990);

4.1.2.1. Este dever implica na obrigação de, a critério da Administração, substituir, reparar, corrigir, remover, ou reconstruir, às suas expensas, no prazo máximo fixado no Termo de Referência, o produto com avarias ou defeitos;

4.1.3. Atender prontamente a quaisquer exigências da Administração, inerentes ao objeto da presente licitação;

4.1.4. Comunicar à Administração, no prazo máximo de 24 (vinte e quatro) horas que antecede a data da entrega, os motivos que impossibilitem o cumprimento do prazo previsto, com a devida comprovação;

4.1.5. Manter, durante toda a execução do contrato, em compatibilidade com as obrigações assumidas, todas as condições de habilitação e qualificação exigidas na licitação;

4.1.6. Não transferir a terceiros, por qualquer forma, nem mesmo parcialmente, as obrigações assumidas, nem subcontratar qualquer das prestações a que está obrigada, exceto nas condições autorizadas no Termo de Referência ou na minuta de contrato;

4.1.7. Responsabilizar-se pelas despesas dos tributos, encargos trabalhistas, previdenciários, fiscais, comerciais, taxas, fretes, seguros, deslocamento de pessoal, prestação de garantia e quaisquer outras que incidam ou venham a incidir na execução do contrato.

5. CLÁUSULA QUINTA - DAS OBRIGAÇÕES DA CONTRATANTE

5.1. A CONTRATANTE obriga-se a:

5.1.1. Receber provisoriamente o material, disponibilizando local, data e horário;

5.1.2. Verificar minuciosamente, no prazo fixado, a conformidade dos bens recebidos provisoriamente com as especificações constantes do Edital e da proposta, para fins de aceitação e recebimento definitivos;

5.1.3. Acompanhar e fiscalizar o cumprimento das obrigações da CONTRATADA, através de servidor especialmente designado;

5.1.4. Efetuar o pagamento no prazo previsto.

6. CLÁUSULA SEXTA - DO VALOR DO CONTRATO

6.1. O valor do contrato é de R\$ 36.250,00 (Trinta e seis mil e duzentos e cinquenta reais).

6.1.1. No valor acima estão incluídas todas as despesas ordinárias diretas e indiretas decorrentes da execução contratual, inclusive tributos e/ou impostos, encargos sociais,



trabalhistas, previdenciários, fiscais e comerciais incidentes, taxa de administração, materiais de consumo, seguro e outros necessários ao cumprimento integral do objeto contratado.

6.2. Os preços são fixos e irrecorríveis.

7. CLÁUSULA SÉTIMA - DA VIGÊNCIA

7.1. O prazo de vigência do contrato será de 30 (trinta) dias, a partir da data da assinatura do instrumento, nos termos do artigo 57 da Lei nº 8.666, de 1993.

7.2. O prazo de vigência previsto no item acima terá início na data de 29/05/2014 e encerramento em 28/06/2014.

8. CLÁUSULA OITAVA - DO PAGAMENTO

8.1. O prazo e a forma do pagamento estão previstos no item 22 do edital.

8.2. O pagamento somente será efetuado após o "atesto", pelo servidor competente, da Nota Fiscal/Fatura apresentada pela Contratada.

8.2.1. O "atesto" fica condicionado à verificação da conformidade da Nota Fiscal/Fatura apresentada pela Contratada e do regular cumprimento das obrigações assumidas.

8.3. Havendo erro na apresentação da Nota Fiscal/Fatura ou dos documentos pertinentes à contratação, ou, ainda, circunstância que impeça a liquidação da despesa, o pagamento ficará pendente até que a Contratada providencie as medidas saneadoras. Nesta hipótese, o prazo para pagamento iniciará-se após a comprovação da regularização da situação, não acarretando qualquer ônus para a Contratante.

8.4. Antes do pagamento, a Contratante verificará, por meio de consulta eletrônica, a regularidade do cadastramento da Contratada no SICAF e/ou nos sites oficiais, especialmente quanto à regularidade fiscal, devendo seu resultado ser impresso, autenticado e juntado ao processo de pagamento.

8.5. Quando do pagamento, será efetuado a retenção tributária prevista na legislação aplicável.

8.5.1. A CONTRATADA regularmente optante pelo Simples Nacional, nos termos da Lei Complementar nº 123, de 2006, não sofrerá a retenção tributária quanto aos impostos e contribuições abrangidos por aquele regime. No entanto, o pagamento ficará condicionado à apresentação de comprovação, por meio de documento oficial, de que faz jus ao tratamento tributário favorecido previsto na referida Lei Complementar.

8.6. O pagamento será efetuado por meio de Ordem Bancária de Crédito, mediante depósito em conta corrente, na agência e estabelecimento bancário indicado pela CONTRATADA, ou por outro meio previsto na legislação vigente.

8.7. Será considerada como data do pagamento o dia em que constar como emitida a ordem bancária para pagamento.

8.8. A CONTRATANTE não se responsabilizará por qualquer despesa que venha a ser efetuada pela CONTRATADA, que porventura não tenha sido acordada no contrato.



8.9. Nos casos de eventuais atrasos de pagamento, desde que a Contratada não tenha concorrido de alguma forma para tanto, o valor devido deverá ser acrescido de encargos moratórios proporcionais aos dias de atraso, apurados desde a data limite prevista para o pagamento até a data do efetivo pagamento, à taxa de 6% (seis por cento) ao ano, aplicando-se a seguinte fórmula:

$$EM = I \times N \times VP$$

EM = Encargos Moratórios a serem acrescidos ao valor originariamente devido

I = Índice de atualização financeira, calculado segundo a fórmula:

$$I = \frac{(6 / 100)}{365}$$

N = Número de dias entre a data limite prevista para o pagamento e a data do efetivo pagamento

VP = Valor da Parcela em atraso

9. CLÁUSULA NONA - DO PRAZO E CONDIÇÕES DE ENTREGA

9.1. A empresa vencedora deverá entregar e/ou instalar os equipamentos em até 30 (trinta) dias após solicitação da Prefeitura.

9.2. O(s) equipamento(s) entregue(s) será(ão) recebido(s) provisoriamente pelo(s) técnico(s), a ser(em) designado(s) para tanto e, ainda, verificará a consistência e a exatidão da Nota Fiscal/fatura, apresentada em duas vias.

9.3. O(s) equipamento(s) só será(ão) recebido(s) definitivamente depois de certificado(s) pelo(s) técnico(s), a ser(em) designado(s) para tanto, através de vistoria e termo de recebimento definitivo, observadas as especificações contidas no **Anexo 01**.

9.4. O(s) técnico(s) poderá(ão) solicitar informações na oportunidade da vistoria, ficando o contratado obrigado a atender.

9.5. No caso de equipamento rejeitado, o contratado deverá providenciar a imediata troca por outro sem defeito ou de acordo com o **Anexo 01**, dentro do prazo de 10 (dez) dias corridos, sob pena de serem aplicadas as sanções estabelecidas, ficando sob sua responsabilidade todos os custos da operação de troca.

9.6. O licitador não se responsabilizará pelo armazenamento, guarda ou por danos causados ao equipamento entregue e rejeitado pelo(s) técnico(s).

9.7. A proponente fica obrigada a garantir a qualidade do equipamento, **pelo período mínimo de 12 (doze) meses da entrada em operação**, contra defeitos e pelo mesmo período para assistência técnica e treinamento para operação do sistema (se necessário), fornecendo os respectivos termos e/ou declaração de garantia.

9.8. A proponente fica obrigada a **garantir a prestação de assistência técnica durante o prazo de garantia e após este por prazo não inferior a 60 meses**.

9.9. Durante o prazo de garantia, caso não seja possível a solução do problema no próprio local onde se encontre o equipamento e haja necessidade de transporte para sede própria da proponente, fica sob responsabilidade desta todos os ônus com transporte, locomoção.



alimentação, hospedagem e outros que por ventura se fizerem necessários à perfeita solução do problema.

10. CLÁUSULA DÉCIMA- DA DOTAÇÃO ORÇAMENTÁRIA

10.1. As despesas decorrentes da presente contratação correrão à conta de recursos específicos consignados no Orçamento Geral Do Município deste exercício, na dotação abaixo discriminada:

DOTAÇÕES			
Exercício da despesa	Conta da despesa	Funcional programática	Fonte de recurso
2014	961	07.001.12.365.12022-118	141

10.2. Caso a vigência do contrato ultrapasse o exercício financeiro, as despesas do exercício subsequente correrão à conta das dotações orçamentárias indicadas em termo aditivo ou apostilamento.

11. CLÁUSULA DÉCIMA PRIMEIRA - DA FISCALIZAÇÃO

11.1. A fiscalização do presente Contrato será exercida por um representante da Administração, ao qual competirá dirimir as dúvidas que surgirem no curso da execução do contrato e de tudo dará ciência à Administração.

11.1.1. O representante da CONTRATANTE deverá ter a experiência necessária para o acompanhamento e controle da execução do contrato.

11.2. A fiscalização de que trata esta cláusula não exclui nem reduz a responsabilidade da CONTRATADA, inclusive perante terceiros, por qualquer irregularidade, ainda que resultante de imperfeições técnicas, vícios redibitórios, ou emprego de material inadequado ou de qualidade inferior e, na ocorrência desta, não implica em corresponsabilidade da CONTRATANTE ou de seus agentes e prepostos, de conformidade com o art. 70 da Lei nº 8.666, de 1993.

11.3. O fiscal do contrato anotará em registro próprio todas as ocorrências relacionadas com a execução do contrato, indicando dia, mês e ano, bem como o nome dos empregados eventualmente envolvidos, determinando o que for necessário à regularização das faltas ou defeitos observados e encaminhando os apontamentos à autoridade competente para as providências cabíveis.

12. CLÁUSULA DÉCIMA SEGUNDA- DAS ALTERAÇÕES

12.1. Eventuais alterações contratuais reger-se-ão pela disciplina do artigo 65 da Lei nº 8.666, de 1993.

12.1.1. A CONTRATADA ficará obrigada a aceitar, nas mesmas condições contratuais, os acréscimos ou supressões que se fizerem necessários, até o limite de 25% (vinte e cinco por cento) do valor inicial atualizado da contratação.

12.1.2. As supressões resultantes de acordo celebrado entre os contratantes poderão exceder o



limite de 25% (vinte e cinco por cento).

13. CLÁUSULA DÉCIMA TERCEIRA - DAS INFRAÇÕES E DAS SANÇÕES ADMINISTRATIVAS

13.1. As penalidades cabíveis estão pormenorizadas no item 23 e seus subitens do edital.

14. CLÁUSULA DÉCIMA QUARTA - MEDIDAS ACAUTELADORAS

14.1. Consoante o artigo 45 da Lei nº 9.784, de 1999, a Administração Pública poderá motivadamente adotar providências acauteladoras, inclusive retendo o pagamento, como forma de prevenir a ocorrência de dano de difícil ou impossível reparação.

15. CLÁUSULA DÉCIMA QUINTA - DA RESCISÃO CONTRATUAL

15.1. Os motivos para a rescisão do presente Contrato estão pormenorizados no item 24 do edital.

15.2. Os casos da rescisão contratual serão formalmente motivados nos autos, assegurado o contraditório e a ampla defesa.

15.3. A rescisão administrativa ou amigável deverá ser precedida de autorização escrita e fundamentada da autoridade competente.

15.4. Quando a rescisão ocorrer com base nas alíneas "m" a "q" do item 24.1, do edital, sem que haja culpa da CONTRATADA, será esta ressarcida dos prejuízos regularmente comprovados que houver sofrido, tendo ainda direito a:

15.4.1. Devolução da garantia;

15.4.2. Pagamentos devidos pela execução do Contrato até a data da rescisão.

15.5. A rescisão por descumprimento das cláusulas contratuais acarretará a execução da garantia contratual, para ressarcimento da CONTRATANTE, e dos valores das multas e indenizações a ela devidos, bem como a retenção dos créditos decorrentes do Contrato, até o limite dos prejuízos causados à CONTRATANTE, além das sanções previstas neste instrumento.

16. CLÁUSULA DÉCIMA SEXTA - DOS CASOS OMISSOS

16.1. Os casos omissos ou situações não explicitadas nas cláusulas deste Contrato serão decididos pela CONTRATANTE, segundo as disposições contidas na Lei nº 8.078, de 1990 - Código de Defesa do Consumidor, no Decreto nº 3.722, de 2001, na Lei Complementar nº 123, de 2006, e na Lei nº 8.666, de 1993, bem como nos demais regulamentos e normas administrativas federais, que fazem parte integrante deste Contrato, independentemente de suas transcrições.

17. CLÁUSULA DÉCIMA SÉTIMA - DA PUBLICAÇÃO

17.1. A publicação resumida do instrumento de contrato no Diário Oficial Do Município será providenciada pela CONTRATANTE, no prazo de vinte dias 20 (vinte) dias, contados do quinto



Prefeitura Municipal de Capanema

290

dia útil do mês seguinte ao da sua assinatura, correndo a despesa por sua conta.

18. CLÁUSULA DÉCIMA OITAVA - DO FORO

18.1. As questões decorrentes da utilização do presente Instrumento que não puderem ser dirimidas administrativamente, serão processadas e julgadas na Justiça Estadual, Comarca de Capanema-PR.

E assim, por estarem de acordo, ajustados e contratados, após lido e achado conforme, as partes a seguir firmam o presente Contrato em 02 (duas) vias, de igual teor e forma, para um só efeito, na presença de 02 (duas) testemunhas abaixo assinadas.

CAPANEMA, 29/05/2014.

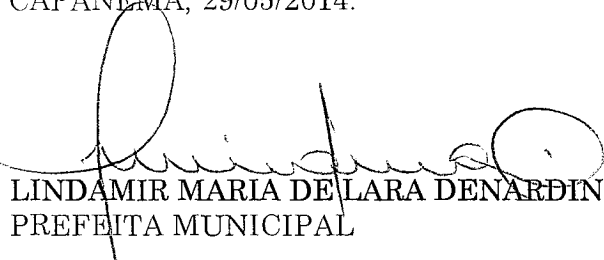

LINDAMIR MARIA DE LARA DENARDIN
PREFEITA MUNICIPAL



CLOVIS BOFF
CB-COMERCIO DE LIVROS E
BRINQUEDOS BOFF LTDA ME

Testemunhas:

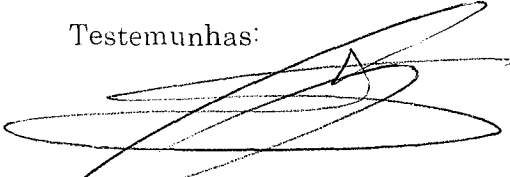

NOME: Gabriel Felipe Cipriani
CPF: 084.726.089-56

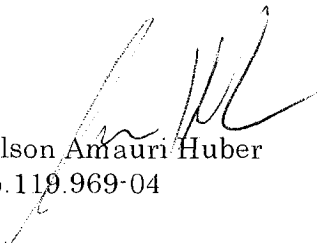

NOME: Gilson Amauri Huber
CPF: 555.119.969-04



Prefeitura Municipal de Capanema

0000201

CONTRATO Nº 103/2014

CONTRATO DE FORNECIMENTO DE BENS QUE ENTRE SI
CELEBRAM O MUNICÍPIO DE CAPANEMA E A EMPRESA N. M.
REBELO - ME.

Pelo presente instrumento particular de Contrato de Fornecimento, sem vínculo empregatício, de um lado o **MUNICÍPIO DE CAPANEMA**, com sede e Prefeitura à Avenida Pedro Viriato Parigot de Souza, 1080, Estado do Paraná, inscrito no CNPJ sob o nº 75.972.760/0001-60, a seguir denominado **CONTRATANTE**, neste ato representado pela Prefeita Municipal, Sra. **LINDAMIR MARIA DE LARA DENARDIN**, de outro lado a Empresa N. M. **REBELO - ME**, inscrita no CNPJ/MF sob o nº 19.128.521/0001-57, situada a R JOSÉ ANTONIO, 179 SALA - CEP: 85990000 - BAIRRO: CENTRO, Terra Roxa/PR, neste ato representada pelo(a) Sr(a) **NINDA MARIA REBELO**, inscrito no CPF nº 333.185.909-59, residente e domiciliado em Terra Roxa/PR, doravante denominada **CONTRATADA**, vêm firmar o presente Contrato nos termos da Lei nº 8.666/93, de 21 de junho de 1993 e legislação pertinente, obedecidas às condições estabelecidas na licitação realizada na modalidade Pregão Nº 020/2014, que fazem parte integrante deste instrumento, mediante as cláusulas e condições a seguir estipuladas:

1. CLÁUSULA PRIMEIRA - DO OBJETO

1.1. AQUISIÇÃO DE MATERIAIS LÚDICOS DIVERSOS PARA USO JUNTO AOS CENTROS DE EDUCAÇÃO INFANTIL DO MUNICÍPIO DE CAPANEMA – PR EM ATENDIMENTO AO PROGRAMA BRASIL CARINHOSO, conforme descrito no edital e seus anexos.

1.1.1. Integram o presente contrato, independentemente de transcrição, o Edital do PREGÃO PRESENCIAL Nº 020/2014, com seus Anexos, e a Proposta da CONTRATADA.

1.1.2.

2. CLÁUSULA SEGUNDA - DO REGIME DE FORNECIMENTO

2.1- Os objetos do presente certame deverão ser fornecidos em parcela única, de forma integral, isto é, a entrega deverá ser imediata de todos os materiais, no prazo previsto neste instrumento contratual.

3. CLÁUSULA TERCEIRA - DO LOCAL, DA QUANTIDADE E DO PRAZO DE ENTREGA DOS OBJETOS

3.1. O objeto deverá ser entregue conforme discriminado abaixo:

Item	Descrição do produto/serviço	Marca do produto	Unidade de medida	Quantidade	Preço unitário	Preço total
2	ALINHAVO DE ANIMAIS COM DEZ PEÇAS EM MDF, 10 BASES PERFURADAS DE 16 x 16 cm, SERIGRAFADAS COM ILUSTRAÇÕES SORTIDAS DE ANIMAIS MAIS 10 CADARÇOS DE POLIÉSTER COLORIDOS (MEDINDO 70	CARLU	JG	5.00	61,00	305.00

LO

g



Prefeitura Municipal de Capanema

000292

	cm), QUE ALINHAM AS FIGURAS DA BASE. PRODUTO COM CERTIFICAÇÃO DO INMETRO					
3	ALINHAVO DE FRUTAS LEGUMES COM DEZ PEÇAS EM MDF, 10 BASES PERFURADAS DE 16 x 16 cm, SERIGRAFADAS COM ILUSTRAÇÕES SORTIDAS DE FRUTA E LEGUMES MAIS 10 CADARÇOS DE POLIÉSTER COLORIDOS (MEDINDO 70 cm), QUE ALINHAM AS FIGURAS DA BASE. PRODUTO COM CERTIFICAÇÃO DO INMETRO	CARLU	JG	5,00	61,00	305,00
4	BANDINHA RÍTMICA: CONJUNTO DE 20 INSTRUMENTOS MINI REAIS, COMO SEGUE: AFUCHÊ, AGOGÔ, BLACK, CAMPANELA, CASTANHOLA, CHOCALHO, CLAVE DE RUMBA, CONGUÊ, FLAUTA DOCE, GANZÁ, MARACA, PANDEIRO PASTORIAL, PLATINELAS, PRATO, SINO, SURDO-MOR, TAMBOR E TRIÂNGULO. PRODUTO REFERÊNCIA MARCA BRINK MOBIL. REF. 400	BRINK MOBIL	JG	5,00	286,00	1.430,00
6	BOLA BOBAHT, CONFECCIONADA EM PLÁSTICO INFLÁVEL, MEDINDO 850 mm DE DIÂMETRO, ACONDICIONADO EM EMBALAGEM PLÁSTICA.	LIVE UP	UN	10,00	70,00	700,00
9	BOLINHAS COLORIDAS PARA PISCINA DE BOLINHAS, SACO COM 500 UNIDADES	MARIPLAST	SC	16,00	147,00	2.352,00
11	BRINQUEDO DE FAZ-DE-CONTA MINI MERCADO, INDICADO PARA CRIANÇAS DE 02 A 06 ANOS, INCLUSOS ACESSÓRIOS COMO BALANÇA, CESTINHA DE COMPRAS, MODELOS DE FRUTAS, MODELOS DE LEGUMES, TELEFONE E MÁQUINA REGISTRADORA, TODOS EM PLÁSTICO INJETADO. BRINQUEDO E ACESSÓRIOS EM PLÁSTICO INJETADO ATÓXICO, SEM REBARBAS, QUINAS VIVAS, PEÇAS SOLTAS QUE POSSAM SER ENGOLIDAS POR CRIANÇAS DA FAIXA ETÁRIA INDICADA. PRODUTO COM SELO DE APROVAÇÃO DO INMETRO. MEDIDAS DO PRODUTO: (C X L X A) 62X28X58 cm PRODUTO MARCA REFERÊNCIA: MARCA CALESITA, MODELO MINI MARKET 313	CALESITA	UN	5,00	90,00	450,00
14	BRINQUEDO FAZ-DE-CONTA TIPO TELEFONE PARA ESTÍMULO DE ÁREAS DE COGNIÇÃO TAIS COMO LÓGICO-MATEMÁTICA, CAUSA E EFEITO, COORDENAÇÃO OLHOS E MÃOS E EXPLORAÇÃO E EXPERIMENTAÇÃO. PRODUTO REFERÊNCIA: MARCA CALESITA, MODELO RIVAPHONE (REF. 610)	CALESITA	UN	50,00	35,00	1.750,00
15	CAMA ELÁSTICA COMPLETA DE 3,05 METROS DE DIÂMETRO MONTAGEM SEM PARAFUSOS. ESTRUTURA EM AÇO GALVANIZADO, O QUE NÃO EVITA PROBLEMAS DE FERRUGEM OU CORROSÃO, SE MONTADA AO TEMPO, DEVENDO O USUÁRIO TOMAR OS DEVIDOS CUIDADOS. LONA DE SALTO COM PROTEÇÃO UV E SEM EMENDA. REDE DE PROTEÇÃO LATERAL E PROTEÇÃO DAS MOLAS	GUADAIM	UN	2,00	1.619,00	3.238,00



Prefeitura Municipal de Capanema

000293

	MULTICOLORIDA. ACOMPANHA ESCADA. BRINQUEDO SUGERIDO PARA CRIANÇAS ACIMA DE 3 ANOS ACOMPANHADOS POR ADULTO. TAMANHO DA LONA DE SALTO: 2,53m SUPORTA ATÉ 110 kg, DIMENSÃO: 3,05 m (DIÂMETRO); TAMANHO DA REDE: 9,70m x 1,20m; DISTÂNCIA DO CHÃO ATÉ A LONA: 66cm (ALTURA); ALTURA TOTAL DA CAMA ELÁSTICA MONTADA: 1,96m; ESPESSURA DO CANO: 1,6mm; DIÂMETRO DO CANO: 3,8cm; ESTRUTURA DE AÇO GALVANIZADO (INT. E EXT.); SISTEMA DE IMPULSÃO POR 64 MOLAS DE 17cm; LONA DE SALTO C/ PROTEÇÃO UV E REFERÊNCIA DE CENTRO; PROTEÇÃO SOBRE MOLAS COLORIDAS EM ESPUMA COM REVESTIMENTO EM PVC (NÃO ABSORVE ÁGUA); ESCADA COM 3 DEGRAUS; 4 PÉS/ 8 PIRULITOS; REDE DE PROTEÇÃO EM POLIPROPILENO MULTICOLORIDO MALHA 10; SISTEMA DE MONTAGEM POR ENCAIXE; MANUAL DE INSTRUÇÃO EM PORTUGUÊS.					
22	JOGO ESPUMADO, COM PEÇAS ENCAIXÁVEIS, FABRICADO EM ESPUMA DE ALTA PERFORMANCE REVESTIDO EM BAGUM IMPERMEÁVEL COLORIDO E RESISTENTE, COM DIMENSÕES MÍNIMAS DE 150 x 60 x 20 cm CONTENDO NO MÍNIMO 12 PEÇAS.	MASTER BRINK	JG	5,00	290,00	1.450,00
32	PISCINA DE BOLINHAS 2 x 2 x 2 METROS C/ 2000 BOLINHAS	ADVENTUR E PLAY	SC	4,00	1.247,00	4.988,00
33	PLAYGROUD COMPOSTO POR BALANÇO COM ESTRUTURA EM PLÁSTICO E CADEIRA PARA 1 CRIANÇA; CADEIRA COM BARRA DE SEGURANÇA, COM ENCAIXE PARA AS MÃOS; BARRA DE SEGURANÇA QUE SE LEVANTA PARA FACILITAR O ACESSO DA CRIANÇA À CADEIRA; CINTO DE SEGURANÇA VERTICAL, QUE EVITA QUE A CRIANÇA ESCORREGUE POR BAIXO DA BARRA DE SEGURANÇA; ASSENTO COM APOIO PARA AS COSTAS; 2 ESCORREGADORES COMPOSTOS POR 3 ITENS CADA UM : 1 RAMPA, 1 ESCADA, 1 TIRANTE CENTRAL ; 1 ESCADAS COM 4 DEGRAUS. SENDO QUE O ÚLTIMO DEGRAU (MAIS ALTO) FICA LIVRE PARA APOIO DOS PÉS E NIVELADO COM O INÍCIO DA RAMPA; CORRIMÃO INCORPORADO À PRÓPRIA ESCADA, SEM SALIÊNCIAS; TOPO DA ESCADA COM 2 LATERAIS ALTAS O SUFICIENTE PARA DAR SEGURANÇA A CRIANÇAS MENORES; A CONEXÃO DOS ESCORREGADORES À ESTRUTURA DO BALANÇO É FEITA POR 2 CONECTORES PLÁSTICOS LOCALIZADOS NA BASE E NO MEIO DAS ESTRUTURAS; LOCAIS PRÓPRIOS PARA FIXAÇÃO NO CHÃO; TOTALMENTE DESMONTÁVEL: PRODUTO REFERÊNCIA MARCA FRESO; REF. 24150	FRESO	CONJ	5,00	1.952,00	9.760,00



Prefeitura Municipal de Capanema

000294

35	TÚNEL CENTOPEIA CONFECCIONADO EM TECIDO POLIÉSTER COLORIDO E LAVÁVEL, REVESTIDO A COM MOLA ESPIRAL, MEDINDO 4000 x 500 mm, ACONDICIONADO EM SACOLA DE TECIDO DE POLIÉSTER COM E ALÇA	BRINK MOBIL	UN	5,00	168,00	840,00
36	ALINHAVO DE NUMERAIS COM DEZ PEÇAS EM MDF MEDINDO 10 x 15 cm, SERIGRAFADA COM NUMERAIS DE 0 A 9, MAIS DEZ CADARÇOS COLORIDOS DE POLIÉSTER (MEDINDO 70 cm), QUE ALINHAM OS NUMERAIS. PRODUTO COM CERTIFICAÇÃO DO INMETRO	CARLU	JG	5,00	37,50	187,50

3.1.1. O prazo de entrega e instalação do material será contado a partir da solicitação emitida pela Prefeitura Municipal.

4. CLÁUSULA QUARTA - DAS OBRIGAÇÕES DA CONTRATADA

4.1. A CONTRATADA obriga-se a:

4.1.1. Efetuar a entrega e/ou instalar os bens em perfeitas condições, no prazo e local indicados pela Administração, em estrita observância das especificações do Edital e da proposta, acompanhado da respectiva nota fiscal constando detalhadamente as indicações da marca, fabricante, modelo, tipo, procedência e prazo de garantia;

4.1.1.1. Os bens devem estar acompanhados, ainda, quando for o caso, do manual do usuário, com uma versão em português, e da relação da rede de assistência técnica autorizada;

4.1.2. Responsabilizar-se pelos vícios e danos decorrentes do produto, de acordo com os artigos 12, 13, 18 e 26, do Código de Defesa do Consumidor (Lei nº 8.078, de 1990);

4.1.2.1. Este dever implica na obrigação de, a critério da Administração, substituir, reparar, corrigir, remover, ou reconstruir, às suas expensas, no prazo máximo fixado no Termo de Referência, o produto com avarias ou defeitos;

4.1.3. Atender prontamente a quaisquer exigências da Administração, inerentes ao objeto da presente licitação;

4.1.4. Comunicar à Administração, no prazo máximo de 24 (vinte e quatro) horas que antecede a data da entrega, os motivos que impossibilitem o cumprimento do prazo previsto, com a devida comprovação;

4.1.5. Manter, durante toda a execução do contrato, em compatibilidade com as obrigações assumidas, todas as condições de habilitação e qualificação exigidas na licitação;

4.1.6. Não transferir a terceiros, por qualquer forma, nem mesmo parcialmente, as obrigações assumidas, nem subcontratar qualquer das prestações a que está obrigada, exceto nas condições autorizadas no Termo de Referência ou na minuta de contrato;

4.1.7. Responsabilizar-se pelas despesas dos tributos, encargos trabalhistas, previdenciários, fiscais, comerciais, taxas, fretes, seguros, deslocamento de pessoal, prestação de garantia e quaisquer outras que incidam ou venham a incidir na execução do contrato.

5. CLÁUSULA QUINTA - DAS OBRIGAÇÕES DA CONTRATANTE



Prefeitura Municipal de Capanema

000295

5.1. A CONTRATANTE obriga-se a:

5.1.1. Receber provisoriamente o material, disponibilizando local, data e horário;

5.1.2. Verificar minuciosamente, no prazo fixado, a conformidade dos bens recebidos provisoriamente com as especificações constantes do Edital e da proposta, para fins de aceitação e recebimento definitivos;

5.1.3. Acompanhar e fiscalizar o cumprimento das obrigações da CONTRATADA, através de servidor especialmente designado;

5.1.4. Efetuar o pagamento no prazo previsto.

6. CLÁUSULA SEXTA - DO VALOR DO CONTRATO

6.1. O valor do contrato é de R\$ 27.755,50 (Vinte e sete mil e setecentos e cinquenta e cinco reais e cinquenta centavos).

6.1.1. No valor acima estão incluídas todas as despesas ordinárias diretas e indiretas decorrentes da execução contratual, inclusive tributos e/ou impostos, encargos sociais, trabalhistas, previdenciários, fiscais e comerciais incidentes, taxa de administração, materiais de consumo, seguro e outros necessários ao cumprimento integral do objeto contratado.

6.2. Os preços são fixos e irredutíveis.

7. CLÁUSULA SÉTIMA - DA VIGÊNCIA

7.1. O prazo de vigência do contrato será de 30 (trinta) dias, a partir da data da assinatura do instrumento, nos termos do artigo 57 da Lei nº 8.666, de 1993.

7.2. O prazo de vigência previsto no item acima terá início na data de 29/05/2014 e encerramento em 28/06/2014.

8. CLÁUSULA OITAVA - DO PAGAMENTO

8.1. O prazo e a forma do pagamento estão previstos no item 22 do edital.

8.2. O pagamento somente será efetuado após o "atesto", pelo servidor competente, da Nota Fiscal/Fatura apresentada pela Contratada.

8.2.1. O "atesto" fica condicionado à verificação da conformidade da Nota Fiscal/Fatura apresentada pela Contratada e do regular cumprimento das obrigações assumidas.

8.3. Havendo erro na apresentação da Nota Fiscal/Fatura ou dos documentos pertinentes à contratação, ou, ainda, circunstância que impeça a liquidação da despesa, o pagamento ficará pendente até que a Contratada providencie as medidas saneadoras. Nesta hipótese, o prazo para pagamento iniciar-se-á após a comprovação da regularização da situação, não acarretando qualquer ônus para a Contratante.

8.4. Antes do pagamento, a Contratante verificará, por meio de consulta eletrônica, a regularidade do cadastramento da Contratada no SICAF e/ou nos sites oficiais, especialmente quanto à regularidade fiscal, devendo seu resultado ser impresso, autenticado e juntado ao processo de pagamento.

8.5. Quando do pagamento, será efetuado a retenção tributária prevista na legislação



aplicável.

8.5.1. A CONTRATADA regularmente optante pelo Simples Nacional, nos termos da Lei Complementar nº 123, de 2006, não sofrerá a retenção tributária quanto aos impostos e contribuições abrangidos por aquele regime. No entanto, o pagamento ficará condicionado à apresentação de comprovação, por meio de documento oficial, de que faz jus ao tratamento tributário favorecido previsto na referida Lei Complementar.

8.6. O pagamento será efetuado por meio de Ordem Bancária de Crédito, mediante depósito em contacorrente, na agência e estabelecimento bancário indicado pela CONTRATADA, ou por outro meio previsto na legislação vigente.

8.7. Será considerada como data do pagamento o dia em que constar como emitida a ordem bancária para pagamento.

8.8. A CONTRATANTE não se responsabilizará por qualquer despesa que venha a ser efetuada pela CONTRATADA, que porventura não tenha sido acordada no contrato.

8.9. Nos casos de eventuais atrasos de pagamento, desde que a Contratada não tenha concorrido de alguma forma para tanto, o valor devido deverá ser acrescido de encargos moratórios proporcionais aos dias de atraso, apurados desde a data limite prevista para o pagamento até a data do efetivo pagamento, à taxa de 6% (seis por cento) ao ano, aplicando-se a seguinte fórmula:

$$EM = I \times N \times VP$$

EM = Encargos Moratórios a serem acrescidos ao valor originariamente devido

I = Índice de atualização financeira, calculado segundo a fórmula:

$$I = \frac{(6 / 100)}{365}$$

N = Número de dias entre a data limite prevista para o pagamento e a data do efetivo pagamento

VP = Valor da Parcela em atraso

9. CLÁUSULA NONA - DO PRAZO E CONDIÇÕES DE ENTREGA

9.1. A empresa vencedora deverá entregar e/ou instalar os equipamentos em até 30 (trinta) dias após solicitação da Prefeitura.

9.2. O(s) equipamento(s) entregue(s) será(ão) recebido(s) provisoriamente pelo(s) técnico(s), a ser(em) designado(s) para tanto e, ainda, verificará a consistência e a exatidão da Nota Fiscal/fatura, apresentada em duas vias.

9.3. O(s) equipamento(s) só será(ão) recebido(s) definitivamente depois de certificado(s) pelo(s) técnico(s), a ser(em) designado(s) para tanto, através de vistoria e termo de recebimento definitivo, observadas as especificações contidas no Anexo 01.

9.4. O(s) técnico(s) poderá(ão) solicitar informações na oportunidade da vistoria, ficando o contratado obrigado a atender.

9.5. No caso de equipamento rejeitado, o contratado deverá providenciar a imediata troca por outro sem defeito ou de acordo com o Anexo 01, dentro do prazo de 10 (dez) dias corridos, sob



Prefeitura Municipal de Capanema

000297

pena de serem aplicadas as sanções estabelecidas, ficando sob sua responsabilidade todos os custos da operação de troca.

9.6. O licitador não se responsabilizará pelo armazenamento, guarda ou por danos causados ao equipamento entregue e rejeitado pelo(s) técnico(s).

9.7. A proponente fica obrigada a garantir a qualidade do equipamento, pelo período mínimo de 12 (doze) meses da entrada em operação, contra defeitos e pelo mesmo período para assistência técnica e treinamento para operação do sistema (se necessário), fornecendo os respectivos termos e/ou declaração de garantia.

9.8. A proponente fica obrigada a garantir a prestação de assistência técnica durante o prazo de garantia e após este por prazo não inferior a 60 meses.

9.9. Durante o prazo de garantia, caso não seja possível a solução do problema no próprio local onde se encontre o equipamento e haja necessidade de transporte para sede própria da proponente, fica sob responsabilidade desta todos os ônus com transporte, locomoção, alimentação, hospedagem e outros que por ventura se fizerem necessários à perfeita solução do problema.

10. CLÁUSULA DÉCIMA - DA DOTAÇÃO ORÇAMENTÁRIA

10.1. As despesas decorrentes da presente contratação correrão à conta de recursos específicos consignados no Orçamento Geral Do Município deste exercício, na dotação abaixo discriminada:

DOTAÇÕES			
Exercício da despesa	Conta da despesa	Funcional programática	Fonte de recurso
2014	961	07.001.12.365.12022-118	141

10.2. Caso a vigência do contrato ultrapasse o exercício financeiro, as despesas do exercício subsequente correrão à conta das dotações orçamentárias indicadas em termo aditivo ou apostilamento.

11. CLÁUSULA DÉCIMA PRIMEIRA - DA FISCALIZAÇÃO

11.1. A fiscalização do presente Contrato será exercida por um representante da Administração, ao qual competirá dirimir as dúvidas que surgirem no curso da execução do contrato e de tudo dará ciência à Administração.

11.1.1. O representante da CONTRATANTE deverá ter a experiência necessária para o acompanhamento e controle da execução do contrato.

11.2. A fiscalização de que trata esta cláusula não exclui nem reduz a responsabilidade da CONTRATADA, inclusive perante terceiros, por qualquer irregularidade, ainda que resultante de imperfeições técnicas, vícios redibitórios, ou emprego de material inadequado ou de qualidade inferior e, na ocorrência desta, não implica em corresponsabilidade da CONTRATANTE ou de seus agentes e prepostos, de conformidade com o art. 70 da Lei nº 8.666, de 1993.



11.3. O fiscal do contrato anotará em registro próprio todas as ocorrências relacionadas com a execução do contrato, indicando dia, mês e ano, bem como o nome dos empregados eventualmente envolvidos, determinando o que for necessário à regularização das faltas ou defeitos observados e encaminhando os apontamentos à autoridade competente para as providências cabíveis.

12. CLÁUSULA DÉCIMA SEGUNDA - DAS ALTERAÇÕES

12.1. Eventuais alterações contratuais reger-se-ão pela disciplina do artigo 65 da Lei nº 8.666, de 1993.

12.1.1. A CONTRATADA ficará obrigada a aceitar, nas mesmas condições contratuais, os acréscimos ou supressões que se fizerem necessários, até o limite de 25% (vinte e cinco por cento) do valor inicial atualizado da contratação.

12.1.2. As supressões resultantes de acordo celebrado entre os contratantes poderão exceder o limite de 25% (vinte e cinco por cento).

13. CLÁUSULA DÉCIMA TERCEIRA - DAS INFRAÇÕES E DAS SANÇÕES ADMINISTRATIVAS

13.1. As penalidades cabíveis estão pormenorizadas no item 23 e seus subitens do edital.

14. CLÁUSULA DÉCIMA QUARTA - MEDIDAS ACAUTELADORAS

14.1. Consoante o artigo 45 da Lei nº 9.784, de 1999, a Administração Pública poderá motivadamente adotar providências acauteladoras, inclusive retendo o pagamento, como forma de prevenir a ocorrência de dano de difícil ou impossível reparação.

15. CLÁUSULA DÉCIMA QUINTA - DA RESCISÃO CONTRATUAL

15.1. Os motivos para a rescisão do presente Contrato estão pormenorizados no item 24 do edital.

15.2. Os casos da rescisão contratual serão formalmente motivados nos autos, assegurado o contraditório e a ampla defesa.

15.3. A rescisão administrativa ou amigável deverá ser precedida de autorização escrita e fundamentada da autoridade competente.

15.4. Quando a rescisão ocorrer com base nas alíneas "m" a "q" do item 24.1, do edital, sem que haja culpa da CONTRATADA, será esta ressarcida dos prejuízos regularmente comprovados que houver sofrido, tendo ainda direito a:

15.4.1. Devolução da garantia;

15.4.2. Pagamentos devidos pela execução do Contrato até a data da rescisão.

15.5. A rescisão por descumprimento das cláusulas contratuais acarretará a execução da garantia contratual, para ressarcimento da CONTRATANTE, e dos valores das multas e indenizações a ela devidos, bem como a retenção dos créditos decorrentes do Contrato, até o limite dos prejuízos causados à CONTRATANTE, além das sanções previstas neste



instrumento.

16. CLÁUSULA DÉCIMA SEXTA - DOS CASOS OMISSOS

16.1. Os casos omissos ou situações não explicitadas nas cláusulas deste Contrato serão decididos pela CONTRATANTE, segundo as disposições contidas na Lei nº 8.078, de 1990 - Código de Defesa do Consumidor, no Decreto nº 3.722, de 2001, na Lei Complementar nº 123, de 2006, e na Lei nº 8.666, de 1993, bem como nos demais regulamentos e normas administrativas federais, que fazem parte integrante deste Contrato, independentemente de suas transcrições.

17. CLÁUSULA DÉCIMA SÉTIMA - DA PUBLICAÇÃO

17.1. A publicação resumida do instrumento de contrato no Diário Oficial Do Município será providenciada pela CONTRATANTE, no prazo de vinte dias 20 (vinte) dias, contados do quinto dia útil do mês seguinte ao da sua assinatura, correndo a despesa por sua conta.

18. CLÁUSULA DÉCIMA OITAVA - DO FORO

18.1. As questões decorrentes da utilização do presente Instrumento que não puderem ser dirimidas administrativamente, serão processadas e julgadas na Justiça Estadual, Comarca de Capanema-PR.

E assim, por estarem de acordo, ajustados e contratados, após lido e achado conforme, as partes a seguir firmam o presente Contrato em 02 (duas) vias, de igual teor e forma, para um só efeito, na presença de 02 (duas) testemunhas abaixo assinadas.

CAPANEMA, 29/05/2014.

LINDAMIR MARIA DE LARA DENARDIN
PREFEITA MUNICIPAL

NINDA MARIA REBELO
N. M. REBELO - ME

Testemunhas:

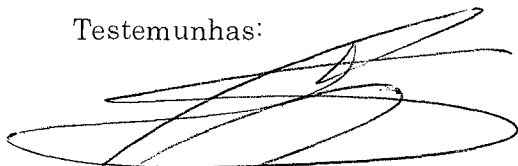
NOME: Gabriel Felipe Cipriani
CPF: 084.726.089-56

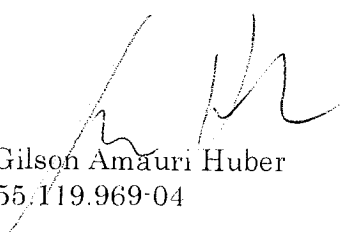
NOME: Gilson Amauri Huber
CPF: 555.119.969-04



NOTIFICACAO

Prezado(a) Senhor(a)

Em cumprimento a Lei Federal nº 9432 de 20 de março de 1997 a Prefeitura Municipal de Capanema Estado do Paraná, através desta NOTIFICACAO, informa que nos termos a seguir, o(a) servidor(a) foi(a) selecionado(a) para ocupar o cargo de **PROFESSOR(A) DE LINGUAGEM PORTUGUESA** em substituição ao(a) servidor(a) **ANDRÉ DE SOUZA**, conforme segue:

NOME	ANDRÉ DE SOUZA	28/05/54	762.56
NOME	LINDAMIR MARIA DE LARA DENARDIN	27/05/84	4.364,74
NOME	ANDRÉ DE SOUZA	28/05/54	21.460,15

LINDAMIR MARIA DE LARA DENARDIN
PREFEITA MUNICIPAL

Prefeitura Municipal de Capanema

DECRETO Nº 8725/2014, DE 23 DE MAIO DE 2014.

Abre Créditos Adicionais Suplementares no valor de R\$ 152.582,26.

LINDAMIR MARIA DE LARA DENARDIN, Prefeita do Município de Capanema Estado do Paraná, no uso de suas atribuições legais, com base na Lei Municipal nº 14911/2013 e na Lei Federal nº 4.121/04,

DECRETA:

Artigo 1º Fica aberto os Créditos Adicionais Suplementares no valor de R\$ 152.582,26 (cento e cinquenta e duas mil, quinhentos e oitenta e dois reais e seis centavos), conforme classificação orçamentária programática abaixo:

ORÇAO: 05.00-SECRETARIA DE ADMINISTRAÇÃO
UNIDADE: 05.01 - SECRETARIA DE ADMINISTRAÇÃO
ATIVIDADE: 04.129.0002.003 - ATIVIDADE DE ADMINISTRAÇÃO
FUNDEAMENTO: 04.10 - 0500.00.00.00 - INDENIZACOES E RESTITUICOES
FONTE RECURSOS: 000 - RECURSOS ORDINARIOS LIVRES - EX CORRENTE
VALOR: R\$ 20.430,00 (vinte mil e quatrocentos e trinta reais)

ORÇAO: 07.00-SECRETARIA DE EDUCACAO, CULTURA E ESPORTES
UNIDADE: 07.02 - DEPARTAMENTO DE ESPORTES
ATIVIDADE: 27.812.27012.272 - ATIVIDADES DO DEPTO DE ESPORTES
FUNDEAMENTO: 1180 - 3300.31.00.00 - PROJ CLT/ ART. GENT. DENSIF E CHT
FONTE RECURSOS: 000 - RECURSOS ORDINARIOS LIVRES - EX CORRENTE
VALOR: R\$ 10.000,00 (dez mil reais por excesso de arrecadação)

ORÇAO: 08.00 - SECRETARIA DE VIACAO, OBRAS E SERVICOS URBANOS
UNIDADE: 08.02 - DEPARTAMENTO DE SERVICOS URBANOS
PROJETO: 15.15 - 15011-151 - PAVIMENT E RECALCAN DE VIAS URBANAS
FUNDEAMENTO: 1380 - 4420.93.00.00 - INDENIZACOES E RESTITUICOES
FONTE RECURSOS: 407 - CR 3083889-PAVIM PULEDR R G NORTE - EX ANTERIOR
VALOR: R\$ 102.000,00 (cento e dois mil reais por excesso de arrecadação)

ORÇAO: 09.00-SECRETARIA DE SAUDE
UNIDADE: 09.01 - FUNDO MUNICIPAL DE SAUDE
ATIVIDADE: 30.304 - 3000.00.00.00 - ATIVIDADES DO FUNDO MUNICIPAL DE SAUDE
FUNDEAMENTO: 1740 - 3300.32.00.00 - MAT. BEM DO SERV. DISTR. GERAL
FONTE RECURSOS: 407 - CR 3083889-PAVIM PULEDR R G NORTE - EX ANTERIOR
VALOR: R\$ 41.150,00 (quarenta e um mil e quinhentos reais por excesso de arrecadação)

TOTAL DE SUPLEMENTACOES R\$ 152.582,26

Artigo 2º Os recursos necessários para cobertura do crédito de que trata o artigo anterior, serão oriundos do superávit financeiro, apurado no exercício anterior e do produto excessivo de arrecadação, conforme o previsto no parágrafo 1º do art. 43 da Lei Federal 4.320/64 de 17/03/64.

Superávit Financeiro 2013 - Poste 807 R\$ 102,42

Excesso de Arrecadação-Recita 13.25.01.99.82.00 - Fonte 807 R\$ 2,02

Excesso de Arrecadação-Recita 24.71.99.99.4.2.00 - Fonte 807 R\$ 447,52

Excesso de Arrecadação-Recita 11.13.05.00.00.00 - Fonte 803 R\$ 40.000,00

Excesso de Arrecadação-Recita 11.13.05.00.00.00 - Fonte 000 R\$ 112.030,30

Artigo 3º Este Decreto entrará em vigor na data de sua publicação, revogadas as disposições em contrário.

Gabinete da Prefeitura Municipal de Capanema,
Estado do Paraná, aos 23 dias do mês de maio de 2014

Vilson José Borowski Secretário de Administração
Lindamir Maria de Lara Denardin Prefeita Municipal

Prefeitura Municipal de Capanema

1º TERMO ADITIVO ao Contrato nº 1137/2012, que entre si celebraram de um lado o MUNICIPIO DE CAPANEMA - PARANÁ e de outro lado **MARIA CORNELIA WEBER**.

Pelo presente instrumento particular que firma de um lado, Município de Capanema, com sede na cidade de Capanema, Estado do Paraná, inscrita no Cadastro Nacional de Pessoa Jurídica (CNPJ) sob o nº 12.972.750/0001-60, neste ato representado pela Prefeita Municipal abaixo assinada, doravante designada **PREFEITURA**, senhora **LINDAMIR MARIA DE LARA DENARDIN**, inscrita no CPF/MF sob o nº 990.254.189-53 abaixo assinado, doravante designado **CONTRATANTE**, e de outro lado a empresa **DIPROMEDIC, COM E DIST DE PROD FARM E HOSPITALARES LTDA**, pessoa jurídica de direito privado, inscrita no CNPJ sob o nº 16.558.733/0001-86, neste ato por seu representante legal, **JOYCI GRAZIELLY JANUARIO** CPF:034.867.149-02 no fim assinado, doravante designado **CONTRATADA**, estando as partes sujeitas as normas da Lei 8.666/93 e suas alterações subsequentes, ajustam o presente Contrato, em decorrência do Edital Pregão nº 068/2013, mediante as seguintes cláusulas e condições:

CLÁUSULA PRIMEIRA - Contrato firmado em 01/11/2013 objeto de: Data de Licitação: Modalidade Pregão nº 068/2013, entre as partes acima identificadas para AQUISIÇÃO DE MATERIAIS ODONTOLÓGICOS PARA UTILIZAÇÃO NOS CONSULTÓRIOS DENTÁRIOS DOS POSTOS DE SAÚDE DO MUNICIPIO DE CAPANEMA - PR. Devido a necessidade, fica acrescido 25% da quantidade inicial nos seguintes itens:

Item	Descrição do produto/serviço	Marca do produto	Unidade de medida	Quantidade de unidades a ser adquiridas	Preço unitário	Preço total
2	AGULHA GENIVAL DESCARTAVEL CURTA DE AÇO INOXIDAVEL COM BISEL TRIFACADO, ACONDICIONAMENTO INDIVIDUAL, FIXAÇÃO REFORÇADA DA CÂMULA AO CANNING FLEXIVEL, CAIXA COM 100 UNIDADES	DFL	CX	42,50	22,00	935,00
3	AGULHA GENIVAL DESCARTAVEL LONGA DE AÇO INOXIDAVEL COM BISEL TRIFACADO, ACONDICIONAMENTO INDIVIDUAL, FIXAÇÃO REFORÇADA DA CÂMULA AO CANNING FLEXIVEL, CAIXA COM 100 UNIDADES	INJEX	CX	50	35,30	1765,00
57	ESPELHO CLINICO Nº 5 BICO INOXIDAVEL, BARRAS CX AUTOCALVAVE, CAIXA COM 100 UNIDADES	CX	CX	20,00	34,00	680,00
87	LIVRAS PARA PROCEDIMENTOS TAVANHO PP DEVE APRESENTAR CONFORMIDADE COM A PORTARIA Nº 233 DE JUNHO DE 2008 DO MINISTÉRIO DE SAÚDE DO TRABALHO COM 100 UNIDADES COM ABERTURA QUE PERMITA A RETIRADA UNA A UMA, COM IDENTIFICAÇÃO DA MARCA FABRICANTE, LOTE E PRAZO DE VALIDADE	SUPERMAX	CX	250,00	20,30	5075,00

CLÁUSULA SEGUNDA: As demais cláusulas do contrato original, não abrangidas por este Termo, permanecem inalteradas.

E, por assim estarem ajustados firmam o presente em 02 (duas) vias de igual teor e forma na presença das testemunhas abaixo.

Capanema 29/05/2014

MUNICIPIO DE CAPANEMA - DIPROMEDIC, COM E DIST DE PROD FARM E HOSPITALARES LTDA
LINDAMIR MARIA DE LARA DENARDIN - **JOYCI GRAZIELLY JANUARIO**

TESTEMUNHAS

NOME: _____ NOME: _____
CPF: _____ CPF: _____

Prefeitura Municipal de Capanema

1º TERMO ADITIVO ao Contrato nº 270/2013, que entre si celebraram de um lado o MUNICIPIO DE CAPANEMA - PARANÁ e de outro lado a empresa **DIPROMEDIC, COM E DIST DE PROD FARM E HOSPITALARES LTDA**.

Pelo presente instrumento particular que firma de um lado, Município de Capanema, com sede na cidade de Capanema, Estado do Paraná, inscrita no Cadastro Nacional de Pessoa Jurídica (CNPJ) sob o nº 12.972.750/0001-60, neste ato representado pela Prefeita Municipal abaixo assinada, doravante designada **PREFEITURA**, senhora **LINDAMIR MARIA DE LARA DENARDIN**, inscrita no CPF/MF sob o nº 990.254.189-53 abaixo assinado, doravante designado **CONTRATANTE**, e de outro lado a empresa **DIPROMEDIC, COM E DIST DE PROD FARM E HOSPITALARES LTDA**, pessoa jurídica de direito privado, inscrita no CNPJ sob o nº 16.558.733/0001-86, neste ato por seu representante legal, **JOYCI GRAZIELLY JANUARIO** CPF:034.867.149-02 no fim assinado, doravante designado **CONTRATADA**, estando as partes sujeitas as normas da Lei 8.666/93 e suas alterações subsequentes, ajustam o presente Contrato, em decorrência do Edital Pregão nº 068/2013, mediante as seguintes cláusulas e condições:

CLÁUSULA PRIMEIRA - Contrato firmado em 01/11/2013 objeto de: Data de Licitação: Modalidade Pregão nº 068/2013, entre as partes acima identificadas para AQUISIÇÃO DE MATERIAIS ODONTOLÓGICOS PARA UTILIZAÇÃO NOS CONSULTÓRIOS DENTÁRIOS DOS POSTOS DE SAÚDE DO MUNICIPIO DE CAPANEMA - PR. Devido a necessidade, fica acrescido 25% da quantidade inicial nos seguintes itens:

Item	Descrição do produto/serviço	Marca do produto	Unidade de medida	Quantidade de unidades a ser adquiridas	Preço unitário	Preço total
2	AGULHA GENIVAL DESCARTAVEL CURTA DE AÇO INOXIDAVEL COM BISEL TRIFACADO, ACONDICIONAMENTO INDIVIDUAL, FIXAÇÃO REFORÇADA DA CÂMULA AO CANNING FLEXIVEL, CAIXA COM 100 UNIDADES	DFL	CX	42,50	22,00	935,00
3	AGULHA GENIVAL DESCARTAVEL LONGA DE AÇO INOXIDAVEL COM BISEL TRIFACADO, ACONDICIONAMENTO INDIVIDUAL, FIXAÇÃO REFORÇADA DA CÂMULA AO CANNING FLEXIVEL, CAIXA COM 100 UNIDADES	INJEX	CX	50	35,30	1765,00
57	ESPELHO CLINICO Nº 5 BICO INOXIDAVEL, BARRAS CX AUTOCALVAVE, CAIXA COM 100 UNIDADES	CX	CX	20,00	34,00	680,00
87	LIVRAS PARA PROCEDIMENTOS TAVANHO PP DEVE APRESENTAR CONFORMIDADE COM A PORTARIA Nº 233 DE JUNHO DE 2008 DO MINISTÉRIO DE SAÚDE DO TRABALHO COM 100 UNIDADES COM ABERTURA QUE PERMITA A RETIRADA UNA A UMA, COM IDENTIFICAÇÃO DA MARCA FABRICANTE, LOTE E PRAZO DE VALIDADE	SUPERMAX	CX	250,00	20,30	5075,00

CLÁUSULA SEGUNDA: As demais cláusulas do contrato original, não abrangidas por este Termo, permanecem inalteradas.

E, por assim estarem ajustados firmam o presente em 02 (duas) vias de igual teor e forma na presença das testemunhas abaixo.

Capanema 29/05/2014

MUNICIPIO DE CAPANEMA - DIPROMEDIC, COM E DIST DE PROD FARM E HOSPITALARES LTDA
LINDAMIR MARIA DE LARA DENARDIN - **JOYCI GRAZIELLY JANUARIO**

TESTEMUNHAS

NOME: _____ NOME: _____
CPF: _____ CPF: _____

Prefeitura Municipal de Capanema - Estado do Paraná
Av. Parigot de Souza, 1080 Capanema - Paraná - Centro

AVISO DE LICITAÇÃO - PREGÃO PRESENCIAL Nº 026/2014

MUNICIPIO DE CAPANEMA, Estado do Paraná, torna público que realizará Processo Licitatório, nos termos a seguir:

Modalidade: Pregão Presencial nº 026/2014 - PMC

Tipo de Julgamento: Menor preço por ITEM

Objeto: REGISTRO DE PREÇOS PARA AQUISIÇÃO DE MATERIAL AMBULATORIAL PARA USO NAS UNIDADES BÁSICAS DE SAÚDE DO MUNICIPIO DE CAPANEMA - PR

Abertura das propostas: 14:00 horas do dia 13 de Junho de 2014

Local: Prefeitura Municipal de Capanema, Av. Parigot de Souza, 1080 Capanema - Paraná - Centro

Demais informações poderão ser obtidas no endereço acima citado em horário normal de expediente

Capanema-PR 30 de Maio de 2014

Gabriel Felipe Cipriani - Pregoeiro

Prefeitura Municipal de Capanema - Estado do Paraná
Av. Parigot de Souza, 1080 Capanema - Paraná - Centro

AVISO DE LICITAÇÃO - PREGÃO PRESENCIAL Nº 027/2014

MUNICIPIO DE CAPANEMA, Estado do Paraná, torna público que realizará Processo Licitatório, nos termos a seguir:

Modalidade: Pregão Presencial nº 027/2014 - PMC

Tipo de Julgamento: Menor preço por ITEM

Objeto: AQUISIÇÃO DE ORDENHADERAS, BAIQUE AG PE, COM BOMBA DE VÁCUO, COM POTÊNCIA MÍNIMA DE 280 HP, MOTOR ELÉTRICO COM LUBRIFICADOR COM REGULAGEM, ENTRE OUTRAS ESPECIFICAÇÕES, PARA DISTRIBUIÇÃO A PRODUTORES DE LEITE DO MUNICIPIO DE CAPANEMA - PR

Abertura das propostas: 09:00 horas do dia 13 de Junho de 2014

Local: Prefeitura Municipal de Capanema, Av. Parigot de Souza, 1080 Capanema - Paraná - Centro

Demais informações poderão ser obtidas no endereço acima citado em horário normal de expediente

Capanema-PR 30 de Maio de 2014

Gabriel Felipe Cipriani - Pregoeiro

Prefeitura Municipal de Capanema

EXTRATO DE CONTRATO Nº 100/2014
Convite Nº 023/2014

Data da Assinatura: 26/05/2014

Contratante: Município de Capanema-PR

Contratado: GILMAR MUNHOFF MOREIRA - ME

Objeto: CONTRATAÇÃO DE EMPRESA PARA PRESTAÇÃO DE SERVIÇOS COM FORNECIMENTO DE MATERIAIS DE CONSTRUÇÃO E ACABAMENTOS PARA USO NOS CENTROS DE EDUCAÇÃO INFANTIL IVETE KAFFER E PEQUENO PRINCE DO MUNICIPIO DE CAPANEMA - PR, EM ATENDIMENTO AO PROGRAMA BRASIL CARINHOSO

Data Inicial de vigência: 26/05/2014, data final de vigência: 25/07/2014

Valor total: R\$ 9.980,00 (Nove Mil, Novecentos e Oitenta Reais)

Lindamir Maria de Lara Denardin
Prefeita Municipal

Prefeitura Municipal de Capanema

EXTRATO DE CONTRATO Nº 101/2014
Convite Nº 024/2014

Data da Assinatura: 27/05/2014

Contratante: Município de Capanema-PR

Contratado: ZECAPAR TRANSPORTE COLETIVO DE PASSAGEIROS - LTDA

Objeto: CONTRATAÇÃO DE EMPRESA ESPECIALIZADA PARA PRESTAÇÃO DE SERVIÇOS DE TRANSPORTE DE PASSAGEIROS, COM O FORNECIMENTO DE VEÍCULOS E MOTORISTAS, PARA A SECRETARIA DE SAÚDE DO MUNICIPIO DE CAPANEMA - PR.

Data Inicial de vigência: 27/05/2014, data final de vigência: 26/05/2015

Valor total: R\$ 67.000,00 (Sessenta e Sete Mil Reais)

Lindamir Maria de Lara Denardin
Prefeita Municipal

Prefeitura Municipal de Capanema

EXTRATO DE CONTRATO Nº 102/2014
Pregão Nº 026/2014

Data da Assinatura: 29/05/2014

Contratante: Município de Capanema-PR

Contratado: CB-COMERCIO DE LIVROS E BRINQUEDOS BDDF LTDA ME

Objeto: AQUISIÇÃO DE MATERIAIS LÚDICOS DIVERSOS PARA USO JUNTO AOS CENTROS DE EDUCAÇÃO INFANTIL DO MUNICIPIO DE CAPANEMA - PR EM ATENDIMENTO AO PROGRAMA BRASIL CARINHOSO

Data Inicial de vigência: 29/05/2014, data final de vigência: 28/06/2014

Valor total: R\$ 76.250,00 (Setenta e Seis Mil, Duzentos e Cinquenta e Cinco Reais)

Lindamir Maria de Lara Denardin
Prefeita Municipal

Prefeitura Municipal de Capanema

EXTRATO DE CONTRATO Nº 103/2014
Pregão Nº 020/2014

Data da Assinatura: 29/05/2014

Contratante: Município de Capanema-PR

Contratado: M M REBELO - ME

Objeto: AQUISIÇÃO DE MATERIAIS LÚDICOS DIVERSOS PARA USO JUNTO AOS CENTROS DE EDUCAÇÃO INFANTIL DO MUNICIPIO DE CAPANEMA - PR EM ATENDIMENTO AO PROGRAMA BRASIL CARINHOSO

Data Inicial de vigência: 29/05/2014, data final de vigência: 28/06/2014

Valor total: R\$ 17.755,50 (Dezete e Sete Mil, Setecentos e Cinquenta e Cinco Reais e Cinquenta Centavos)

Lindamir Maria de Lara Denardin
Prefeita Municipal

NOTIFICAÇÃO

Prestado(a) Senhor(a)

Em cumprimento a Lei Federal nº 9452 de 20 de março de 1997 a Prefeitura Municipal de Capanema, Estado do Paraná, vem, através deste NOTIFICAR V. Sª, que nas datas a seguir relacionadas foram efetuadas as cobranças de Recursos Federais ao Município de Capanema, conforme segue:

Table with 3 columns: Data, Valor, and Descrição. Rows include F.N.S. - F.N.S. PLVGE - 02/01/12, F.N.D. - FUNDEB-FUNDO MANUT. DESENV. EDUC. BASICA - 19/04/12, and F.N.D. - FUNDEB-FUNDO MANUT. DESENV. EDUC. BASICA - 19/04/12.

LINDAMIR MARIA DE LARA DENARDIN, PREFEITA MUNICIPAL



Prefeitura Municipal de Capanema

1º TERMO ADITIVO ao Contrato nº 270/2014, que entre si celebraram de um lado o MUNICÍPIO DE CAPANEMA - PARANÁ e de outro lado a empresa DIPROMEDIC, COM. E DIST. DE PROD. FARM. E HOSPITALARES LTDA.

Pelo presente instrumento particular que firma de um lado, Município de Capanema, com sede na cidade de Capanema, Estado do Paraná, inscrita no Cadastro Nacional de Pessoa Jurídica (CNPJ) sob o nº 75.972.700/0001-66, neste ato representada pela Prefeita Municipal abaixo assinada, doravante designada PREFEITURA, senhora LINDAMIR MARIA DE LARA DENARDIN, inscrita no CPF nº 990.254.139-53 abaixo assinada, doravante designado CONTRATANTE, e de outro lado a empresa DIPROMEDIC, COM. E DIST. DE PROD. FARM. E HOSPITALARES LTDA, pessoa jurídica de direito privado, inscrita no CNPJ sob o nº 75.972.700/0001-66, neste ato por seu representante legal, JOYCI GRAZIELLY JANUARIO CPF:034.667.149-02 ao fim assinado, doravante designada CONTRATADA, estando as partes sujeitas a Lei 8.666/93 e suas alterações subsequentes, ajustam o presente Contrato, em decorrência do Edital Pregão nº 068/2013, mediante as seguintes cláusulas e condições:

CLÁUSULA PRIMEIRA - Conforme contrato firmado em 03/12/2013, objeto do Edital de Licitação, Modalidade Pregão nº 068/2013, entre as partes acima identificadas, para AQUISIÇÃO DE MATERIAIS ODONTOLÓGICOS PARA UTILIZAÇÃO NOS CONSULTÓRIOS DENTÁRIOS DOS POSTOS DE SAÚDE DO MUNICÍPIO DE CAPANEMA - PR. Devido a necessidade, fica acrescido 25% da quantidade inicial nos seguintes itens:

Table with 6 columns: Item, Descrição do produto/serviço, Marca/Produto, Unidade da medida, Quantidade necessária, Preço unitário, Preço total. Rows include AGULHA GENGIVAL DESCARTÁVEL CURTA DE AÇO INOXIDÁVEL COM BISEL TRIANGULAR, AGULHA GENGIVAL DESCARTÁVEL LONGA DE AÇO INOXIDÁVEL COM BISEL TRIANGULAR, ESPELHO CLÍNICO N° 5 EM AÇO INOXIDÁVEL AUTOCLAVÁVEL, CAIXA COM 10 UNIDADES, and LUVAS PARA PROCEDIMENTOS, TAMANHO PP, DEVE APRESENTAR CONFORMIDADE COM A PORTARIA N° 233 DE JUNHO DE 2008 DO MINISTÉRIO DE SAÚDE.

CLÁUSULA SEGUNDA - As demais cláusulas do contrato original, não atingidas por este Termo, permanecem inalteradas.

E, por assim estarem ajustados firmam o presente em 02 (duas) vias de igual teor e forma na presença das testemunhas abaixo.

Capanema 29/05/2014
MUNICÍPIO DE CAPANEMA
LINDAMIR MARIA DE LARA DENARDIN
DIPROMEDIC, COM. E DIST. DE PROD. FARM. E HOSPITALARES LTDA.
JOYCI GRAZIELLY JANUARIO

TESTEMUNHAS:
NOME: NOME
CPF: CPF



Prefeitura Municipal de Capanema

EXTRATO DE CONTRATO Nº 100/2014
Convite Nº 023/2014

Data da Assinatura: 26/05/2014
Contratante: Município de Capanema-PR
Contratado: GILMAR HUNHDF MOREIRA - ME
Objeto: CONTRATAÇÃO DE EMPRESA PARA PRESTAÇÃO DE SERVIÇOS COM FORNECIMENTO DE MATERIAIS DE CONSTRUÇÃO E ACABAMENTOS PARA USOS NOS CENTROS DE EDUCAÇÃO INFANTIL IVETE KAFFER E PEQUENO PRINCEPO DO MUNICÍPIO DE CAPANEMA - PR, EM ATENDIMENTO AO PROGRAMA BRASIL CARINHOSO
Data Inicial de vigência 26/05/2014, data final de vigência 25/07/2014
Valor total: R\$ 9.930,00 (Nove Mil, Novecentos e Oitenta Reais).

Lindamir Maria de Lara Denardin
Prefeita Municipal

Prefeitura Municipal de Capanema

DECRETO Nº 6725/2014, DE 23 DE MAIO DE 2014.

Abre Créditos Adicionais Suplementares no valor de R\$ 152.582,26.

LINDAMIR MARIA DE LARA DENARDIN, Prefeita do Município de Capanema - Estado do Paraná, em uso de suas atribuições legais, com base na Lei Municipal nº 1.491/2013 e na Lei Federal nº 4.320/64,

DECRETA:

Artigo 1º - Fica aberto os Créditos Adicionais Suplementares no valor de R\$ 152.582,26 (cento e cinquenta e dois mil, quinhentos e oitenta e seis reais), conforme classificação funcional-programática abaixo:

ÓRGÃO: 05.00-SECRETARIA DE ADMINISTRAÇÃO
UNIDADE: 05.01 - SECRETARIA DE ADMINISTRAÇÃO
ATIVIDADE: 14.122.0022.003 - ATIVIDADES DE ADMINISTRAÇÃO
FUNÇÃO/PROGRAMA: 14.122.0022.003.000 - INDEMNIZAÇÕES E RESTITUIÇÕES
NTE RECURSO: 050 - RECURSOS ORDINÁRIOS LIVRES - EX CORRENTE
VALOR: R\$ 20.000,00 (recurso por excesso de arrecadação)

ÓRGÃO: 07.00-SECRETARIA DE EDUCAÇÃO, CULTURA E ESPORTES
UNIDADE: 07.02 - DEPARTAMENTO DE ESPORTES
ATIVIDADE: 27.812.27012.272 - ATIVIDADES DO DEPTO DE ESPORTES
FUNÇÃO/PROGRAMA: 27.812.27012.272.000 - PRECATORIOS, JUROS E OUTROS
FUNÇÃO/PROGRAMA: 27.812.27012.272.000 - PRECATORIOS, JUROS E OUTROS
NTE RECURSO: 050 - RECURSOS ORDINÁRIOS LIVRES - EX CORRENTE
VALOR: R\$ 10.000,00 (recurso por excesso de arrecadação)

ÓRGÃO: 08.00 - SECRETARIA DE VIAGENS, OBRAS E SERVIÇOS URBANOS
UNIDADE: 08.02 - DEPARTAMENTO DE SERVIÇOS URBANOS
FUNÇÃO/PROGRAMA: 15.451.20011.051 - PAVIMENTOS E RECAPAM. DE VIAS URBANAS
FUNÇÃO/PROGRAMA: 15.451.20011.051.000 - INDEMNIZAÇÕES E RESTITUIÇÕES
FUNÇÃO/PROGRAMA: 15.451.20011.051.000 - INDEMNIZAÇÕES E RESTITUIÇÕES
NTE RECURSO: 050 - RECURSOS ORDINÁRIOS LIVRES - EX CORRENTE
VALOR: R\$ 18.422,42 (recurso por superação de crédito)
FUNÇÃO/PROGRAMA: 15.451.20011.051.000 - INDEMNIZAÇÕES E RESTITUIÇÕES
FUNÇÃO/PROGRAMA: 15.451.20011.051.000 - INDEMNIZAÇÕES E RESTITUIÇÕES
NTE RECURSO: 050 - RECURSOS ORDINÁRIOS LIVRES - EX CORRENTE
VALOR: R\$ 82.582,26 (recurso por excesso de arrecadação)
FUNÇÃO/PROGRAMA: 15.451.20011.051.000 - INDEMNIZAÇÕES E RESTITUIÇÕES
FUNÇÃO/PROGRAMA: 15.451.20011.051.000 - INDEMNIZAÇÕES E RESTITUIÇÕES
NTE RECURSO: 050 - RECURSOS ORDINÁRIOS LIVRES - EX CORRENTE
VALOR: R\$ 20.000,00 (recurso por excesso de arrecadação)

ÓRGÃO: 09.00-SECRETARIA DE SAÚDE
UNIDADE: 09.01 - FUNDO MUNICIPAL DE SAÚDE
ATIVIDADE: 16.301.10012.001 - ATIVIDADES DO FUNDO MUNICIPAL DE SAÚDE
FUNÇÃO/PROGRAMA: 16.301.10012.001.000 - SERVIÇOS DE SAÚDE
FUNÇÃO/PROGRAMA: 16.301.10012.001.000 - SERVIÇOS DE SAÚDE
NTE RECURSO: 050 - RECURSOS ORDINÁRIOS LIVRES - EX CORRENTE
VALOR: R\$ 40.000,00 (recurso por excesso de arrecadação)

TOTAL DE SUPLEMENTAÇÕES R\$ 152.582,26

Artigo 2º - Os créditos suplementares para cobertura do crédito de que trata o artigo anterior serão abatidos da superavit financeiro apurado no exercício anterior e do possível excesso de arrecadação, conforme o previsto no parágrafo 1º do art. 43 da Lei Federal 4.320/64 de 17/03/64.

Superavit Financeiro 2013 - Fonte 807 R\$ 102,42
Excesso de Arrecadação-Receita 13.26.01.99.82.00 - Fonte 807 R\$ 2,02
Excesso de Arrecadação-Receita 24.71.99.99.42.00 - Fonte 807 R\$ 447,52
Excesso de Arrecadação-Receita 11.13.05.00.00.00 - Fonte 803 R\$ 40.000,00
Excesso de Arrecadação-Receita 11.13.05.00.00.00 - Fonte 000 R\$ 112.033,30

Artigo 3º - Este Decreto entra em vigor na data de sua publicação, revogadas as disposições em contrário.

Gabinete da Prefeitura do Município de Capanema,
Cidade do Paraná, aos 23 dias do mês de maio de 2014.

Vision José Borowski
Secretário de Administração

Lindamir Maria de Lara Denardin
Prefeita Municipal

Prefeitura Municipal de Capanema

1º TERMO ADITIVO ao Contrato nº 172/2012, que entre si celebraram de um lado o MUNICÍPIO DE CAPANEMA - PARANÁ e de outro lado MARIA CORNELIA WEBER.

Pelo presente instrumento particular que firma de um lado, Município de Capanema, com sede na cidade de Capanema, Estado do Paraná, inscrita no Cadastro Nacional de Pessoa Jurídica (CNPJ) sob o nº 75.972.700/0001-66, neste ato representada pela Prefeita Municipal abaixo assinada, doravante designada PREFEITURA, senhora LINDAMIR MARIA DE LARA DENARDIN, inscrita no CPF nº 990.254.139-53 abaixo assinada, doravante designado CONTRATANTE, e de outro lado a empresa MARIA CORNELIA WEBER, pessoa física, residente na R. LAMARCA, 134, 3º ANDAR, APT. 03, CEP: 82250-000 - BAIRRO CENTRO, CURITIBA/PR, inscrita no CPF sob o nº 175.016.797-99 ao fim assinado, doravante designada CONTRATADA, estando as partes sujeitas a Lei 8.666/93 e suas alterações subsequentes, ajustam o presente Contrato, em decorrência da licitação, processo dispensa nº 009/2012, mediante as seguintes cláusulas e condições:

CLÁUSULA PRIMEIRA - Conforme contrato firmado em 09/05/2012, objeto do Edital de Licitação, Modalidade Pregão nº 009/2012, entre as partes acima identificadas, para aquisição de um lote (preço unitário) para o 1º lote: 01 - BOMBS DE VÁCUO, com área de 140,21m², situado no terreno nº 09, situado no nº 02 (025), do setor S.E. (5032575), com área de 1.610,00m², da Planta Ger. na Cidade de Capanema, Estado do Paraná, destinada a Cessão de Uso, Secretaria de Indústria e Comércio, Agência do Trabalhador e Junta de Serviço Eleitoral do Município de Capanema. Devido a necessidade, o contrato foi renovado para mais 12 (doze) meses e o valor de reajuste para R\$ 1.902,25 (mil e novecentos e dois reais e vinte e cinco centavos) o índice do IGP-M.

Table with 6 columns: Item, Descrição do produto/serviço, Marca/Produto, Unidade da medida, Quantidade necessária, Preço unitário. Rows include Locação de um imóvel (preço unitário) para 01 Edifícios, Schmidt e Weber, com área de 140,21m², situado no terreno nº 09, situado no nº 02 (025), do setor S.E. (5032575), com área de 1.610,00m², da Planta Ger. na Cidade de Capanema, Estado do Paraná, destinada a Cessão de Uso, Secretaria de Indústria e Comércio, Agência do Trabalhador e Junta de Serviço Eleitoral do Município de Capanema. Devido a necessidade, o contrato foi renovado para mais 12 (doze) meses e o valor de reajuste para R\$ 1.902,25 (mil e novecentos e dois reais e vinte e cinco centavos) o índice do IGP-M.

CLÁUSULA SEGUNDA - As demais cláusulas do contrato original, não atingidas por este Termo, permanecem inalteradas.

E, por assim estarem ajustados firmam o presente em 02 (duas) vias de igual teor e forma na presença das testemunhas abaixo.

Capanema 29/05/2014

MUNICÍPIO DE CAPANEMA: MARIA CORNELIA WEBER
LINDAMIR MARIA DE LARA DENARDIN: MARIA CORNELIA WEBER

TESTEMUNHAS:

Prefeitura Municipal de Capanema - Estado do Paraná
Av. Parigot de Souza, 1080 - Capanema - Paraná - Centro

AVISO DE LICITAÇÃO - PREGÃO PRESENCIAL Nº 028/2014

MUNICÍPIO DE CAPANEMA, Estado do Paraná, torna público que realizará Processo Licitatório, nos termos a seguir:
Modalidade: Pregão Presencial nº 028/2014 - P/MC
Tipo de Julgamento: Menor preço por ITEM

Objeto: REGISTRO DE PREÇOS PARA AQUISIÇÃO DE MATERIAL AMBULATORIAL PARA USO NAS UNIDADES BÁSICAS DE SAÚDE DO MUNICÍPIO DE CAPANEMA - PR.

Abertura das propostas: 14:00 horas do dia 12 de Junho de 2014.

Local: Prefeitura Municipal de Capanema, Av. Parigot de Souza, 1080 - Capanema - Paraná - Centro.

Demais informações poderão ser obtidas no endereço acima citado em horário normal de expediente.

Capanema-PR, 30 de Maio de 2014

Gabriel Felipe C. Prunari - Pregoeiro

Prefeitura Municipal de Capanema - Estado do Paraná
Av. Parigot de Souza, 1080 - Capanema - Paraná - Centro

AVISO DE LICITAÇÃO - PREGÃO PRESENCIAL Nº 027/2014

MUNICÍPIO DE CAPANEMA, Estado do Paraná, torna público que realizará Processo Licitatório, nos termos a seguir:
Modalidade: Pregão Presencial nº 027/2014 - P/MC
Tipo de Julgamento: Menor preço por ITEM

Objeto: AQUISIÇÃO DE ORDENHADEIRAS BAIXE AO PE, COM BOMBA DE VÁCUO, COM POTÊNCIA MÍNIMA DE 250 HP, MOTOR ELÉTRICO COM LUBRIFICADOR COM REGULAGEM ENTRE OUTRAS ESPECIFICAÇÕES PARA DISTRIBUIÇÃO A PRODUTORES DO MUNICÍPIO DE CAPANEMA - PR.

Abertura das propostas: 09:00 horas do dia 13 de Junho de 2014.

Local: Prefeitura Municipal de Capanema, Av. Parigot de Souza, 1080 - Capanema - Paraná - Centro.

Demais informações poderão ser obtidas no endereço acima citado em horário normal de expediente.

Capanema-PR, 30 de Maio de 2014

Gabriel Felipe C. Prunari - Pregoeiro



Prefeitura Municipal de Capanema

EXTRATO DE CONTRATO Nº 101/2014
Convite Nº 024/2014

Data da Assinatura: 27/05/2014
Contratante: Município de Capanema-PR
Contratado: ZECATOR TRANSPORTE COLETIVO DE PASSAGEIROS LTDA.
Objeto: CONTRATAÇÃO DE EMPRESA ESPECIALIZADA PARA PRESTAÇÃO DE SERVIÇOS DE TRANSPORTE DE PASSAGEIROS, COM O FORNECIMENTO DE VEÍCULOS E MOTORISTAS, PARA A SECRETARIA DE SAÚDE DO MUNICÍPIO DE CAPANEMA - PR
Data Inicial de vigência 27/05/2014, data final de vigência a 30/05/2015.
Valor total: R\$ 67.000,00 (Sessenta e Sete Mil Reais).

Lindamir Maria de Lara Denardin
Prefeita Municipal



Prefeitura Municipal de Capanema

EXTRATO DE CONTRATO Nº 102/2014
Pregão Nº 029/2014

Data da Assinatura: 29/05/2014
Contratante: Município de Capanema-PR
Contratado: (B-COMERCIO) DE LIVROS E BRINQUEDOS BUFF LTDA-ME
Objeto: AQUISIÇÃO DE MATERIAIS LÚDICOS DIVERSOS PARA USO JUNTO AOS CENTROS DE EDUCAÇÃO INFANTIL DO MUNICÍPIO DE CAPANEMA - PR EM ATENDIMENTO AO PROGRAMA BRASIL CARINHOSO.
Data Inicial de vigência 29/05/2014, data final de vigência 28/06/2014.
Valor total: R\$ 36.250,00 (Trinta e Seis Mil, Cinhententa e Cinquenta e Cinco Reais).

Lindamir Maria de Lara Denardin
Prefeita Municipal



Prefeitura Municipal de Capanema

EXTRATO DE CONTRATO Nº 103/2014
Pregão Nº 020/2014

Data da Assinatura: 29/05/2014
Contratante: Município de Capanema-PR
Contratado: V. M. REBELO - ME
Objeto: AQUISIÇÃO DE MATERIAIS LÚDICOS DIVERSOS PARA USO JUNTO AOS CENTROS DE EDUCAÇÃO INFANTIL DO MUNICÍPIO DE CAPANEMA - PR EM ATENDIMENTO AO PROGRAMA BRASIL CARINHOSO
Data Inicial de vigência 29/05/2014, data final de vigência 28/06/2014.
Valor total: R\$ 27.755,30 (Vinte e Sete Mil, Setecentos e Cinquenta e Cinco Reais e Cinquenta Centavos).

Lindamir Maria de Lara Denardin
Prefeita Municipal

PREENCHER COM LETRA DE FORMA!

AR

DESTINATÁRIO DO OBJETO / DESTINATAIRE

NOME OU RAZÃO SOCIAL DO DESTINATÁRIO / NOMENCLATURE DE L'OBJET / DESTINATAIRE
 CB-COMERCIO DE LIVROS E BRINQUEDOS BOFF
 LTDA ME
 CNPJ: 01.669.984/0001-60

ENDEREÇO / ADRESSE
 RUA AMAZONAS, N° 62 - SALA 2
 CEP. 89.900-000 - BAIRRO CENTRO
 CIDADE/UF: São Miguel do Oeste/SC

CEP / CODE POSTAL: 89.900-000
 CIDADE / LOCALITÉ: SÃO MIGUEL DO OESTE
 UF: SC
 PAIS / PAYS: BRASIL

DECLARAÇÃO DE CONTEÚDO (SUJEITO A VERIFICAÇÃO) / DISCRIMINATION:
 NATUREZA DO ENVIO / NATURE DE L'ENVOI
 PRIORITÁRIA / PRIORITAIRE
 EMS
 SEGURADO / VALEUR DÉCLARÉ

ASSINATURA DO RECEBEDOR / SIGNATURE DU RÉCEPTEUR: *Lizabete Boff*
 DATA DE RECEBIMENTO / DATE DE LIVRATION: 10/06/14
 CARIMBO DE ENTREGA / UNIDADE DE DESTINO / BUREAU DE DESTINATION: CDD SÃO MIGUEL DO OESTE

NOME LEGÍVEL DO RECEBEDOR / NOMENCLATURE LISIBLE DU RÉCEPTEUR: **LIZABETE BOFF**

N° DOCUMENTO DE IDENTIFICAÇÃO DO RECEBEDOR / ÓRGÃO EXPEDIDOR:
 RUBRICA E MAT. DO EMPREGADO / SIGNATURE DE L'AGENT: *Hélio Bertotti Nerich*
 Matr. 8.708.839-7
 CARRERA

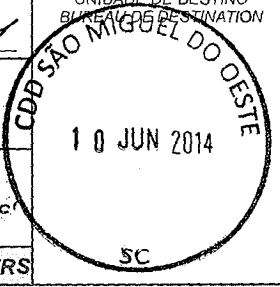

ENDEREÇO PARA DEVOLUÇÃO NO VERSO / ADRESSE DE RETOUR DANS LE VERSO

PREENCHER COM LETRA DE FORMA

AR

DESTINATÁRIO DO OBJETO / DESTINATAIRE

NOME OU ENDEREÇO	N. M. REBELO - ME CNPJ: 19.128.521/0001-57 RUA JOSÉ ANTONIO, Nº 179 SALA CEP: 85.990-000 - BAIRRO: CENTRO CIDADE/UF: Terra Roxa/PR	DESTINATAIRE
CEP / CODE POSTAL	CIDADE / LOCALITE	UF PAÍS / PAYS

0000303

DECLARAÇÃO DE CONTEÚDO (SUJEITO À VERIFICAÇÃO) / DISCRIMINATION

NATUREZA DO ENVIO / NATURE DE L'ENVOI

PRIORITÁRIA / PRIORITAIRE

EMS

SEGURADO / VALEUR DÉCLARÉ

SIGNATURA DO RECEBEDOR / SIGNATURE DU RÉCEPTEUR

DATA DE RECEBIMENTO
DATE DE LIVRATION
18/06/2014

CARIMBO DE ENTREGA
UNIDADE DE DESTINO
BUREAU DE DESTINATION

NOME LEGÍVEL DO RECEBEDOR / NOM LISIBLE DU RÉCEPTEUR

RAFAEL REBELO

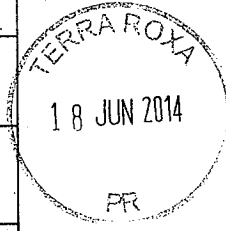

Nº DOCUMENTO DE IDENTIFICAÇÃO DO RECEBEDOR / ÓRGÃO EXPEDIDOR

RUBRICA E MAT. DO EMPREGADO / SIGNATURE DE L'AGENT
Cantão 1
Matricule: 8.554.337.3

ENDEREÇO PARA DEVOLUÇÃO NO VERSO / ADRESSE DE RETOUR DANS LE VERS